

III. évf. 19. szám.

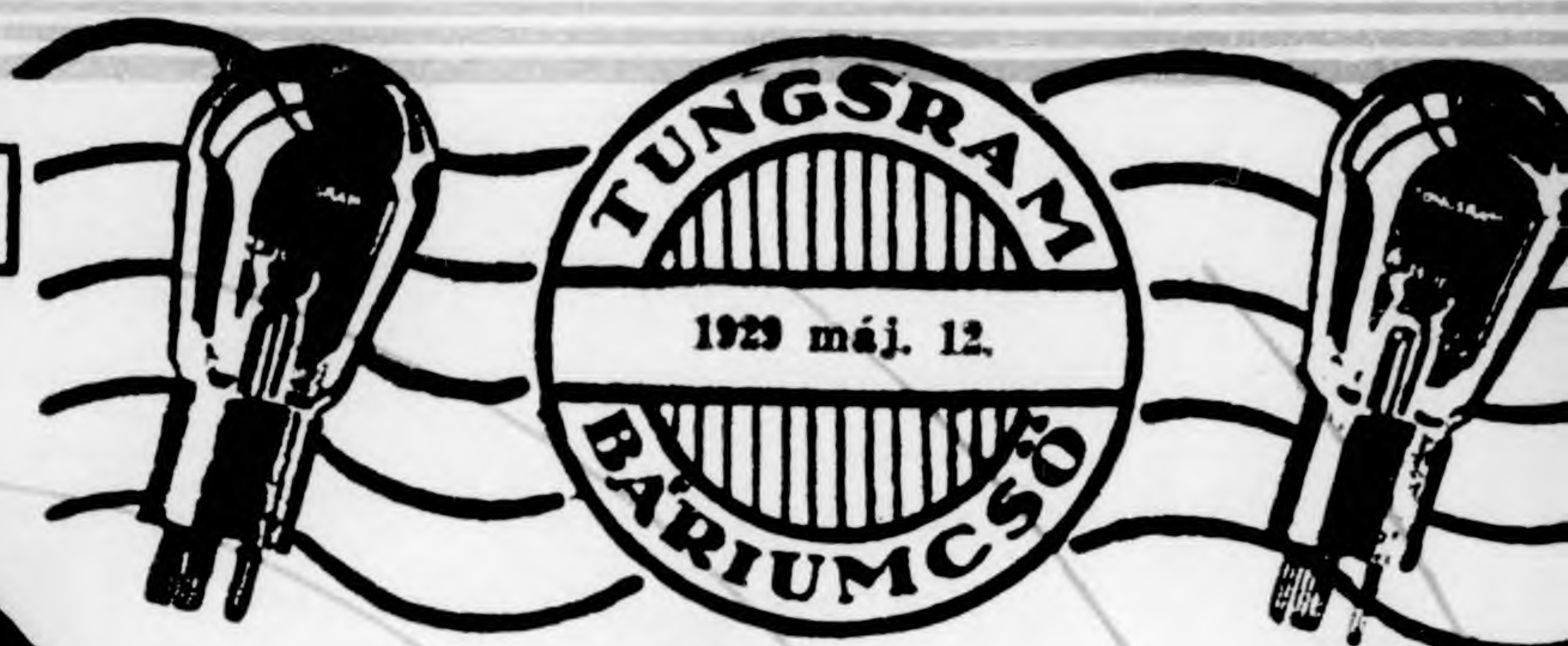

R

A

D

I

Ó

RÁDIÓ

SZAKLAP

**Minden előfizetőnk
értékes rádiócső v. alkatrész
ajándékot kap**

Részletek az 584. oldalon

Gramofonmelléklettel

Ára 40 fillér

BOR

SZERKESZTI: REIN ISTVÁN
MEGJELENIK HETENKINT EGYSZER

Az összes európai adóállomások teljes heti műsorával

Kérjük látogasson meg bennünket
a Nemzetközi Vásáron.

Számos érdekes dolgot tartogatunk az Ön számára.

Telefunken-csővek

előtt

az éternek nincs már többé titka...

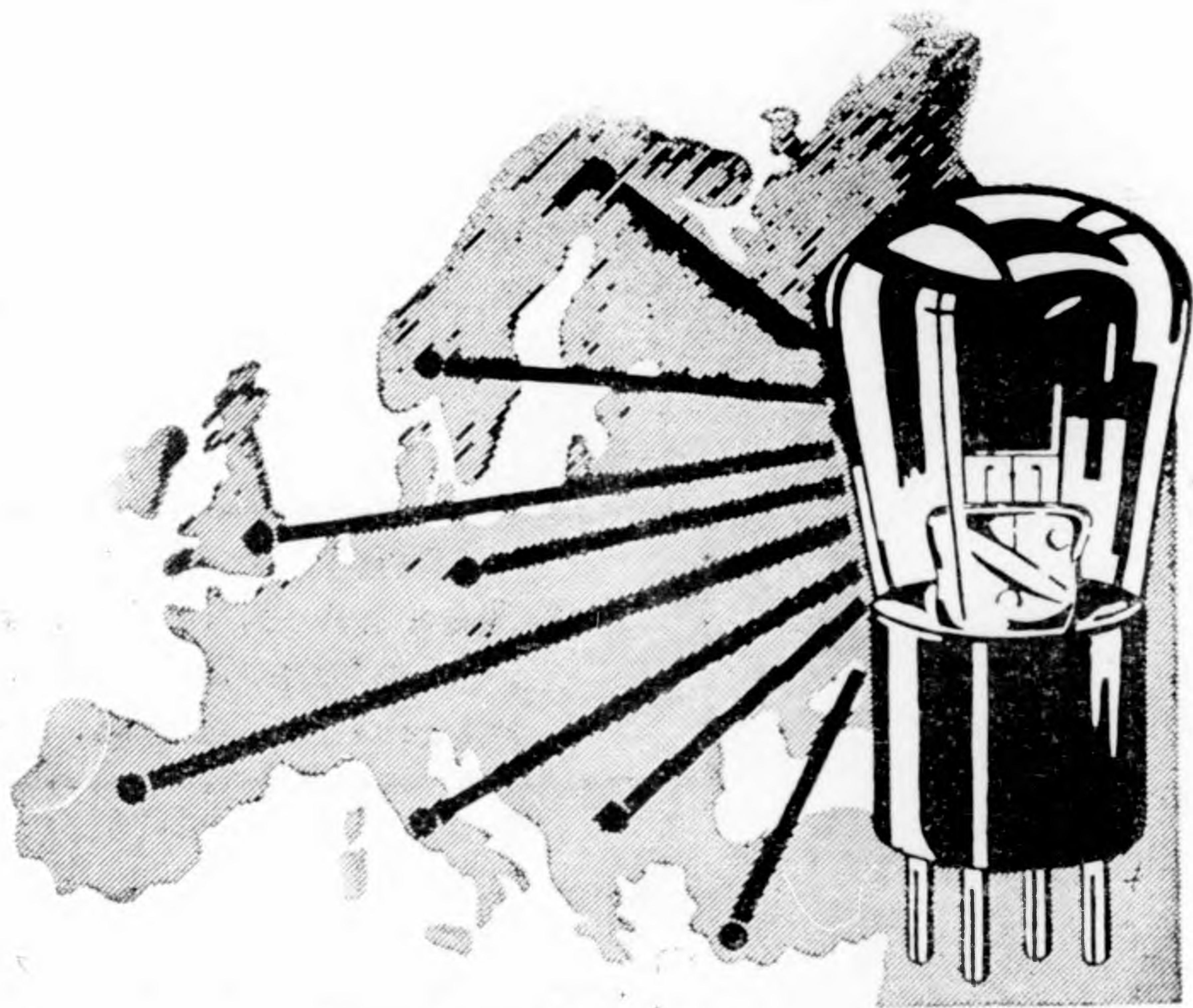

Csodaszálas sorozat:

RE 074, RE 084, RE 134, RE 124

Új csillag a Telefunken-csővek egén:

RE 114

**Kis fogyasztású, nagyteljesítményű végerősítő
Több, mint egyéves laboratoriumi kutatómunka eredménye**



A Nemzetközi Áruminta vásár tartalma alatt a vásár látogatói a

Tungstrom báriumcsövek

árából

7 $\frac{1}{2}$ %

**kivételes vásári engedményt
kapnak.**

A Műcsarnokban levő

Tungstrom kiállítás

termében átveheti azoknak a budapesti cégeknek a névsorát, amelyeknél a kedvezményes áru csövek vásárolhatók.

Ne mulassza el a kedvező alkalmat. Vásároljon olcsó áron kitűnő csöveket.

A
NEMZETKÖZI VÁSÁR
SZENZÁCIÓJA

A
TELEFONGYÁR

kiállítása a Múcsarnokban

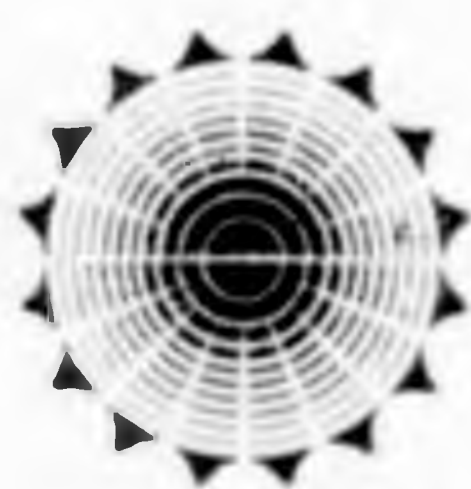

FELTÉTLENÜL TEKINTSE MEG!

RÁDIÓ SZAKLAP

KÖZÉPEURÓPAI MŰSZAKI ÉS ELEKTROTECHNIKAI TUDÓSÍTÓ

Szerkesztőség és kiadóhivatal:
VI. HERMINA-ÚT 37. SZÁM
TELEFON: LIPÓT 966—48.

Előfizetési ára belföldön:
Egész évre 15 pengő, félévre 8 pengő,
negyedévre 4 pengő.

Felelős szerkesztő:
REIN ISTVÁN

Jugoszláviai Rádió Szaklap
(Sombor)
Romániai Rádió Szaklap
(Oradea)
KÖZPONTI SZERKESZTŐSÉGE
ÉS KIADÓHIVATALA
BUDAPEST
VI. HERMINA-ÚT 37.

A külföld előtt.

A Nemzetközi Vásár megnyitása óta állandóan zsúfolásig telve vannak a Műcsarnok termei, hatalmas tömegek zarándokolnak a rádiókiállításra, hogy közvetlen szemlélet útján győződjenek meg arról a hatalmas fejlődésről, amelyet a rádióipar és kereskedelem Magyarországon elkönnyvelhet. A Műcsarnok, éppen tagoltsága folytán, ideális helyiséget szolgáltat a rádiókiállítás számára, mert lehetővé teszi a kiállítás anyagának kisebb, zárt egységben való bemutatását. Óriási előnyt jelent ez az Iparcsarnok kiállítási helyiségével szemben, ahol egyetlen hatalmas egységbe olvadna össze a Vásár rádióosztálya és szinte kaotikus hangzavar tenné illuzórikussá a készülékek bemutatását. Ez volt a helyzet legutóbb a Rotunde centrumában rendezett bécsi rádióvásáron is, ahol, bár a vezetőség a rádiót igyekezett az érdeklődés központjába helyezni, éppen a tagoltság hiánya folytán bemutatásról, mondhat-

ni, szó sem lehetett, másrészt pedig hiányoztak a megfelelő falsíkok és terület az egyes pavilonok művészi kiképzésének céljaira.

Célszerűségi és esztétikai szempontból tehát a Műcsarnok ideális kiállítási területnek mondható a rádióvásár számára, amelynek méretei, monumentálitása, színpompája, továbbá anyagának gazdagsága a várakozást messze felülmúlják. Azzal a gyönyörű kerettel amelyet a bemutatott készülékek és alkatrészek számára az igaz művészettel tervezett, szinte monumentálisnak mondható pavilonok hosszú sora nyújt, egyenértékű a tartalom is. Az ideai rádiókiállítás nem sablonos csoportosítású néhány készüléknek és alkatrésznek, nem élő katalógusa vagy árjegyzéke egy-egy gyárnak vagy kereskedésnek, hanem elsősorban annak a hatalmas fejlődésnek dokumentuma, az újdonságok egész tömegének bemutatási helye, amelyekkel az utolsó év előbbrevitte és

tökéletesítette a rádiótechnikát, bizonyítékául annak, hogy

a magyar rádióipar nemcsak hogy a külfölddel egyidőben, hanem azt megelőzve, irányt mutatva egész Európa rádiótechnikája számára, hozza piacra tökéletes és újszerű cikkeit.

Az Egyesült Izzó amatőrcélokra is alkalmazható fotocellája és hálózati készüléke, a Magyar Wolframlámpagyár normalizált csőszériája, anódpótlótöltőkészülék és alkatrészszorozata, a Telefongyár teljesen új alapokon felépített hálózati vevő-, anódkészülékei és alkatrészei, a Süss-készülékek, európai jelentőségű eseménnyé teszik a rádiótechnika számára a budapesti rádiókiállítást, amely már jóval a szezon

kezdeté előtt szinte irányt mutat a rádiótechnika jövő fejlődésének útján.

A közönség pedig, amelynek sorában ott látjuk az utódállamok kereskedőinek szinte teljes számban való felvonulása mellett a nyugateurópai országok rádiókereskedelmének és iparának számos képviselőjét is, valóban vásárrá teszi a rádiókiállítást, nagyarányú eladási lehetőségeket nyújtva a magyarországi rádióiparnak és kereskedelemnek, bizonyítékául annak, hogy

Budapest az utódállamok és Kelet-Európa rádióipari és kereskedelmi gócpontjává arrivált.

A hatalmas közönségsiker és beláthatatlan propagandajelentőség mellett ez az 1929. évi rádiókiállítás legnagyobb, nemzeti és közgazdasági szempontból egyaránt korszakalkotó fontosságú eredménye.

Ha előfizet a Rádió Szaklapra, ingyen kapja!

Mindenki, aki előfizet a Rádió Szaklapra

egy évre 15 pengőért: ingyen kap

egy Orion-Echo L 4 új típusu hangszóró-csővet
vagy egy Philips A 410 univerzál-csővet
vagy egy Telefongyári világhírű 500 cm-es „Y” forgókondenzátort
vagy egy Telefongyári „Tetraxon” fejhallgatót
vagy egy Tungstram G 405 fém bárium-katódájú detektor-csővet
vagy egy Tungstram MRY végerősítő csövet:

félévre 8 pengőért: ingyen kap

egy Orion-Echo E 15 univerzál-csővet, amely már 10 volt anódfeszültséggel dolgozik
vagy egy Tungstram MR 2 univerzális csövet

Tehát a csövek árának levonása után

INGYEN KAPJA

az előfizetés tartamára a legterjedelmesebb, a legtartalmasabb, egyedüli független magyar rádió hetilapot a legrészletesebb Európa-műsorral, kittrajzmelléklettel együtt

A páratlan kedvezményt rendkívül olcsó előfizetési árainkra való tekintettel csak rövid ideig tudjuk biztosítani.

Az ajándéokra igényt tartó előfizetőket kérjük, hogy csomagolási és portóköltségünk megterítésére az előfizetési díjjal együtt 1 pengőt beküldeni szíveskedjenek.

A pápa enciklikával szabályozta a templomi rádióközvetítést

Csak a szentbeszéd és a zeneszámok rádióközvetítését engedélyezte.

Néhány nappal ezelőtt a napilapokban megjelent a híre annak, hogy a pápa betiltotta a misék rádióval való közvetítését, ami nagy feltűnést keltett a rádióhallgatók között. Sokan ugyanis ezt úgy magyarázták, mintha katolikus templomból a jövőben semmit sem közvetíthetne a rádió. A hírnak ez a formája nem felel meg a valóságnak, annál kevésbé, mert hiszen

a katolikus egyház sohasem engedte meg egyetlen országban sem, hogy a misét rádióval közvetítsék.

Ennek a kérdésnek szabályozására újra csak azért volt szükség, mert

eddig a pápa ez irányban nem bocsájtott még ki enciklikát,

amelyben hivatalosan és félre nem érthető módon kifejezésre juttatta volna az egyház álláspontját. Viszont a pápai enciklika megjelenése előtt sem közvetített misét sehol sem a rádió, mert misét, annak lényegénél fogva, nem is lehet közvetíteni.

A katolikus egyház híveire nézve kötelező a vasárnapi miséhallgatás, de — mint már megírtuk — érvényesen csak személyes részvétellel hallgatható a mise, tehát rádióval nem. A mise egyébként nemcsak szavakból, hanem eseményekből is áll, amiket viszont semmiféle módon nem adhat tovább a rádió. Az áldozat bemutatása például rádióval keresztül nem érzékelhető.

A közelmúltban kiadott pápai enciklika tehát nem a misék közvetítéseket tiltja be, hanem a templomi közvetítéseket szabályozza. Elrendeli a pápa, hogy

csupán egyetlen papi funkciót szabad a templomból közvetítenie a rádióval és pedig a szentbeszédet, amely tulajdonképpen nincs szerves kapcsolatban a misével. Egyébként továbbra is, úgy, ahogy eddig, közvetíthető a mise zene- és énekkari kísérete.

A budapesti katolikus templomokból közvetített rádióműsorszámokat tehát épúgy nem érinti a pápai enciklika, mint a többi rádióállomások katolikus templomból közvetített számai sem. Legfeljebb annyi a változás, hogy ezentúl a rádiótársaságok, tiszteletben tartva a pápai rendeletet, programjukban nem katolikus istentisztelet közvetítését hirdetik, hanem egyházi zene, vagy szentbeszéd közvetítését.

Érdekes, hogy ellentétben a római katolikus egyházzal,

a görög-keleti szerb egyház az egész misét, tehát a papi funkciókat is közvetíteni engedi a rádióban.

A belgrádi állomás például az elmúlt vasárnap, amikor a görög-keleti húsvét volt, a teljes misét közvetítette, habár a mise hallgatása ennél az egyháznál is csak személyes részvétellel érvényes.

Ki ne ismerné



ezt a márkát?

Steyr Rádióakkumulátor a vezető világmárka

Tökéletes áramszolgáltatás, szokatlanul nagy élettartam, a legnagyobb teljesítmény sem viseli meg

Különleges lemezkonstrukció

Hat hét alatt 10.000 darabot adtunk el, ez bizonyítja egyedülálló kiválóságát

Magyarországi egyedárusítás: **Fleischmann Miksa mérnök**

Budapest, VII., Damjanich-utca 3. Telefon József 412-30.

Kapható Budapesten és vidéken minden jobb szaküzletben



A LEGMÉLYEBB HARANGZUGÁSTOL
A LEGMAGASABB ZENEI HANGIG
MINDEN KÖZVETÍTÉST
ÉLVEZETESSÉ TESZ!

HATALMAS HANGERŐ - MAGAS ERZÉKENYSÉG
VEZÉRKÉPVISELET

SÜSS NÁNDOR R. T.

BUDAPEST, V. VIGADO-UTCA

A Nemzetközi Árumintavásáron

Műcsarnok (Magyar Rádiógyárak Terme)

bemutatjuk újdonságainkat

Bármennyit is használja vevőgépét, az



„ISMET“

kistöltő

0,5 amp. teljesítmény
mindig pótolja
a fogyasztást!

Cső és folyadék nélkül működik.

Utánpótlási költség nincsen.

Minden más töltésnél olcsóbb!

A DR NESPER-FÉLE

ELIMINETTE

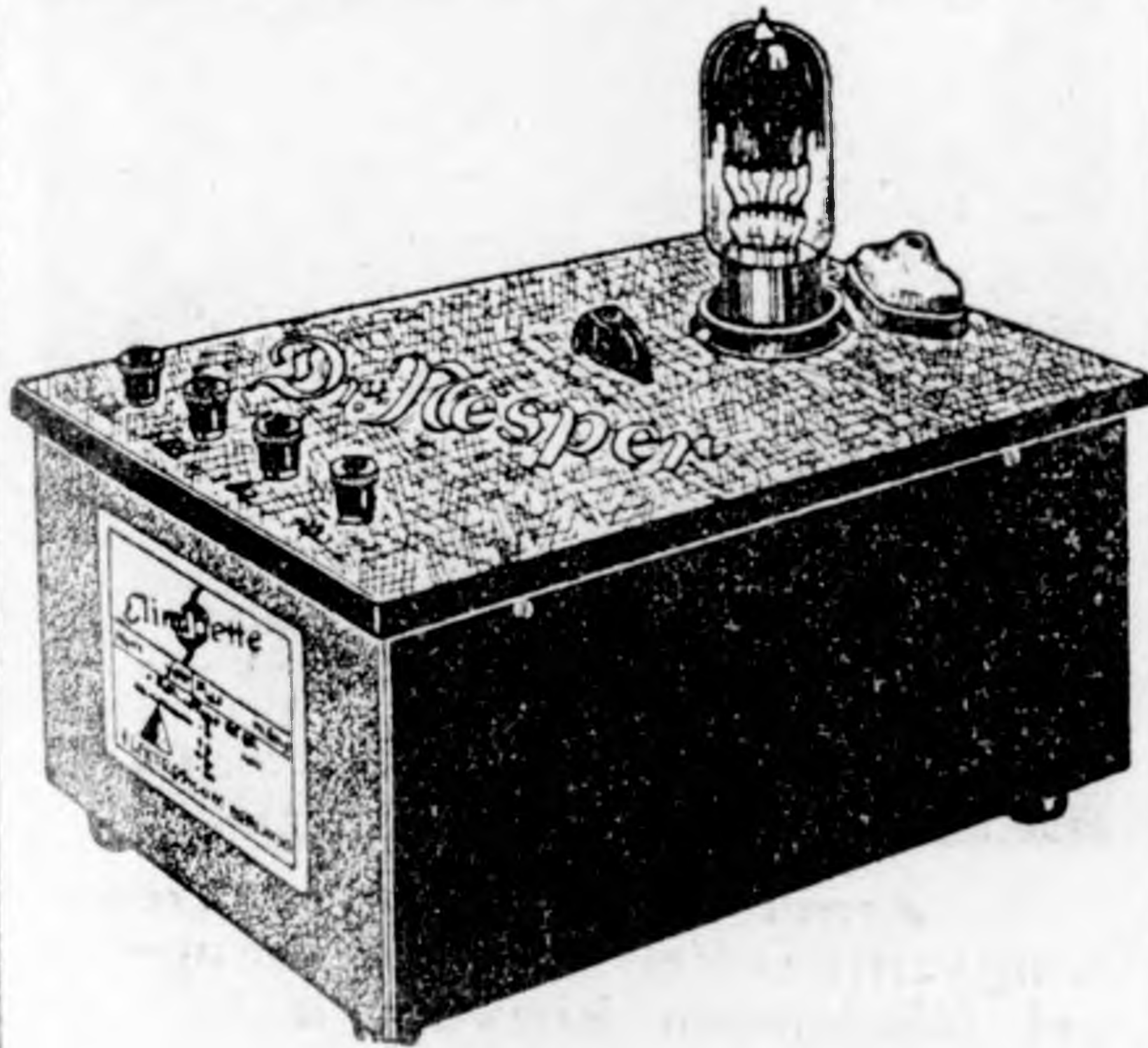

rácselölésűltség- és

anódpótló készülék

5 csöves készülékekhez is használható.
Zúgásmentes, nagy hangerejű vétel!

SRT. „HELIOS“

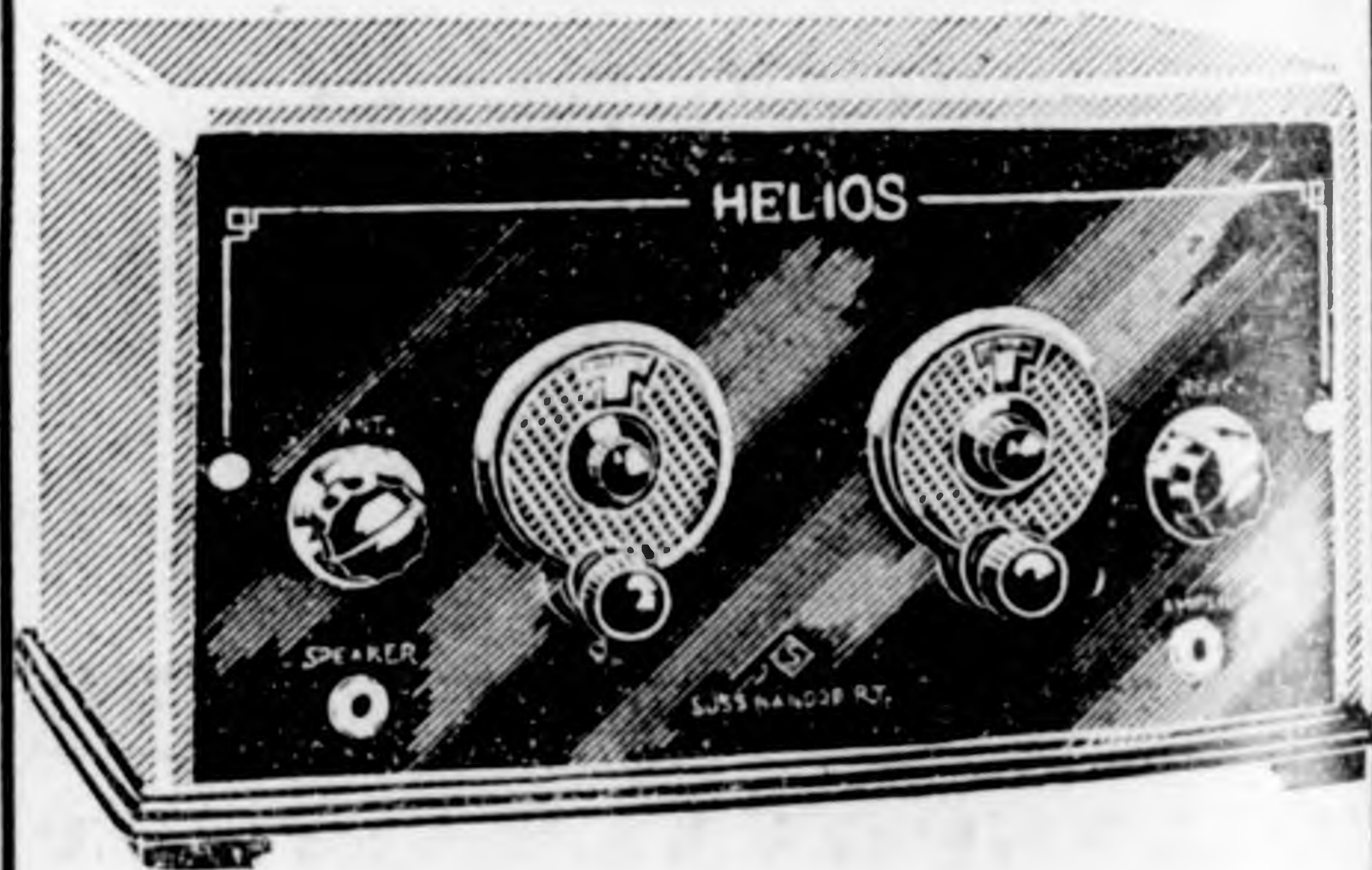

Négy csöves árnyékolt- rácsú magasszelek- tivitású vevőgép

A helyi adóállomást is szelektálja.

Rendkívül olcsó árban.

Minden ismertebb állomást nagy hang-
szóróerővel vesz.

Okvetlenül látogassa meg kiállításunkat a
Múcsarnokban!



SRT. Super Royal Forgókondenzátor

logarithm. (midline) görbájű

a tökéletes

szelektivitás

biztosítóka

Kis méretek —
ideális technikai kivitel!

Meghódították Európát!

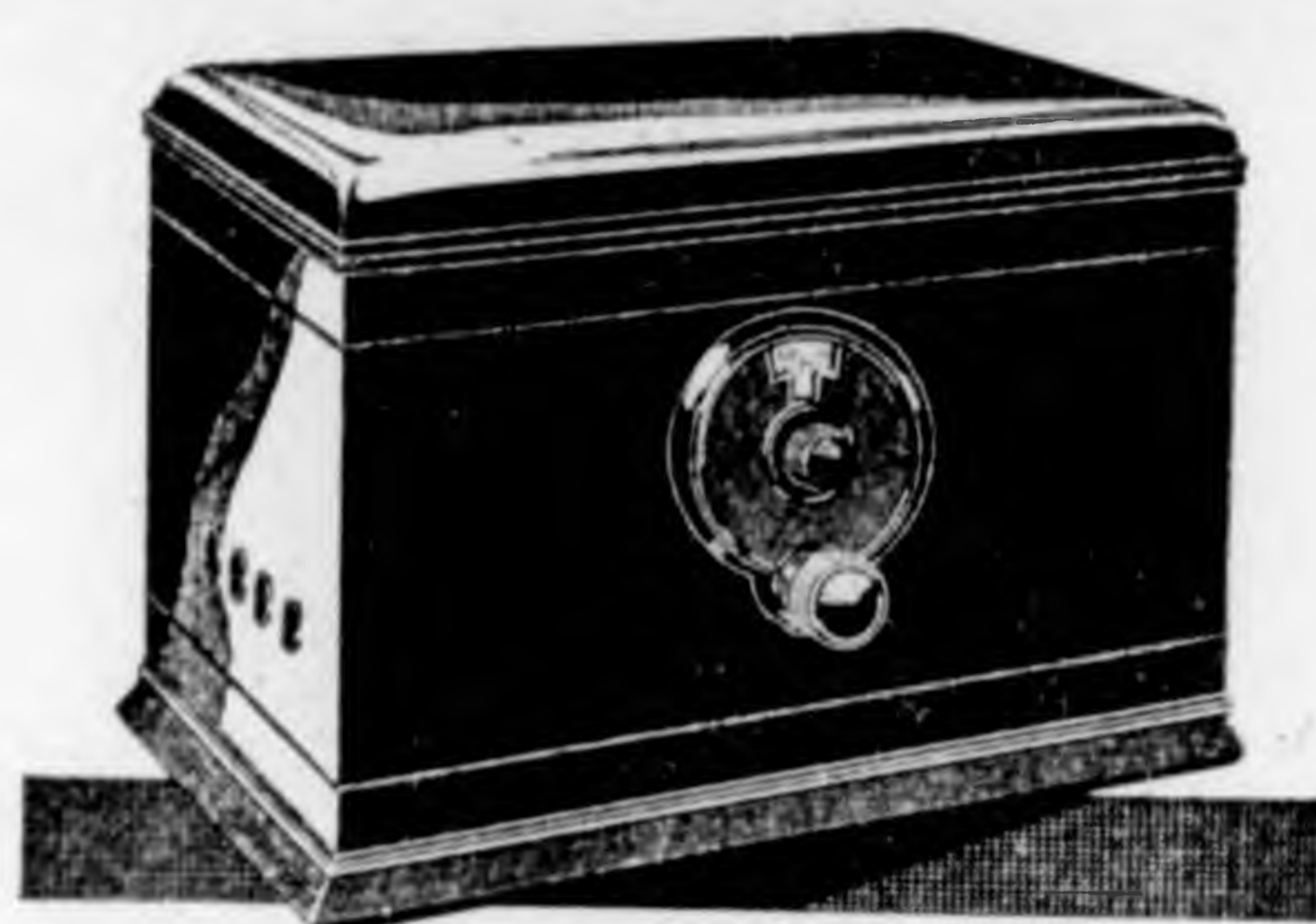

KRAMOLIN

váltóáramú hálózati vevőgépek!!

- 2 csöves helyi- és körzetvevő
- 3 csöves külföldvevő
- 4 csöves **Európa**vevő,
árnyékoltrácsu

MINDENT NAGY HANGSZÓRÓERŐVEL
TÖKÉLETESEN ZÚGÁSMENTESEN VESZNEK

Izléses kivitel! — Rendkívül olcsó ár!

SRT. „SUPER ROYAL“



5 CSÖVES KERETVEVŐ TRANSPONÁLÓ VEVŐGÉP

Kereten EURÓPA hangszóróban.
Legmagasabb szelektivitás
Óriási hangerő, elsőrangú kivitel

A TÖKÉLETES KÉSZÜLÉK!

SÜSS NÁNDOR R.-T.

Budapest, V., Vigadó u. 1. szám.

Kérje új májusi 96 oldalas képes katalógusunkat
ingyen és bérmentve!



Felre a
ferhes
fejhallgatókkal!

Zenét, beszédet, fermészetes
hangszínezéssel és nagy hangerő-
vel fokéletesen közvetít a

„Royal Conus”
hangszóró!

Ára alig magasabb
egy jó fejhallgatónál!

Süss Nándor r. t.
Budapest V. Vigadó-u. 1.

Gondolatok a könyvhéten

Valamikor a *tanítókra* mondták, hogy *a nemzet napszámosai*. Ma a népnevelés derék harcosai rangosztályba sorolt és így *biztos jövedelmű havidíjasok* és az istenek is átformáltak már régen haragjukat, *nem tanítóvá teszik, akire lesújt haragjuk, hanem magyar íróvá*. A *nemzet napszámosai* a *magyar írók* lettek. Legnagyobb részük még *annyit sem keres, mint egy napszámos*. Nélkülöznek, nyomorognak, de sanyarúságukban a *szébb magyar jövőről* álmodoznak.

A magyar író „szertenéz és nem leli honját e hazában!” Hatalmas rotációs masinák százezer számra ontják a *pár filléres könyveket*. Könyveket? Nem! *Betűgiccseket, sablonos detektívregényeket, a durvaság, a nyers erő és a ravaszság szégyenletes dicsőítését*. A magyar lélektől idegen mindez. *Nem is magyar írók* adják ki ezeket a félrecsavarodott, korcs elme-

szüleményeket, amelyeket „*ingyen*“, vagy „*nevetséges olcsó áron*“ erőszakolnak rá a magyar olvasó közönségre. Izlésrontó munkát végeznek azok, akik megcselekszik.

A *könyvpiac*, a *színház* siralmas a magyar irodalom szempontjából. De a *magyar irodalom*, amely méltán veheti fel a versenyt a külföld irodalmával is, a magyar rádiótársaság jóvoltából még a *magyar etherben is legfeljebb nagynéha vendégszerepel*.

Május 12—19-ig a Magyar Írók Egyesülete megrendezi a *Magyar Könyv Hétét*. Így akarják *propagálni a magyar irodalmat*, a magyar közönség körében. Támogatásukra sietnek még a *hatóságok* is. Sőt, amit a rádióhallgató közönség méltán csodálhat, maga a *rádiótársaság is*, amely *jövő heti műsorában négy előadást szentel a magyar könyvnek*. Hétfőn az Akadémia nagyterméből közvetíti a *könyvhét megnyitó ünnepélyét*. Szerdán Móricz Zsigmond lép a mikrofon elé, hogy „*Könyv és irodalom*“ címen előadást tartson. Csütörtökön Lukács György volt kultuszminiszter *francia nyelven a külföld számára tart előadást a magyar könyvről*. Szombaton pedig Surányi Miklósnak nyílik alkalma, hogy rádión beszéljen a magyar irodalomról.

A rádiótársaság tehát kiveszi részét a magyar irodalom pártfogásából — a *könyvhét alatt*. Valamiről azonban hallgatni fog Móricz Zsigmond és Surányi Miklós magyar nyelven, valamint Lukács György is francia nyelven. Nem fogják elmondani, hogy

a magyar írók nemcsak a színházak és a kiadóvállalatok részéről nélkülözötték a pártfogást, hanem a rádiótársaság részéről is.

A budapesti *Studióban* csak *ritkán jut szóhoz magyar író*. Darabjaikat egy-egy kevésszer adják elő, mint más irodalmi műveiket. Néha-néha *irodalmi felolvasás* is szerepel a rádió műsorában, de a leg-ritkább eset, hogy *komolyan írószobába menő legyen, aki műveit felolvassa*. Legtöbbször a nagyon ritka irodalmi felolva-

Az eredeti

Neutrodyn **8** as tekercsek

200 m-től

2000 m-ig



Csak:

ifj. **Bittner János**

rádiólaboratóriuma készíti

Budapest VIII., József-körút 60

Telefon: J. 323—92.

sás hőse egy a sok dilettáns közül. Többször szerepelt már a *Studióban* ügyvéd-költő, miniszteri tisztviselő — regényíró, mint igazi, hivatásos író.

A magyar könyvhéten erről talán nem fog beszélni senki. Pedig még az írói honoráriumokról is lehetne szó. Mert az is furesa támogatása a magyar irodalomnak, hogy a sok százezer pengős havi bevétellel rendelkező rádiótársaság öt-tíz pengővel díjazza azt a kevés író, aki nagy ritkán átlépheti a *Studió* küszöbét.

A rádió sokszázezres nyilvánossága a magyar irodalom legerősebb vára lehetne. Soha sehonnan olyan hatásosan nem pro-

pagálhatnák a magyar irodalmat, mint a *Studióból*. Legkevésbé a közönség bűne, hogy nem ismerik, nem értékelik a magyar írókat és még a legjobbak is nyomorban tengődnek. Papírt kell adni a könyveiknek, teret a szavuknak.

Három év alatt a magyar rádió vajmi ritkán juttatott szóhoz magyar írókat a mikrofon előtt. Pedig egy olyan nagy jövedelmű kulturális vállalkozás, mint a rádiótársaság, egy percig sem nézheti tétlenül a magyar írók szomorú helyzetét és elsősorban köteles segítségükre sietni.

Sz. E.

A Bethesda az első pesti rádiós kórház.

Minden betegágynál fejbhallgató lesz a Bethesdában. Központi kórházi stúdió és hatcsöves vevőkészülék.

Magyarországon eddig csupán egyetlen kórházban van rádió, a debreceni tüdőbeteg kórházban, ahol a Philips-Rádió Rt. szerelte fel a készülékeket. De külföldön a rádiómozgalom már régen eljutott a kórházakba. Különösen a német kórházak azok, amelyek úgyszólván kivétel nélkül gondoskodnak arról, hogy betegeiket rádióval szórakoztassák. Nemcsak fejbhallgató van minden betegágy mellett, hanem a társalgóban, közös étkezőhelyiségekben hangszóró is és ezek a rádiós kórházak saját stúdióval is büszkélkedhetnek. Úgyhogy, amikor a rádiótársaságok stúdióban olyan a műsor, amely a betegek nagyrészenek nem megfelelő, izgalmas, vagy kevésbé érdekes, a kórház saját stúdiójából szórakoztatják a betegeket. Ilyenkor könnyebb regényeket olvasnak fel, gramofonlemezeket közvetítenek, vasárnapként pedig a kórházi kápolnába kerül a mikrofon, hogy az ágyban fekvő betegek is végig hallgathassák az istentiszteletet. Gyakran vendégszerepelnek a kórházi stúdiókban a lábadozó művészek, vagy műkedvelők.

A magyar kórházakban már évek óta

szintén van rádió, csak hogy nem a kórház vezetősége szerelteti fel, hanem azok a betegek, akik hosszabb időt töltenek a kórházban és, hogy a kórházi élet egyhangú unalmát eloszlassák, otthonról a rádiót is magukkal hozzák.

Arról, hogy a betegek hangulatára és így közvetve a gyógyulására milyen kedvező hatást gyakorol a rádió, épen az elmúlt hetekben értekezett a *Rádió Szaklap* hasábjain dr. Sándor István fővárosi orvos. Köztudomású, hogy a zene milyen jótékony hatással van az ember lelkére és különösen a betegek érzékenyebb lelkületére. A modern orvostudomány fel is használja a zenét, mint közvetett gyógyító eszközt, mert semmi sem képes úgy kiegyensúlyozni, felemelni a betegek elesett, tépelődő lelkét, mint a muzsika.

Régen szó van már arról, hogy rádióval látják el a székesfőváros kórházait

is, de erre egyelőre fedezet hiányában nem kerülhetett sor, habár a tervek a tanács közköri ügyosztályán már készen vannak. A magánkézben levő kórházaknál könnyebben volna megvalósítható a kór-

Rádió akkumulátorok **Philips, Vatea** és **Triotron**

lámpákban a legolcsóbb beszerzési forrás

Fürchtgott rádiónagykereskedés, Dohány u. 63

házi rádió intézménye, de bizony csak egy-két ilyen kórházban merült fel eddig ennek gondolata.

A hermina-úti Bethesda-kórházban azonban már egészen előrehaladott stádiumban van a kórházi rádió felszerelése. Az előkészítő munkákhoz már hozzá is fogtak és

néhány héten belül a kórház minden betege már hallgathatja is a rádiót.

A Bethesda-kórház rádiói műsorát egy háromlángpás készülék fogja közvetíteni, amelyhez egy háromlángpás erősítő berendezést szerelnek. A készülékről minden egyes betegágyhoz fejhallgatót fognak leágaztatni, úgy hogy minden egyes beteg bármikor hallgathatja a rádióműsort.

Saját stúdiója is lesz a Bethesdának, amely tehát így az első — igazi budapesti — rádiós kórház lesz és ahol a rádió programmon kívül, önálló műsorszámokkal is szórakoztatják a betegeket. A kórházi

stúdióból a rendes rádió műsor hosszabb szünetjeiben naponta többször tartanak majd felolvasást, esetleg zenei előadásokat is. Esténként a kórház imatermében ájtatosság van, amelyen azonban csak a fekvő betegek vesznek részt. A jövőben

minden este az imateremben állítják fel a mikrofont

és a fekvő betegek is hallgathatják a zsol-tárokat. Úgy tervezik, hogy vasárnap délutánonként is az imateremből közvetítik az istentiszteletet a fekvő betegek részére.

Természetesen

kizárólag csupán fejhallgatók lesznek a Bethesda-kórházban.

Még a társalgókban sem szerelnek fel hangszórót, mert így azok a betegek, akiket zavarna a hangja, nem kénytelenek esetleg akaratuk ellenére végighallgatni a műsort és a kórház csendjét sem zavarja meg a rádió.

VIDÉKI VEVŐINK FIGYELMÉBE !

Van szerencsém nb. tudomására hozni, hogy a f. é. május hó 4-én kezdődő országos tavaszi vásáron nem veszek részt. Amennyiben t. Cím a vásárra Budapestre jön, kérem, hogy IV., Városház ucca 1. szám alatti üzletemet (Kossuth Lajos ucca sarok) felkeresni sziveskedjék, ahol minden vételkötelezettség nélkül megtekintheti különféle rádióujdonságaimat, amelyek bizonyára érdekelni fogják.

Bizton számítok megtisztelő látogatására.

MÁRTON PÁL.

okleveles gépészmérnök villamossági és műszaki vállalkozó
Budapest, IV., Városház ucca 1.

Hauptpostfach
Főposta 138.

Telefon : Aut. 891-16.

**NEM RABSZOLGÁJA
TÖBBÉ TELEPEINEK**

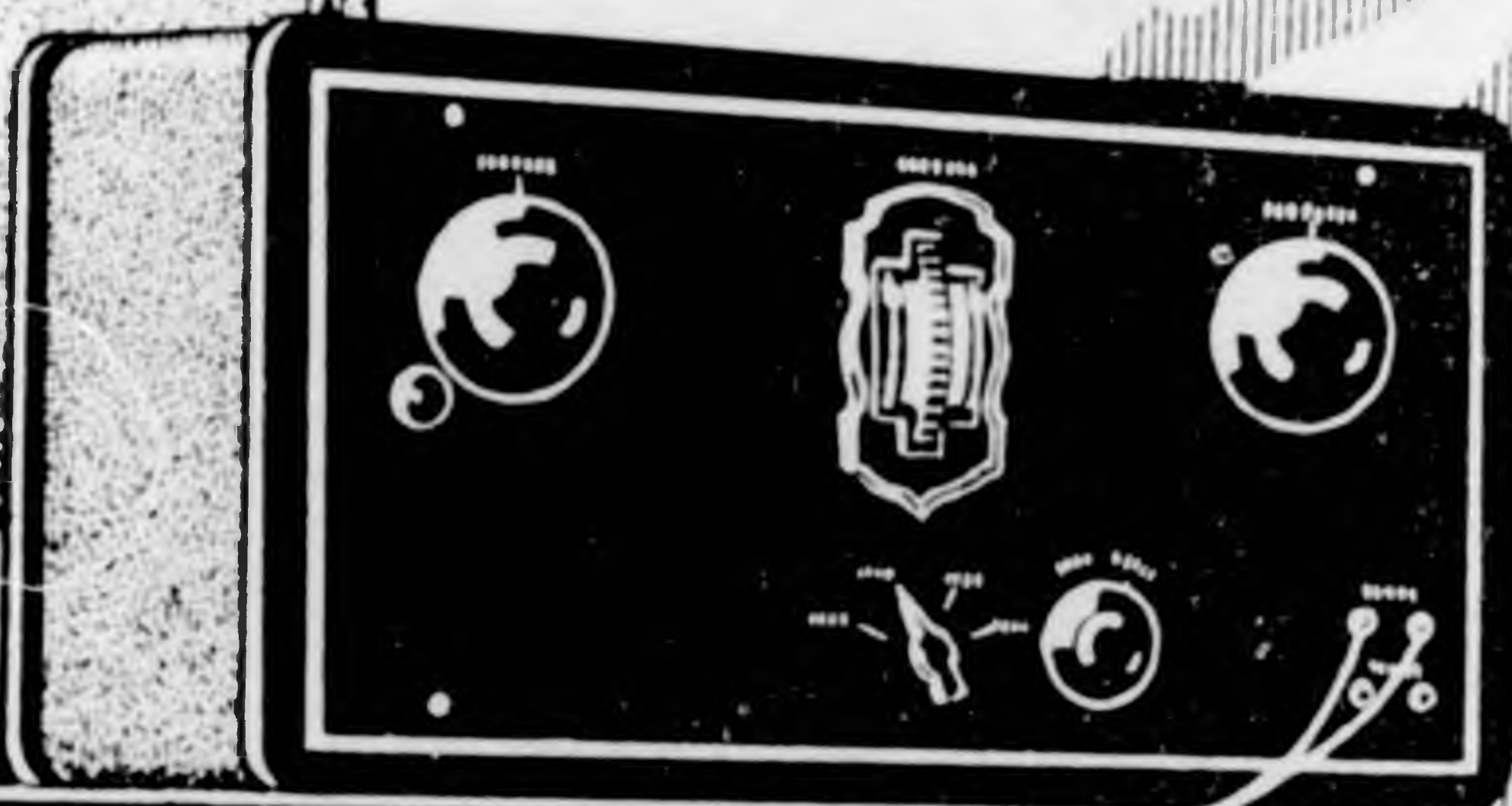
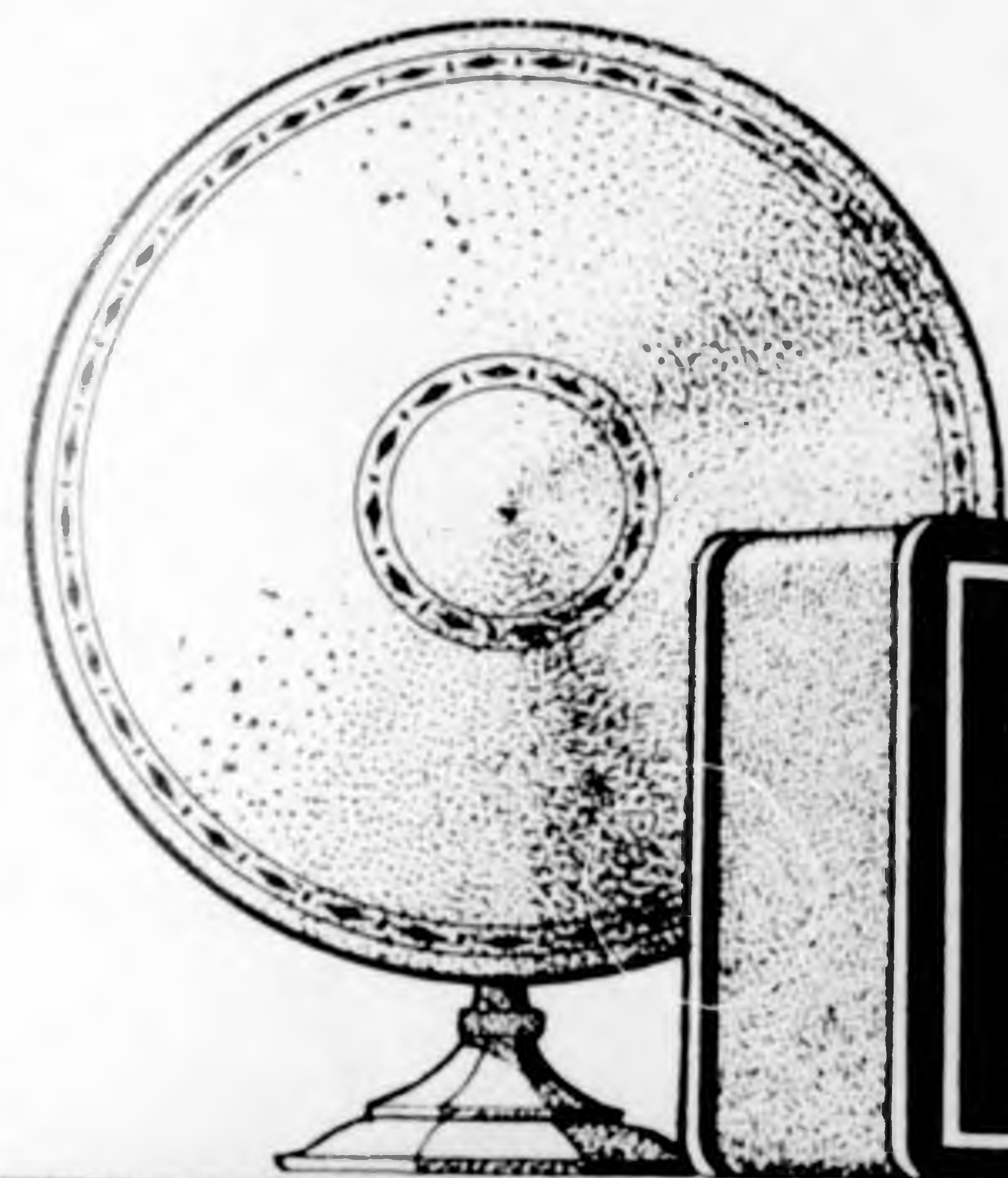

HASZNALJON
Standard **HÁLÓZATI**
EUROPAVEVŐT

Gyártja :

Standard Villamossági R. T., Újpest 4.

Látogassa meg kiállításunkat a Műcsarnokban, ahol a modern rádió és telefon-technika minden újdonságát bemutatjuk

Gyártmányaink :

8 csöves telepes vevőkészülék közvetlen hangszóróvételre

Hálózati erősítők és anódpótlók

STANDARD-fejhallgatók

Conus-hangszórók

Hangerősítő-berendezések: mikrofon és gramofon használatra

Rádiócsövek

A VÉGZET UTJA

(Rádióregény)

(11)

— Majd még egyszer elraboltatom, a többi az Ön dolga.

Weber egész testében reszketett.

— Tehát elsőízben is Ön raboltatta el — kiáltotta.

Wichrowsky nyugodtan tartott egy doboz havannaszivart izgató látogatója elé.

— Gyujtson rá, Mr. Weber. Ön tetszik nekem. Meg kell állapítanom, hogy erősen megváltozott, amióta Münchenben utóljára találkoztunk és mondhatom, előnyére. Ön nekem való ember. A kínai negyedben végrehajtott munka, az alvilág legkiválóbb tagjainak is becsületére válnék. Banditakörökben a legnagyobb tisztelet hangján beszélnek Önről. Ha nincs ellenére, máris beléphet a társaságba, különleges megbízásokat fog végrehajtani. Politikai természetű ügyekkel lesz megbízva.

— Visszatérve Miss Glóriára, valóban én raboltattam el. Az anyjával már több ízben bonyolítottam le nagy üzleteket, ő volt a kávékirálynő. Három hét előtt halt meg. Nagyon tehetséges asszony volt. A börzén gazdagodott meg.

Weber alig hallotta mit beszél Wichrowsky, összeszorított ököllel rohant rá.

— Ön raboltatta el Miss Glóriát? Ön!?

Wichrowsky kezében egy revolver csöve csillant meg.

— Ne komédiázzon. Weber. Öt másodperc múlva, ha akarom, halott. Beszéljünk okosan. Ne legyen naív, itt hozzá kell szoknia a brutális, szépítés nélküli tényekhez. Nekem meg vannak az

embereim a Mottstreetben. A „gyilkosok trösztje” az én parancsaimnak engedelmeskedik. Tudja mi a gyilkosok trösztje? Newyork és Chicágó banditái szervezve vannak és trösztbe tömörültek. Ott mindent megrendelhet, amire szüksége van. Rablótámadást, lövéseket az éjszakában stb. Többek között emberrablást is. A tröszt tagjai elszánt, de megbízható gazemberek. Ne nézzen úgy rám, mintha a torkomat akarná kettéharapni, Weber. Ha elmondja valakinek azt, mit tőlem hallott, úgy sem hiszi el. Newyorkban és Chicágóban jó egynéhány rendőr is a tröszthez tartozik. A fődolog azonban, hogy Ön egy igen ügyesen lebonyolított üzletemet rontotta el, Mr. Weber. Most kvittek vagyunk. Nem ajánlom azonban, hogy még egyszer keresszetezni merészelje terveimet.

Weber halványan, szótlánul meredt rá. Végre nagy nehezen kinyögte:

— Miért tette azt — kérdezte rekedt hangon. Wichrowsky nevetett.

— Miért? Azért my big boy, mert igen nagy veszteségeket szenvedtem. Három hajómat elfogták és legjobb embereimet elfogták, vagy lelőtték. Hét halottam volt, de négy rendőr is elesett. Igen my boy, az élet küzdelem. Röviden, pénzre volt szükségem. Nem kevesebb, mint egymillió dollárra. A kávékirálynő minden további nélkül megfizette volna a milliót, ha tudja, hogy ezzel leányának életét menti meg.

Weber felugrott székéből.

— Hát Ön ilyen dolgokkal foglalkozik?

— Nem. Csak pillanatnyi szükség készített erre a kísérletre. Nem nagy veszteség számomra,

Kérje díjmentesen árjegyzékünket! **A VILÁGHIRŰ** Kérje díjmentesen árjegyzékünket

**„LUO” AKKUMULÁTOROKAT
3 HÓNAPONKÉNT TÖLTHETI**

amennyiben megfelelő nagyságút választ készülékéhez

**Szokatlan hosszú élettartam!
Kifogástalan, tiszta vételt biztosít!**

Vezérképviselő:

„SUPEROXID” Akkumulátor Vállalat
Budapest, V., József tér 11. Tel.: 805-91



**MI KETTEN MINDEN
HELYRE
A LEGJOBBAK VAGYUNK**

A
**VARTA REND-
SZERŰ ACCUMULATOR**

még mindig a legegyszerűbb,
legolcsóbb, legbiztosabb,
egyenletes erősségű áramforrás,
anódtelepek és fűtőtelepek
részére.

Védjegye :

**VARTA
ACCUMULATOR**

MINDEN RÁDIÓKERESKEDŐNÉL KAPHATÓ!

hogy nem sikerült, mert másképen segítettem magamon. Egy minnesotai milliomos volt a tár-sam az üzletben.

— És a hatóságok? A rendőrség?

A csempész nevetett.

— Ez nem okoz neked gondot. Biztosra megyek. Ezúttal nem fognak megzavarni munkámban. A csikágói rendőrfőnököt meggyilkolták. ügyebár? Mr. Hopkins személyes ellenfelem volt. Megesküdött arra, hogy kiirtja a bootleggereket. Ügye furesa szeszély? Meg akarta semmisíteni a gonosztevő bandákat.

A lelkiismeret nélküli ember nevetett.

— Emlékszik? 1926-ban William Mac Carthy alállamügyészt agyonlőtték. Tudja, hogyan történt ez? Az államügyész két bootleggert bizalmas megbeszélésre hívott meg. A két bootlegger közül az egyik én voltam. Mac Carthy igen jó barátunk volt, egy iparág érdekeit képviselte, amely sokat keresett a csempészekkel kötött üzleteken. Mondom, barátunk volt, de megtudtuk róla, hogy árulásra készül. Ezért kellett meghalnia. Mi nem engedjük, hogy valaki benézzon a kártyánkba, a választásoknál pedig a mi pénzünk játssza a döntő szerepet.

— Rettenetes! — dadogta Weber. — Hihetetlen!

— Hihetetlen? Ön nem ismer engem. Newyork, hogy úgy mondjam, a fiókom, a főüzlet Csikágóban van. Az „alvilág” csak egy része hatalmas szervezetünknek. Hogy fogalma legyen némiképpen hatalmunkról: 1927 óta kilencven bombamerénylet történt olyan rendőrtisztviselők ellen, akik az alkoholecsempészek esküdt ellenségei voltak. Körülbelül 1200 banditacsoportnak parancsolok, amelyek mind példás fegyelemmel hajtják végre utasításaimat. Igen, van egy kis hatalmam, Amerikában. De nem akarom üzleti szervezeteim titkainak leírásával untatni. Tudni akarom, kedve volna-e arra, hogy egy év alatt gazdag ember legyen. Nagyon gazdag. Akkor legyen szerencsém, álljon közénk. Olyan embert keresek, aki tud hallgatni, védi érdekeimet, és részt vesz hajóim kirándulásaiban. Mindenekelőtt rádióadóállomásmat kell vezetnie.

— Nem — kiáltott fel Weber a dühtől reszkető hangon. — Nem állok be a banditák közé, de követelem, mondja meg nekem, hol van az a hölgy, akinek, mint most már ez bebizonyosodott,

semmi köze Önhöz és akit akkor is viszont fogok látni, ha ehhez az ön holttestén át vezet az út.

— Megint túloz — mondta Wichrowsky mosolyogva. — Különben, ahogy parancsolja. Engedje meg, hogy kételkedjem abban, hogy csak úgy egykönnyen megölhet. Nem, ehhez túl sok pénzem van, ellenben bizonyos vagyok abban, hogy gondolkozni fog még ajánlatomon.

Weber mozdulatlanul meredt rá, mintha ugrásra készülne. Wichrowsky mögött ebben a pillanatban, mintha a földből emelkedett volna ki, előtűnt az óriás néger alakja.

Weber távozni készült, az ajtónál eszébe jutott valami, előhúzott zsebéből 195 dollárt és a földre dobta. Azért 195-öt, mert ötöt már elköltött a 200-ból.

— Nem kell az Ön pénze, amit felhasználtam belőle, majd ledolgozom.

— Ugyan Weber, ne komédiázzék. Jól tudja, hogy ez az Ön saját pénze. Ezt még Németországból hoztam magammal, nyugodtan elfogadhatja. Saját pénzét dobja el? Bill, add vissza neki a pénzt.

A néger felszedte a bankjegyeket és Weber zsebébe dugta. Egy pillanattal később már száguldott vele a lift lefelé.

VII.

A cipőtisztító szalón.

A Wichrowsky-val való jelenetből Weber egyet tanult meg. A szegénység rabszolgaság. Ha nem is teszi a pénzt istenévé, gondoskodnia kell arról, ha nem akar teljesen lezúllni, hogy kis tőkéjét gyümölcsösztesse.

— Ford is kicsiben kezdte — mondotta Hildgardnak, a fiatal rajnavidéki lánynak.

Néhány nappal később pedig a következőket mondta neki:

— Képzelve, véletlenül megismerkedtem egy emberrel, aki lakása kapujánál ült és ujságot olvasott. Kérdeztem tőle, hogy nem tud-e valami jó üzletet számomra.

— Van tőkéje? — kérdezte az amerikai.

— Nem túlságosan sok, de . . .

— Mutassa a kezét, — szakított félbe.

Nevetve mutattam a tenyeremet, mire ő megértően bólintott: Szellemi munkás.

— Volna kedve egy cipőtisztító vállalatot átvenni?

SAVMENTES
EXCELSIOR PALABA
ANÓDTELEP



2x-es
ÜZEMKÉPESSEG!

Gyártja: **Pála és Társa elemgyár rt. Budapest, Csengery-u. 74. TELEFON Lip. 974-76.**

Szenvedélyes rádiós lett betegsége alatt az angol király

A londoni királyi palotában felmondta a szolgálatot a rádiókészülék

Az angol király, amíg egészséges volt, az uralkodás gondjaitól nem nagyon ért rá a szórakozásra. Mindig érdekelte ugyan a művészet és természetes, hogy mint igazi kultúrember a *rádió iránt is érdeklődött*. Persze arra nem is gondolhatt, hogy órákhosszat üljön egy rádiókészülék mellett és addig forgassa a beállító gombot, míg egy ritkán fogható állomást vehet. Sőt, *György király*, bár alattvalóinak közel fele rádióelőfizető, maga egészen a legutóbbi időig *nem fizetett elő a rádióra*, mert *készüléke sem volt*.

Amikor azonban súlyos betegsége után lábadozni kezdett és *tengerparti villájába költözött*, távol a fővárostól és az uralkodás gondjaitól, *zavartalanul áldozhatott a rádiózás szenvedélyének*. *Szenvedélyes rádiós* lett az angolok beteg királyából.

Nem régen *visszaköltözött londoni palotájába*, mert egészségi állapota örvendetesen megjavult. Rádióját azonban nem hagyta a tengerparti kastélyban, hanem *maga után hozatta Londonba és felállította palotájában*. Esténként lefekvés előtt, úgy, ahogy megszokta, leült a rádiókészülék elé, beigazította és várta, hogy megszólaljon.

A nagyszerű készülék azonban *felmondta a szolgálatot*. Kifogástalanul működött a *villában*, de a *londoni palotában csütörtököt mondott*. A hangja egészen elhalkult és inkább erős *reccgés, ropogás, sístergés* hallatszott belőle, mint zene és beszéd, holott a *londoni adóállomás*, amelyre a készülék volt állítva, éppen hangversenyt közvetített. *György király* egy darabig maga mesterkedett a készülék körül, de bizony *nem sokra ment vele*. Nagyon lehangolta a kudarc. Környezete is minden lehetőt megtett annak érdekében, hogy újra zavartalan élvezetet biztosítsanak a királynak. Fáradozásuk *kárbaveszett, a makacs rádió még a király ledvéréért sem akart megszólalni*.

György király aznap este kedvetlenül tért nyugovóra és másnap a kora délelőtti órákban elhivatott egy *egyetemi tanárt*, aki jeles *rádiószakértő*, hogy állapítsa

meg, mi lelete a készüléket. A tanár megvizsgálta a király rádióját és megállapította, hogy *a készüléknek semmi baja nincs*.

— A palota teteje *réz*ből van, — mondotta a tanár. — ez teszi lehetetlenné a zavartalan vételt.

A király mosolyogva csóválta a fejét. Aztán megkérdezte a professzortól:

— Szóval azt tanácsolja, hogy *elköltözzem innen? Vagy ledobassam a palotám tetejét?*

Az egyetemi tanár a két fogas kérdésre nem tudott válszolni, de megkérte a királyt, hogy egy ideig még *legyen türellemmel*, majd igyekszik olyan *szigetelő berendezést* konstruálni, amelynek segítségével a *réztető zavaró hatását sikerül csökkenteni*. Ebben aztán megnyugodott a király. Búcsúzásnál azonban a lelkére kötötte a professzornak, hogy *mielőbb szerelje fel a szigetelőberendezést*.

— Mert — tette hozzá magyarázkodva — *nagyon megszoktam a rádiózást*. Úgy hiányzik most nekem, mint a dohányos embernek az ebédutáni szivarja.

AKKUMULÁTOR TÖLTÉS JAVÍTÁS SZIKLAI ÉS TÁRSA

BUDAPEST, VII. PÉTERFY JÁNDOR-U. 9.
TELEFON JÓZSEF 351-43.

Brown tölcéses, valamint egyéb elsőrangú

Conus rendszerű hangszórók

és rádió **alkatrészek** nyári **feltűnő olcsó árban** való árusítását megkezdjük. **Saját érdekében** nézzen be hozzánk, mert ilyen alkalom többé nem lesz.

Vidékre ajánlással szolgál
Royal Rádióház
Erzsébet körút 33.

Rádióhírek.

Új spanyol adó. A jelenleg 1.3 kilowattos *barcelonai* rádióállomást új 5 kilowattos *adóval* cserélik fel. Az új adó előreláthatólag már *május havában* a *barcelonai világkiállítás* keretében kezdi meg üzemét.

Toller hangjátékot ír. *Berlinből* jelentik, hogy Ernst Toller, a Géprombolók szerzője a rádiótársaság megrendelésére hangjátékot ír, amely a *nyáron bemutatásra kerül*.

Körkérdés a berlini rádióelőfizetőkhez. A berlini postafőigazgatóság április közepén *körkérdést* intézett előfizetőihez, a célból, hogy *Nagyberlin rádióvételi viszonyairól megbízható adatokat* szerezhessen.

A rádiódíjak beszedése alkalmával *levelezőlapot* kézbesítettek minden egyes rádióelőfizetőnek, akiknek a levelezőlapon lévő kérdésekre kell válaszolniuk, a nem megfelelő nyomtatott válaszok törlése útján és a lapokat aláírásukkal ellátva *bélyeg nélkül* dobhatják be a postaládákba. A körkérdésre már eddig *rendkívül sok válasz* érkezett, a rádiótársaság arra számít, hogy a hallgatóknak több mint 85 százaléka válaszolni fog a körkérdésre.

Orbók Attila „*Visoki uram szerencséje*” című jelenetét nem rég adta elő a rádió. A szerzőtől többen kérték a jeleneteket, amelynek példányai elfogytak. A jelenet most újra kapható a Színházi Élet könyvesboltjában.

Üzletünket megnagyobbítottuk!

A nyugaton előnyösen ismert

„SUPRA” csövek

bevezetés céljából

bármely gyártmányú kigett**csövet elnyösen becserlünk****„SUPRA” csövekre**

Az összes rádióalkatrészek raktáron — Árainkat lényegesen leszállítottuk — Olcsó detektoroskészülékek

A U D I O N

BUDAPEST, VI. NAGYMEZŐ UTCA 31
Telefon: 113-75

Tekintse meg a Nemzetközi vásáron kiállításunkat. A legérdekesebb ujdonságok.

„Savaco” rádiószaküzlet**laboratórium**

Rádió alkatrészek raktáron * Készülékek javítása, átalakítása * Accumulátor töltés, házhozszállítás * Elektro gramophone mozik vendéglők, szállodák részére estélyekre kölcsönzés * Viszonteladóknek árendedmény

„Savaco” Ferenciek tere 1.

Telefonhívó: Aut. 834-55

A rádiókiállítás képekben.

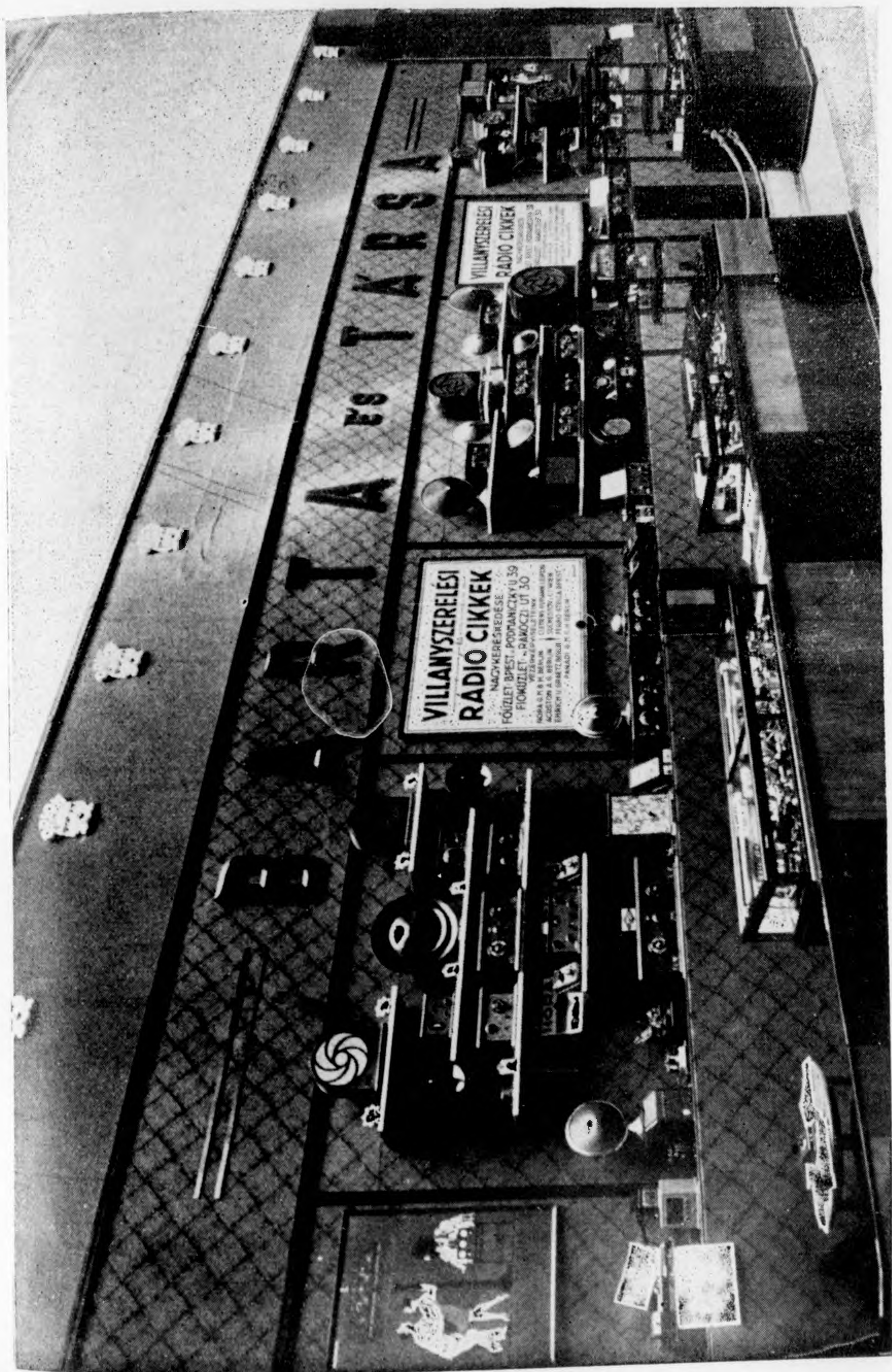

A Barta és Társa cég pavillója

III. (Orion) terem.

A Tungram—Standard térkép



Az Egyesült Izzólámpa és Villamossági Rt. és Standard Villamossági Rt. kiállítása (II. terem)

Az „Orion“-terem.

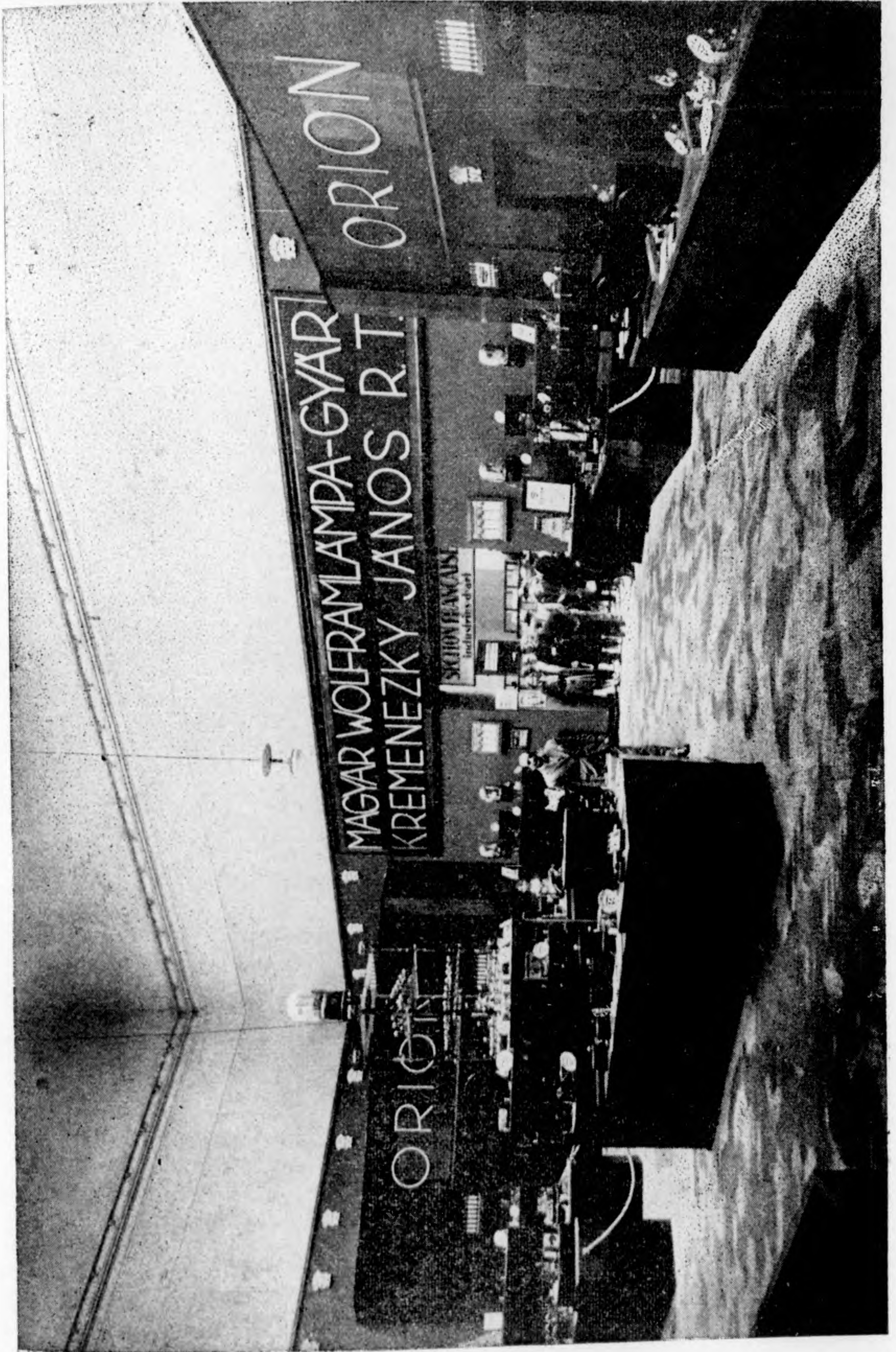

A Magyar Wolfremlámpagyár Rt. kiállítása (III. terem.)

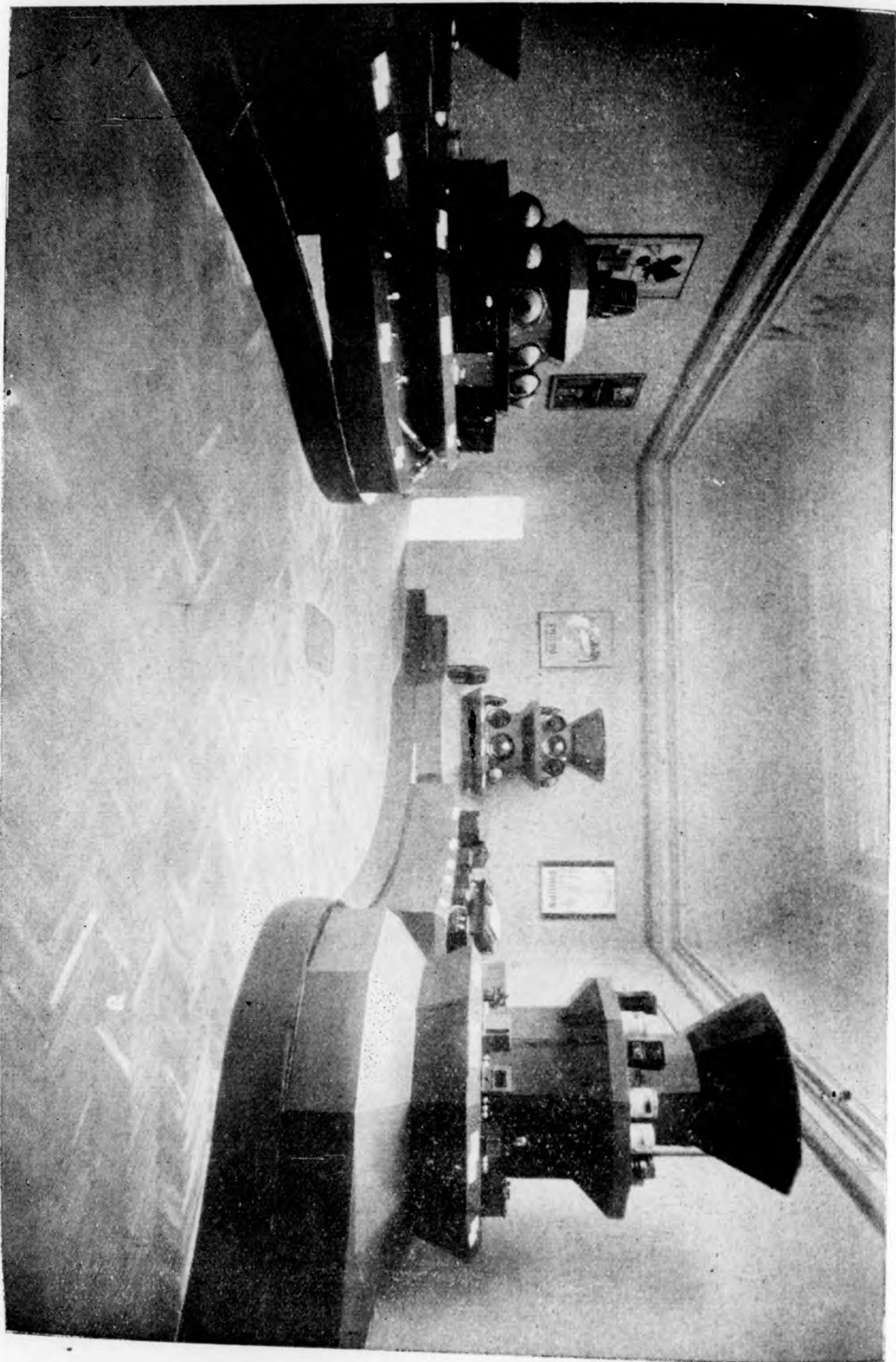
A „Philips“-terem.

A Philips Rádió és Villamossági Rt. (Lipót-körút 18) kiállítása.

XII terem.

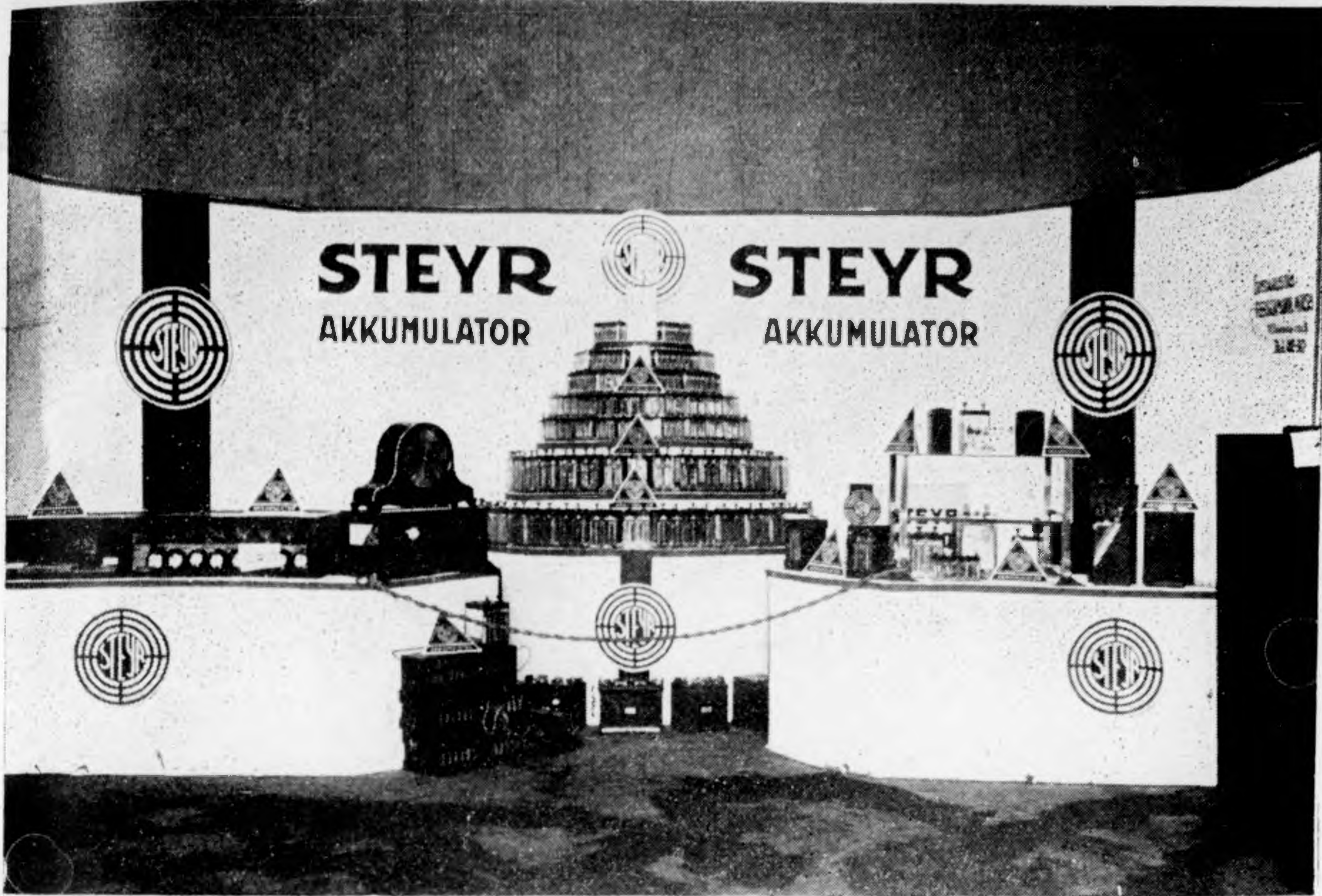

Steyr akkumulátor (vezérkép. Fleischmann Miksa mérnök, Damjanich-u. 3.) pavillonja. (XI. terem.)



SAVACO
SZAUBERER VAJDA
 RADIO LABORATORIUM GRAMOFON
 VILLAMOSSÁGI SZAKÜZLET
 IV. FERENCIEK TERE 1
 TEL. HÍVÓ 834-55

Részlet a Savaco (Sauberer és Vajda) cég pavillonjából. (XI. terem.)

A Süss Nándor rt. pavillonja (II. terem)

A Süss Nándor Rt. rádióosztályának gyártmányai

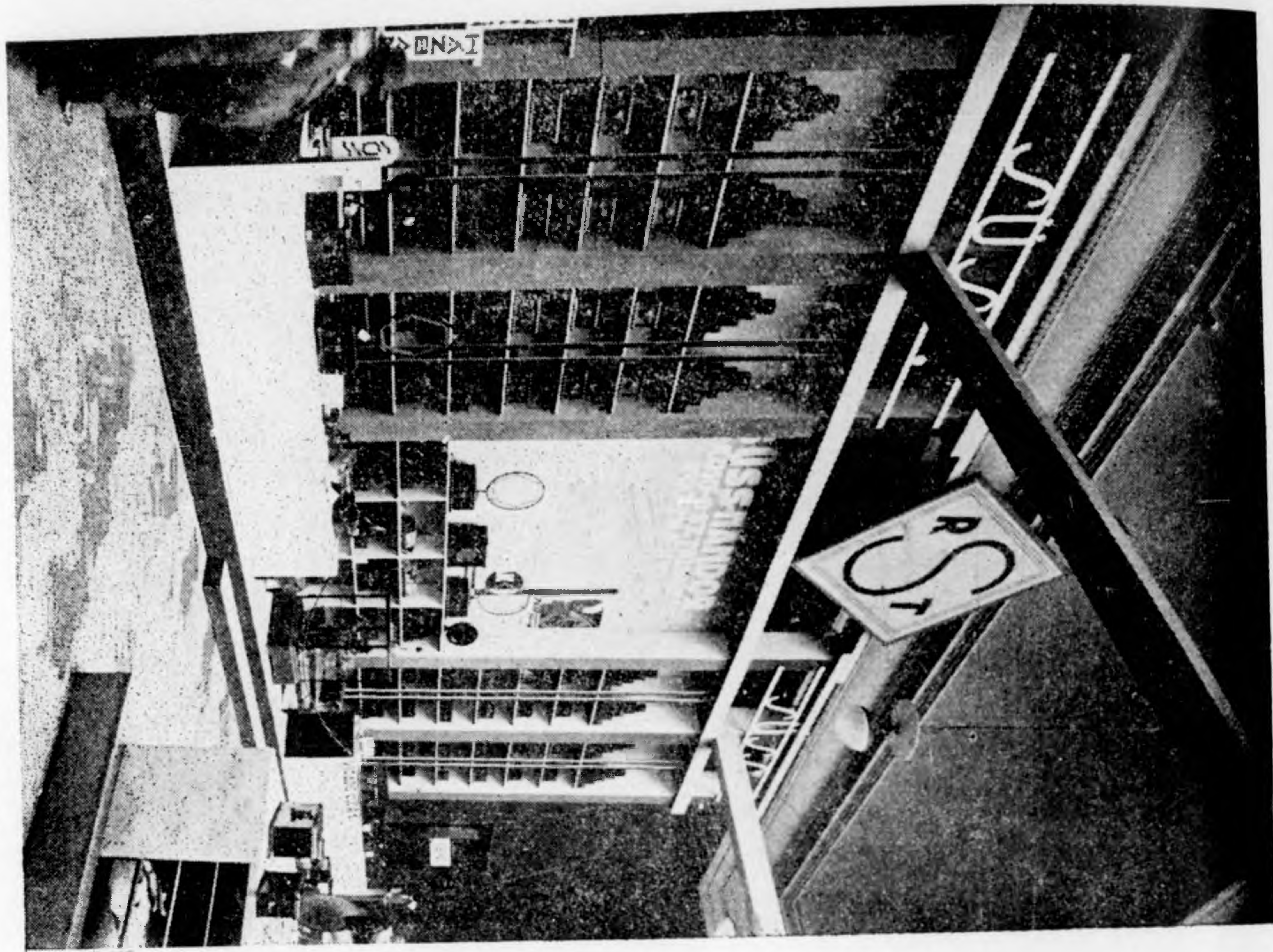

A Süss Nándor Rt. külföldi vezérképviselői

A Telefongyár rt. pavillonja
(II. terem.)





A „Portovox” pavillon.

(XI. terem.)

HIÁBA

jó az ön készüléke, még sincs kifogás-
talan vétele, mert minden kísérletezése

HIÁBAVALÓ

tökéletes csak a

LOEWE RADIO HANGSZÓRÓJA

Kapható minden jobb szaküzletben.

Vezérképviselő: **SZÉKELY PÁL** okl. gmérnök
Budapest, V., Kossuth Lajos-tér 4. sz.

Tekintse meg szenzációs kiállításunkat
a Múcsarnokban.

Kétcsöves készülék váltóáramú csövekkel

(Kittrajz-melléklettel)

Az új, váltóárammal fűthető csövek tették lehetővé, hogy fűtőakkumulátor nélküli komplett vevőkészüléket építsünk. Ezek a csövek az indirekt fűtésből következő hőtehetetlenségük folytán váltóáramú fűtéssel is teljesen egyenletes emissziót adnak. Ebből következik, hogy váltóáramú fűtésnél sem lép fel a hallgatóban az a zavaró zúgás, mely normális fűtőszállal bíró csövek fűtésénél okvetlenül előáll.

A jelenség magyarázata egyszerű. Normális, kis hőtehetetlenségű fűtőszálak hőfoka követi a fűtőáram momentán változását. Mivel pedig a cső

szál az áram effektív értékének megfelelő hőfoka már nem követi a váltóáram pillanatnyi értékeit és az anódáram is állandó értéken marad: a hallgatóban a morgás nem jelentkezik.

Ilyen váltóáramú csövekkel működő kétlámpás készülék elkészítését fogjuk ismertetni: az első fok kombinált kapacitív, induktív visszaesatolással dolgozó audion, a második egy alacsonyfrekvenciájú erősítő. A készülék jó magasantennával erős adókat hangszóróval is hoz. Ekkor természetesen a hangszórócsőnek megfelelő előfeszültséget kell adnunk.

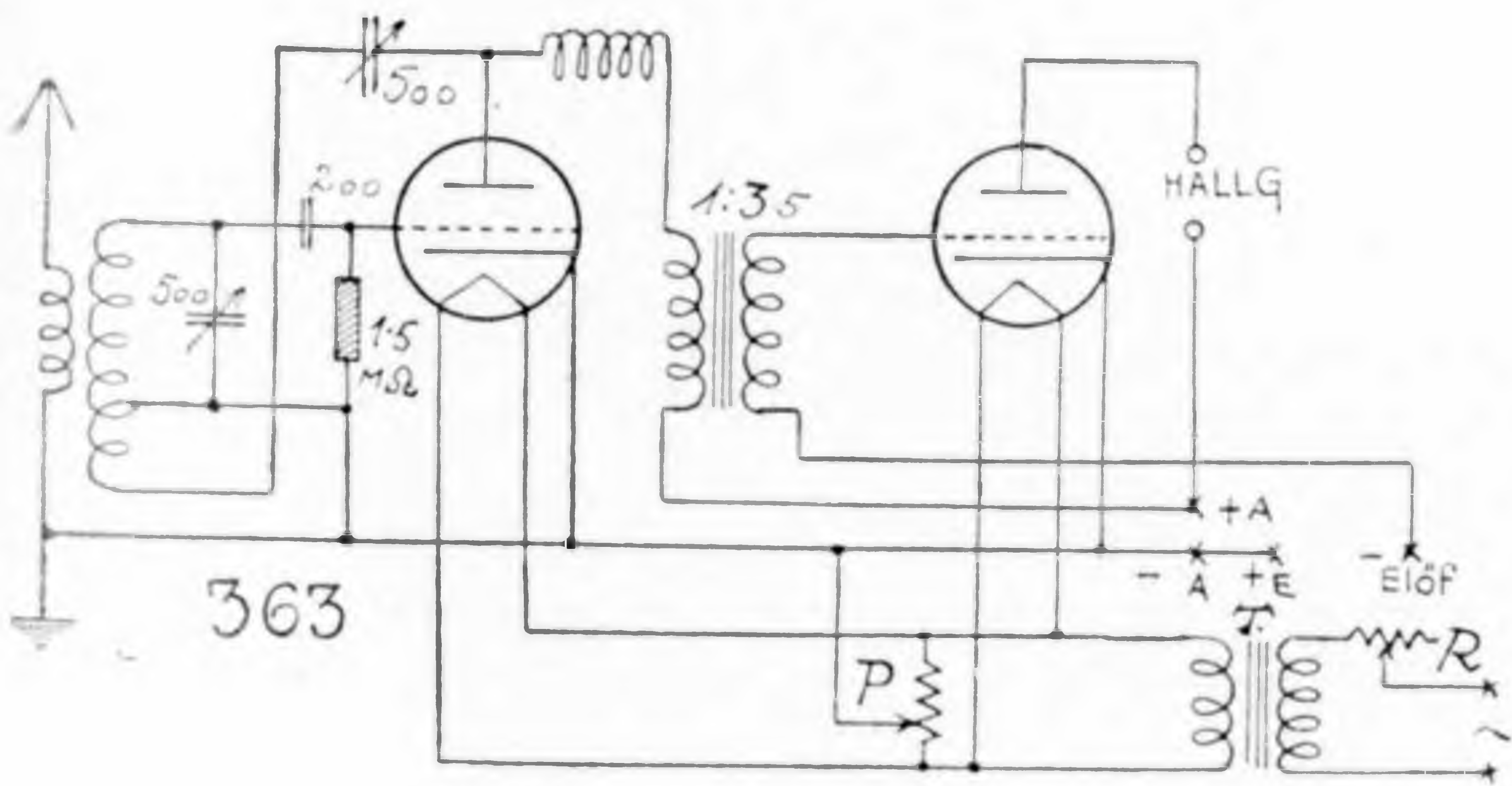

1. ábra.

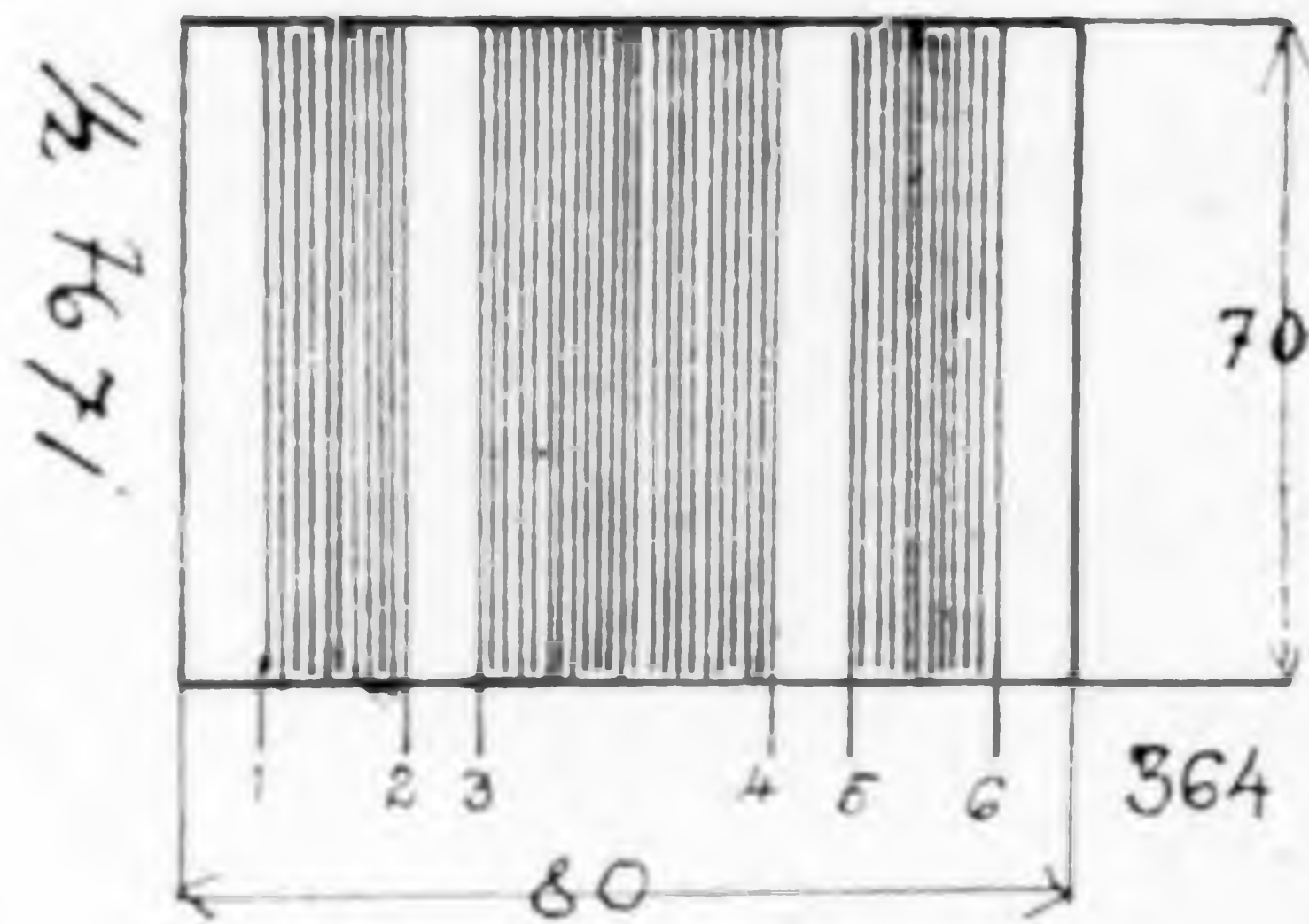

2. ábra.

anódárama a szál hőfokától is függ, az anódáram szintén követni fogja a szálak a váltóáramú fűtés miatt beálló hőfokváltozásait. Ez a *periódikus anódáramváltozás* jelentkezik a hallgatóban, mint mély, zúgó hang. Ezzel szemben az úgynevezett *indirekt fűtésű* váltóáramú csöveknél a *vastag és így hőtehetetlenségű* fűtőszál csak *sugárzás és vezetési útján* adja át melegeit az emittáló katódnak. Itt a fűtő-

A hálózati feszültségnek a kellő fűtőfeszültségre való *letranszformálásáról* külön *transzformátorral* kell gondoskodnunk. A váltóáramú csövek legtöbbje 3—4 voltot igényel és *egy cső áramfogyasztása 1 amper körül van*. Ez a két cső fűtésének *parallel kapcsolása* esetén cca 2 amper, tehát **2X4**, azaz 8 watt terhelést jelent, a transzformátor *szekundér* kapesain. Amennyiben anódtelep használatát is el akar-

VILLÁMCsapás

ellen megvédi házát, lakását az automatikus Frango villámhárító

Vezérképviselőt:

Fischer Hugó Budapest, V., Csáky-u. 37.



jük kerülni, külön *anódteleppótlóról* kell gondoskodnunk, mert az *anód-feszültség* természetesen *közvetlenül váltóáramból nem adható*. A váltóáramú hálózat csak *egyenirányítással* és megfelelő *kiszűréssel* hasznosítható. E célra a már 1928. január 23-ki számban leközölt *váltóáramú anódpótló* megfelel. Az anódpótló igénybevételét is csökkentjük, ha a *második csőnek* megfelelő *negatív rácselőfeszültséget* adunk.

A készülék kapcsolását az 1. ábra

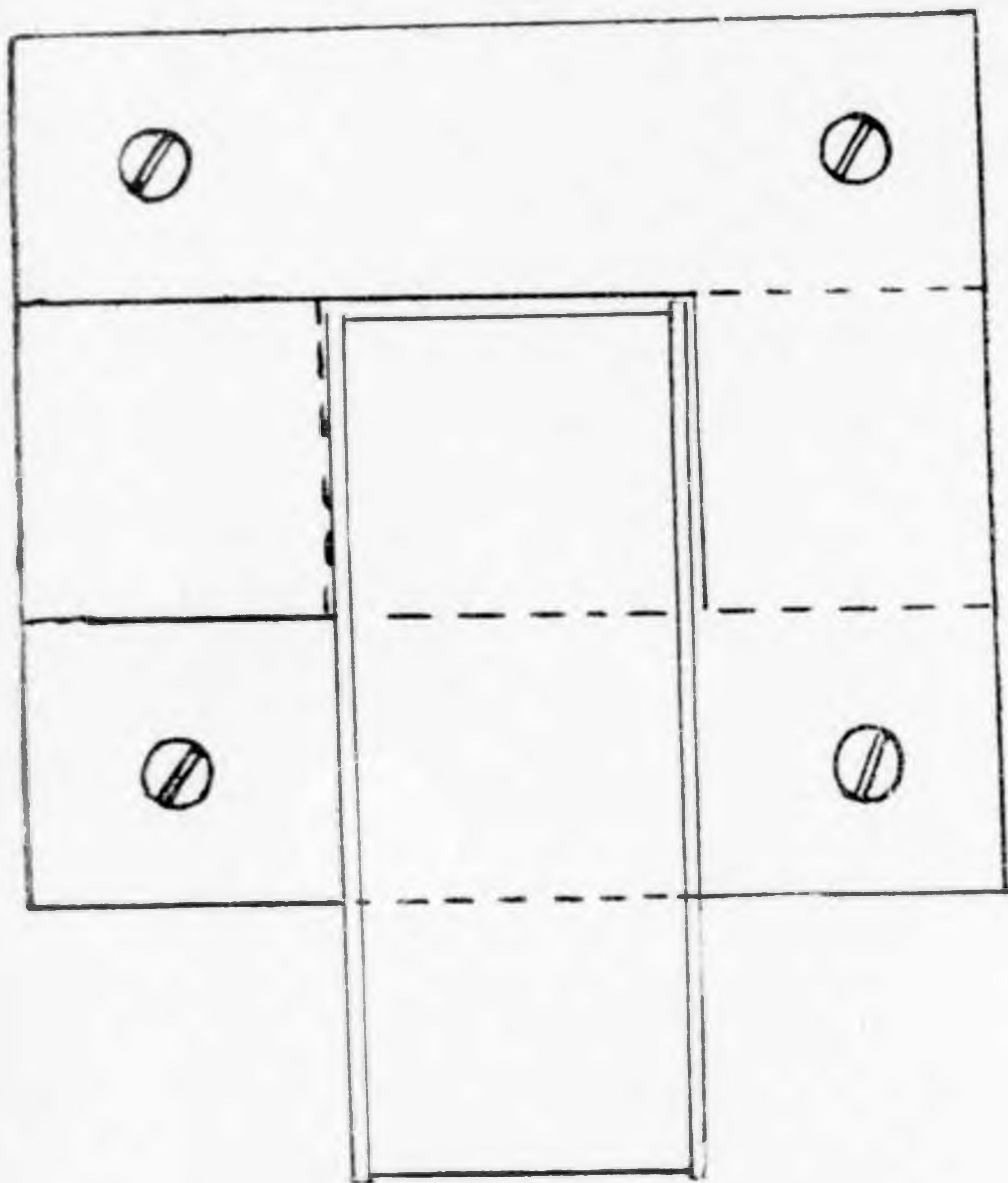

3. ábra.

mutatja. A kapcsolásban tulajdonképpen a *P* potencióméter és *R* ellenállás új. *R* ellenállás a fűtőfeszültség pontos szabályozására szolgál. Azáltal, hogy a szabályozást a *transzformátor primerjében* és nem *szekunderjében* végezzük el, *nagyobb ellenállás* válik szükségessé. Hogy mégis a primérben szabályozunk, annak az a magyarázata, hogy lehetőleg *nem akarjuk a fűtőáramkör szimmetriáját megbontani*.

Egyébként is ezen a nagyobb ellenálláson átfolyó áram sokkal kisebb, úgyhogy az ellenállásban fellépő *melegveszteség* ugyanannyi, akár a primérbe, akár a szekunderbe helyezük.

A *potencióméter (P)* arra szolgál, hogy a váltóáramú fűtés következtében fellépő *zajokat minimumra redukálja*. A potencióméterrel kereshetjük ki a fűtőszálnak azt a *feszültségi pontját*, melyet a *katóddal összekötve, a zaj teljesen eltűnik*. E *potencióméter* méretezésénél *két szempontot* kell szem előtt tartanunk. Először *nem szabad túl kis ohmikus ellenállásnak lennie*, mert ez esetben *sok áramot vesz fel és ez elvesztett energiát jelent*. Továbbá *kis ellenállású potencióméterrel a szabályozás kevésbé finom*. Másodszor pedig, ha a potencióméter ellenállása *túlnagy*, úgy esetleg még *külön blokk-kondenzátort* is kíván.

A továbbiak újat nem nyújtanak. A magasfrekvenciájú részben az ismert *induktív, kapacitív visszacsatolású audiont* látjuk, továbbá egy fok *transzformátoros alacsonyfrekvenciájú erősítőt*.

L önindukciók (2. ábra) egy 70 mm átmérőjű, 80 mm hosszú csévére tekeresülhetnek. A menetszámok

antennakapcsoló	1—2	8 menet,
rezgőkörmenetek	3—4	60 menet,
visszacsatoló men.	5—6	20 menet.

A huzal 0.5 mm átmérőjű, egyszer selyemmel szigetelt vörösréz huzal.

F jelzésű magasfrekvenciájú *fojtótekeres* hasonló a már gyakran ismertett fojtótekeresekhez: ezek közül bármelyik megfelel.

A *fűtőtranszformátor* elkészítési módját kell még ismertetnünk. A transzformátornak a hálózat *110 voltját* kell *3.5 voltra redukálnia*. Ennél a transzformátornál is felhasználhatók a már gyakrabban ismertetett *U* és *I* alakú (lásd 3. és 4. ábrák) vaslemezek.

Ha külföldi adó zavarja, építsen Biztosan szelektál!!!

WESTERN

detektoros készüléket. Kapcsolási vázlat díjmentes

Alkatrészei és kész készülék kizárólag **PALACE RÁDIÓNÁL** Budapest, Rákóczi-út 47

Kiégett csöveit becserélem **FORTESONO** csőre.

és az ezeknek megfelelő cséve (5. ábra).

A tekereselési adatok:

1—2 1000 menet 0.20 mm,
3—4 45 menet 1.00 mm.

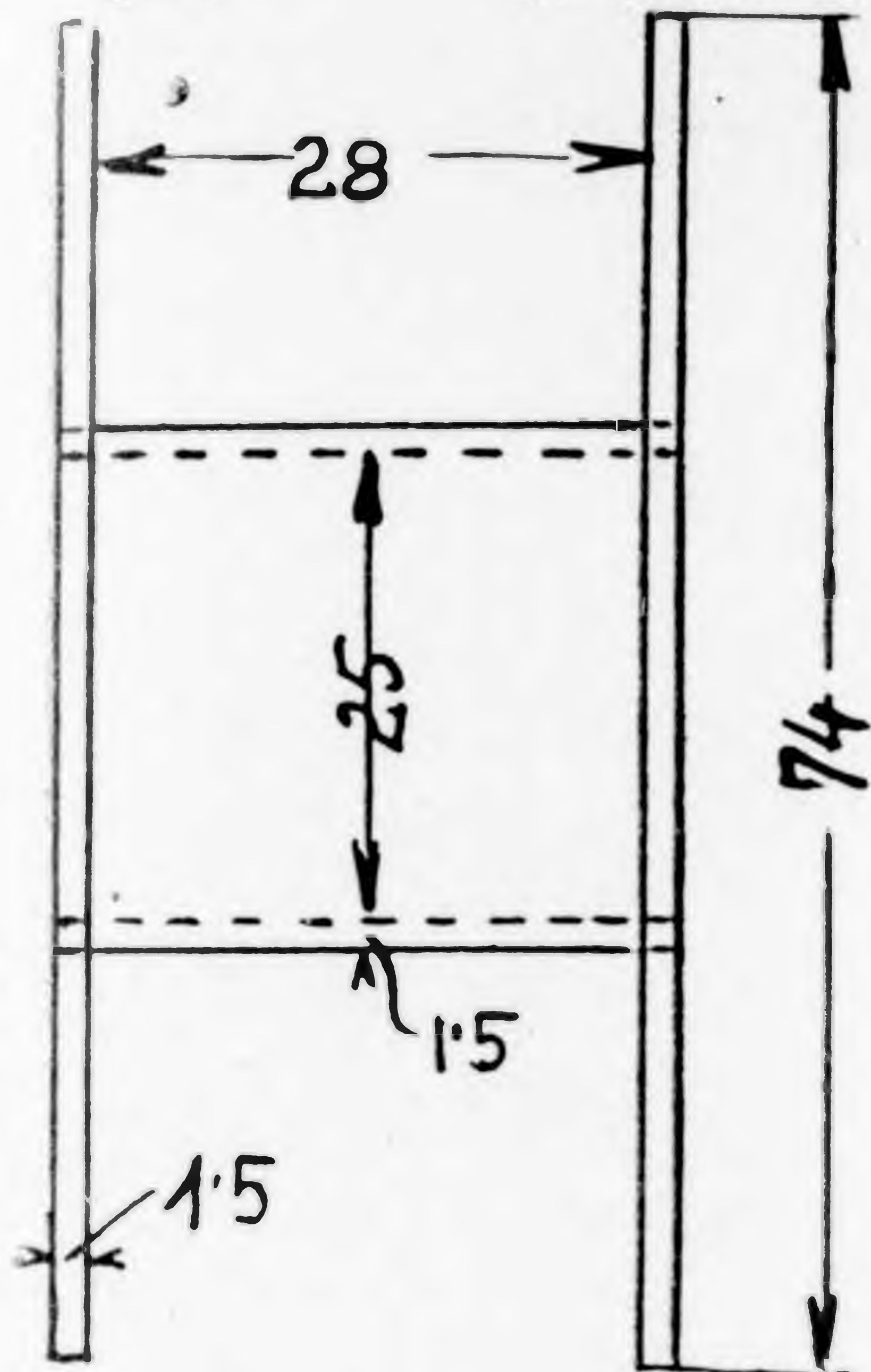

Jel	Alkatrész	D r b.
L	Tekeres	1
500 cm	Forgókondenzátor	2
F	Fójtótekercs	1
200 cm	Blokkondenzátor	1
1.5 M Ohm	Rácslevezető	1
1:3.5	Transzformátor	1

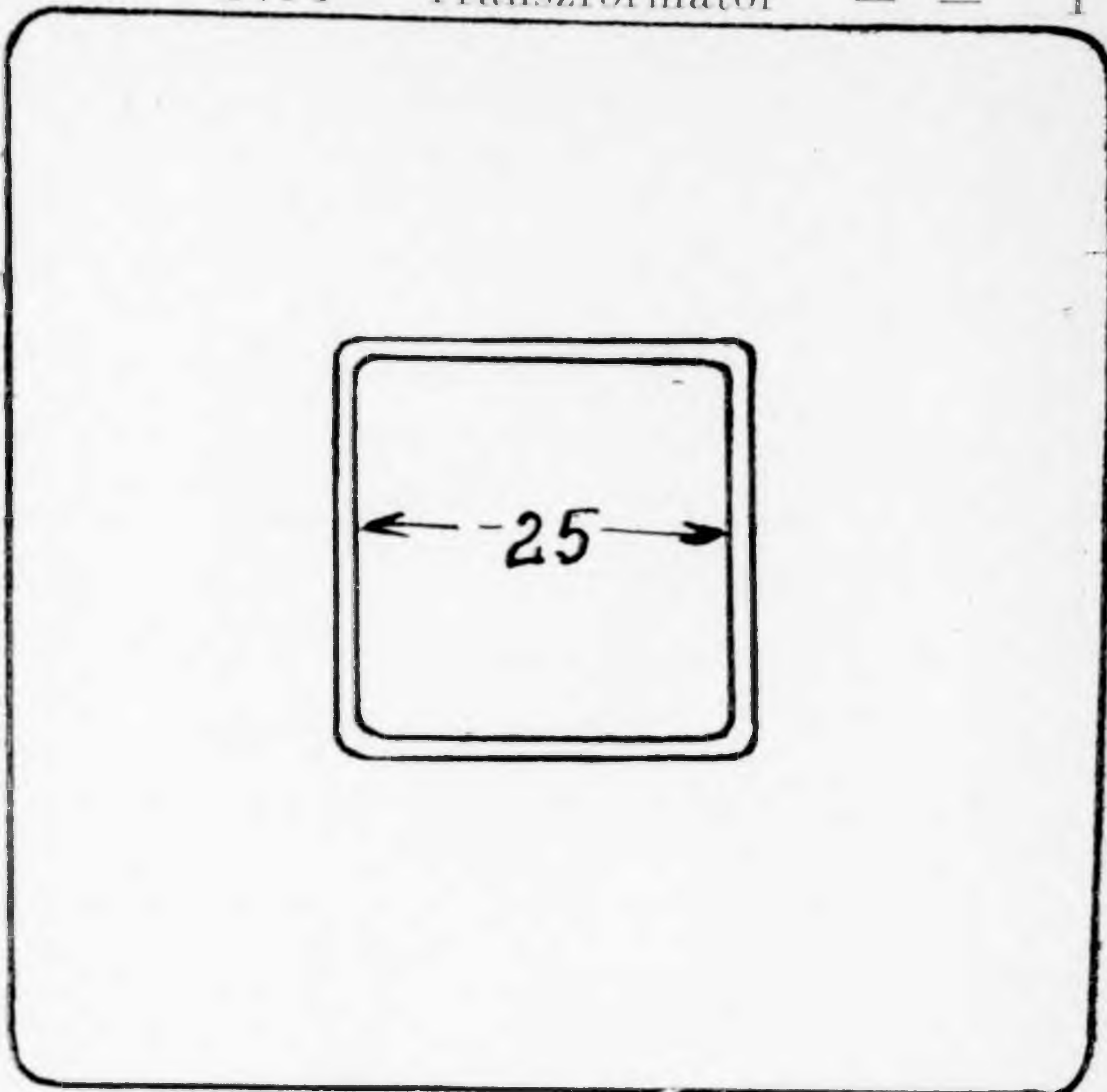

4. ábra.

A huzalok pamuttal szigeteltek. Cél-szerű az 1—2 meneteket kívülre teker-eselni, hogy menetek hozzáadásával vagy levételével a fűtőfeszültséget sza-bályozhassuk.

A szükséges alkatrészek jegyzéke:

T	Fűtőtranszformátor	—	1
P	Potencióméter 100 ohm	—	1
R	Fűtőellenállás 200 ohm	—	1
	Csőfoglat	— — —	2

A készülék huzalozásánál különösen arra ügyeljünk, hogy a váltóáramot vivő vezetéseket az összes többi veze-tékektől távol vezessük.

Forum Halálarena. Fő-szereplők Bernhard Goetzke, Ellen Kürty, Werner Pittschau — Fekete test, fehér sapka. Főszereplő: Marion Nixon. — H ir a d ó k.
Előad. kezd. : hétk. 1/48 és 1/210, vas. és ünnepnap 6, 8 és 10.

Omnia (József körút 31. Tel. : J. 301—25.
Kizárólagos joggal! Délibáb csodái. Fényillúziók. Táncol Alpár Bözsi. — Fekete test, fehér sapka. Univ. sportfilm 8 fej. Fősz. : Marion Nixon. — Ördög az emberben. Par-film 8 felv. — H ir a d ó.

Palota-mozgó Krisztina-körút 155

Minden műsorban két nagy sláger

Előadások kezdete: 5, 7, 1/410, vasárnap 1/23, 1/45, 6, 3/48 és 1/210 órakor.

ROYAL APOLLÓ

Asszonyok ostora

Jakob Wassermann világhírű regénye 12 fejezetben. A címszerepben John Gilbert.

Metro-Goldwyn világattrakció

Az ifju Amerika

Vigjáték 9 fejezetben. Fősz. : William Haines.

UFA FILMSZÍNHÁZ

műsora május 9-től, esütörtöktől:

1. Magyar hiradó, 2. Ufa Világhiradó. 3. A „Műkedvelő rend-őr” amerikai burleszk 2 felv., 4. Magyar rapszódia repriz Erich Pommer Ufa-film. Irta Székely János. Rendezte Hans Schwarcz. (Főszereplők: Dita Parlo, Willy Fritsch, Lil Dagover és Heltai Andor.) Dita Parlo, Lili Fritsch, Székely János és Hans Schwarcz személyes felléptével. Akom tanár orgonahang-versenye. Stephanides Károly dirigál.

Előadások kezdete: hétköznapokon 5—1/48—1/210, szombat, vasárnap és ünnepnap 4—6—8—10 órakor. Pénztárnyitás dél-előtt 11—1-ig, délután előadás előtt 1 órával. Jegyrendelés céljaira a telefon egész nap szolgálatot tart.

Fokról-fokra

A háromelektrodos cső jellemző tulajdonságai.

(Folytatás)

3. A MEREDEKSÉG.

Meredekség alatt azt értjük, hogy *egy volt rácsfeszültség változásnak hány milliamper anódáram változás felel meg.*

A meredekség nagysága teljesen a cső belső elrendezésétől és az izzó szál anyagától függ. Mennél közelebb hozzuk, ill. hozhatjuk a rácsot az izzószálhoz és mennél több elektront képes az izzószál kibocsájtani, annál nagyobb lesz a meredekség.

A meredekség kérdése inkább az energiát szolgáltató csöveknél jelentős, tehát az ú. n. hangszóró vagy végerősítő csöveknél. A nagyfrekvenciájú erősítésben már a nagyobb meredekségnek csak közveteti jelentősége van.

A meredekség tekintetében tették az elektroncsövek az utóbbi időben a legnagyobb haladást. Új szálanyagok felfedezésével és az elektródok zseniális elrendezésével sikerült alig egy-két év alatt a háromelektrodos csövek meredekségét az eddiginek 8–10-szeressé felfokozni.

Hogy ez mit jelent, azt azonnal elmondjuk.

ÖSSZEFÜGGÉS A KARAKTERISZTIKUS TULAJDONSÁGOK KÖZÖTT.

Azt már említettük, hogy az elektroncső karakterisztikus tulajdonságai között bizonyos összefüggés áll fenn.

Ezt az összefüggést, annak felismerőjéről „Barkhausen-formulának” nevezzük.

A Barkhausen formulakimondja, hogy a belső ellenállás ohmokban szorozva a meredekséggel amper-voltokban és osztva az erősítési tényezővel, az egységet adja.

Ha a Barkhausen-féle formuláról szövegtünk, meg kell emlékeznünk arról, az im-

már Európában köztudatba átment fogalomról is, mely szintén Barkhausentól származik.

Ez az

ATHATÁS

fogalma.

Az áthatás nem egyéb mint az erősítési tényező reciprok értéke. Ha az egységet elosztom az erősítési tényezővel, megkapom az áthatást százalékokban.

És fódítva, ha az egységet elosztom az áthatás százalékban kifejezett értékével, megkapom az erősítési tényezőt.

Az áthatás a középeurópai államokban ismeretes fogalom, míg a nyugateurópai országokban kizárólag az erősítési tényező fogalmát ismerik.

Talán nekik van igazuk, mert az áthatásból csak számítás útján tudjuk megkapni, hogy mennyit erősít a cső, és a gyakorlatban bennünket csak ez érdekel.

Az eredeti Barkhausen-féle formula az áthatást tartalmazza és ekkor így szól:

Az áthatás százalékokban szorozva a belső ellenállással ohmokban és szorozva a meredekséggel Amper-voltokban mindig az egységgel egyenlő.

Ez a képlet a csövek karakterisztikájának felismerését óriási módon leegyszerűsíti, mert ha a karakterisztikának két adatát ismerjük, akkor a harmadikat kiszámíthatjuk.

Például: ha ismerjük az erősítési tényezőt és a meredekséget, kiszámíthatjuk a belső ellenállást.

A belső ellenállás egyenlő lesz az erősítési tényező elosztva a meredekséggel.

Ez az eset fog leggyakrabban előfordulni.

Itt mindjárt térjünk ki a képletből leolvasható cső-tulajdonságokra.

Ismételjük: az erősítési tényező el-

Szenzációs rádióslágereim

DOKUPIL GYULA

üjből kaphatók. Ha kitűnő és mégis nagyon olcsó hallgatót, hangszórót, detektoros készüléket, hang-erősítőt akar beszerezni, írjon azonnal árajánlatot gépészmérnök rádiótechnikai vállalatára Budapest, IX., Üllői-út 1. szám: Telefon Automata 66-27

oszlata a meredekséggel, egyenlő a belső ellenállással.

Mit mond ez a képlet. Először is azt, *mennél nagyobb az erősítési tényező, annál nagyobb a belső ellenállás.*

Másodszor: *mennél nagyobb a meredekség, annál kisebb a belső ellenállás.*

Ha tehát, amint fentebb említettük, a csövek *meredekségét*, sikerült az egy-két év előttinek 8—10-szeresére felfokozni, akkor ez azt jelenti, hogy *az új csövek erősítési tényezőjét is 8—10-szeresére emelhetjük*, annélkül, hogy a csövek belső ellenállása megváltoznék, tehát a csövek jósága és teljesítőképessége megnövekszik.

A CSÖVEK JÓSÁGA.

Az *erősítési tényező* és a *meredekség* növeléséből származó jóság emelkedését a *háromelektrodos csöveknél* számszerűen is megkaphatjuk, ha szintén *Barkhausen-től* származó

jósági tényezőt

kiszámítjuk.

A *jósági tényező* egyenlő az *erősítési tényező* és a *meredekség szorzatával*.

Hasonlítsuk össze most példaképpen egy *régebbi* és egy *modern* cső jósági tényezőjét.

A régebbi csövek átlagos meredekségét 0.3—0.4 mA/volt-ra tehattük körülbelül tízszeres erősítés mellett, ezzel szemben egy mai modern cső 2.4 mA/volt meredekség mellett 15—20-szoros erősítést ad.

Az első esetben a jósági tényező körülbelül 3, az utóbbi esetben körülbelül 50.

Tehát a *csövek jósága* az utóbbi időkben csak nagy átlagot véve alapul körülbelül *15-ször jobb, mint a régebbi csöveké.*

Természetes, ugyebár, ha egy készülékben a csöveket kicseréljük ilyen *modern csövekre*, akkor a *négycsöves készülék* képes lesz arra a teljesítményre, melyet eddig csak *6—8 csöves készülékkel* tudtak elérni.

AZ AMATŐR MŰHELYE

Tekercstest veszteségmentes tekercsek számára.

Az ábrán veszteségmentes, különösen pedig rövidhullámú tekercsekhez alkalmas tekercstest készítési módja látható. Két

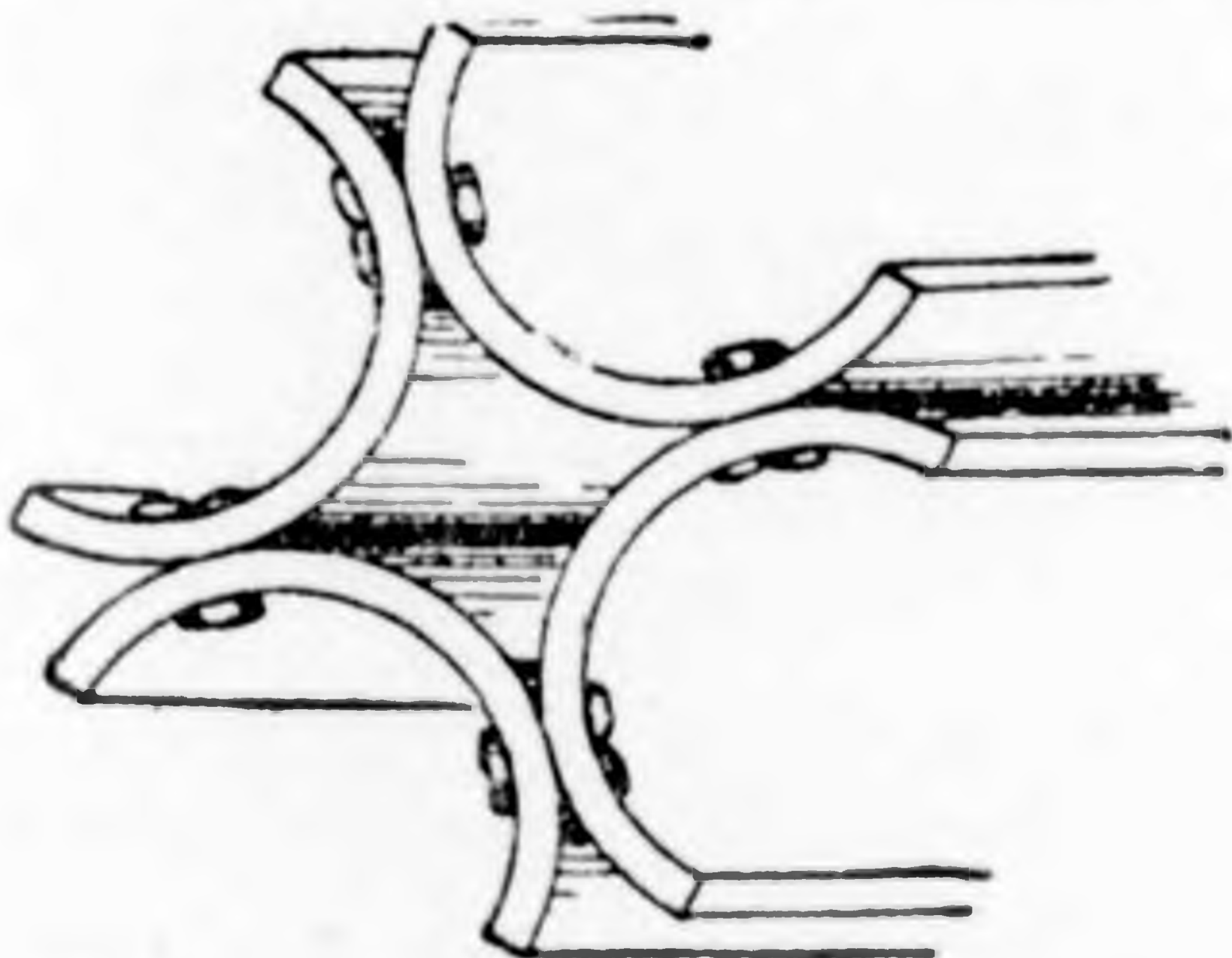

megfelelő hosszúságú preszspáncsövet *hosszában kettévágunk* és úgy erősítjük egymáshoz, hogy az ábrán látható alakú tekercstestet kapjuk.

Egyszerű átkapcsoló.

Az ábrán látható átkapcsolót házilag igen könnyen elkészíthetjük. Egy régi *fokozatos kapcsolóról* öt érintkezőre van szükségünk elkészítéséhez, amelyeket azonban szükség esetén *félgömbölyű fejű rézcsavarokkal* helyettesíthetünk. A csavarokat *szigetelőlemezre* erősítjük és azután *fejüket lereszeljük*. Hogy ezt a munkát jól végezhessük el, *ajánlatos a reszelőt vízszintesen egy sáuba erősíteni* és a lemezt a belőle kiálló félgömbölyű csavarfejekkel ide-odamozgatjuk rajta. Ügyelnünk kell azonban arra, hogy az *összes csavarfejeket egyenletesen reszeljük le*. Szükségünk van továbbá a kapcsoló elkészítéséhez *két rézrugódarabra*, amelyeknek alakja a képen látható, egy *forgatógombra tengellyel* (egy régi fűtőellenállásból kivehető) és néhány *szigetelőgyűrűre*, amelyek *parafinpapírból*,

vékony keménygumilemezből vagy csillámból készültek. Az ábra pontosan mutatja, hogyan kell a kapcsoló részeit összeállítanunk. A tengelyt a vevőkészülék



370 1. ábra.

frontlemezén keresztül dugjuk és hátoldala felől alátétlemezzel és kettős csavaranyával úgy erősítjük meg, hogy a gombot még forgatni lehessen. A kapcsoló két karját természetesen úgy kell meghajlítani, hogy azok egyenletesen és meglehetősen erő-

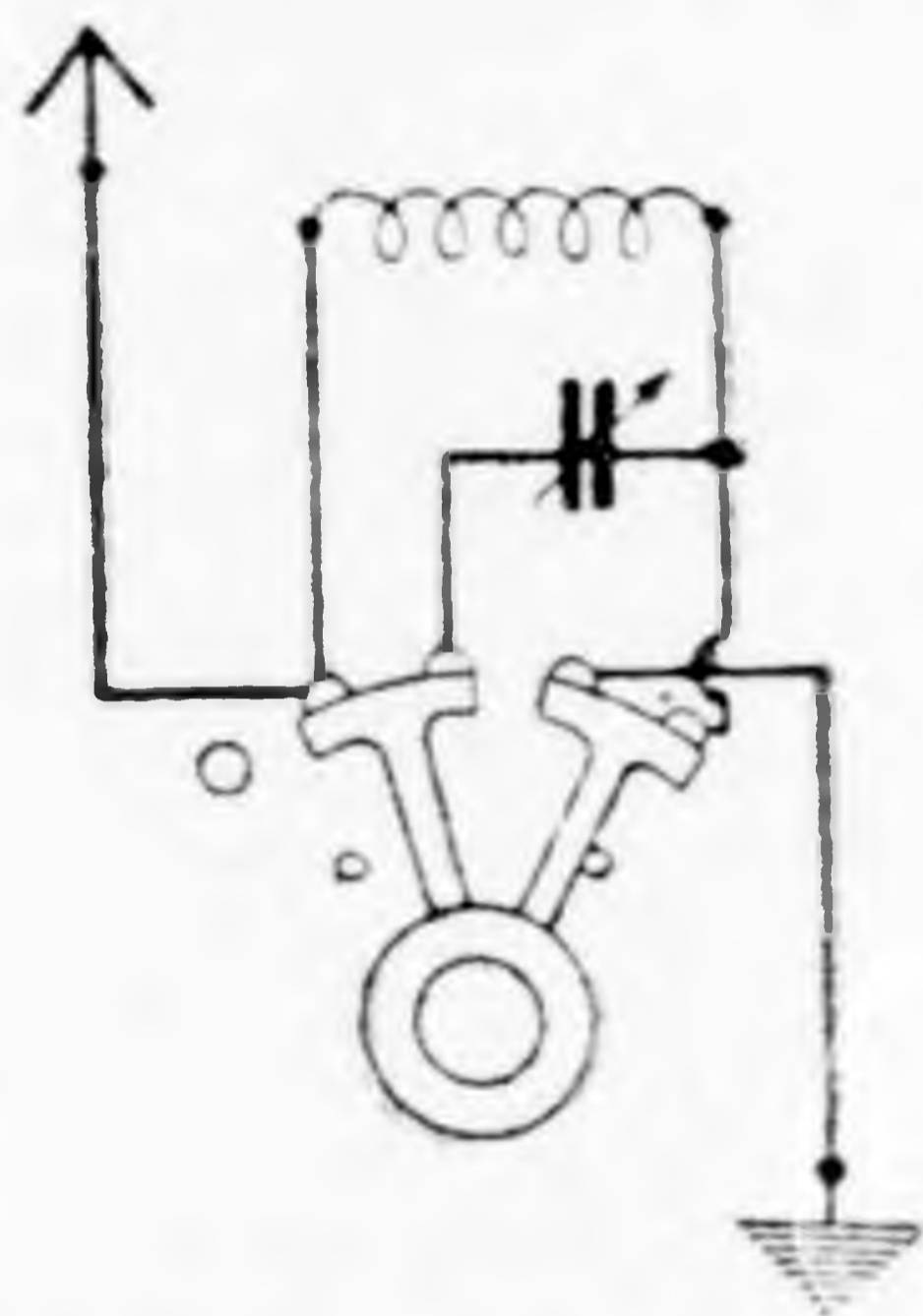

2. ábra.

vel fekiudjenek rá az érintkező gombokra. A kapcsolás kiviteli módját a jobboldali ábra mutatja. Hogy a szabályozó gomb túlforgatását elkerüljük, az érintkező felület mindkét végére egy-egy csavart vagy szöget erősítünk.

Az ütköző elkészítési módját a második ábrán láthatjuk, amely a szigetelőlemezt ábrázolja, amelyre a kapcsoló van szerelve és egy érintkezőt, amelynek közelében kell az ütközőt elhelyezni. E célból a lemezt az érintkező felület közelében átfúrjuk és a

lyukon keresztül vastag vörösrézhuzált dugunk, amelynek szorosan kell a lyukba illeszkednie. Felső részén annyira kell kiáll-



3. ábra.

nia, hogy megakadályozza a kapcsoló továbbforgását, az alsó oldalon pedig merőlegesen meghajlítjuk a huzált és megforasztjuk.

Szabályozható szénkompressziós ellenállás.

Külföldön, különösen pedig az Egyesült Államokban igen kedveltek a szabályozható szénkompressziós ellenállások. Az ellenállás változtatása a nyomás növelésével vagy csökkentésével történik, amellyel az egyes szén szemcsék egymáshoz vannak préselve. Ilyen szénkompressziós ellenállást, amely különösen nagyobb áramerősségeknél, így például fűtőáramkörben használható, az ábra szerinti módon készíthetünk magunknak. Az ellenállás anyaga vagy egy szénlemez, amelyet galván-elemekben használunk, vagy pedig még inkább egy vastag ívlámpaszén, amelyet lombfűrészt segítségével kb. öt milliméter vastag lemezekre vágunk. Az ilyen ívszénpálcák belseje igen könnyen eltávolítható, úgyhogy minden különösebb fáradság nélkül megfelelő közepén kifúrt lemezeket kapunk, míg a szénlapokból készített lemezeket először közepén ki kell fúrunk. A fúrat átmérője kb. négy milliméter legyen és célja az ellenállás lemezeit a leg-egyszerűbb módon összetartani. E célból a szénkorongokat, mint az ábrán látható, egy üvegpálcára, szükség esetén egy vékony fapálcára toljuk, amelyen könnyen ide-odamozgatható. A pálcát egyik végét

Mindent garanciával és legelőszörban árusít a

Rádió és Villamossági Szaküzlet

Budapest, Rákóczi út 57/a szám (Munkácsy kávéház mellett)

Postai rendeléseket pontosan és azonnal elintézzük — Szakszerűen javítunk
készülékeket, fejhallgatókat.

Telefon: József 426-71

Árban és minőségben vezet

Reich Miklós

rádiónagykereskedése

VI., Vilmos császár-út 45. szám

Olvassa figyelemmel a kitrajz hátoldalán közölt hírdetését.

az alaplaphoz erősítjük, míg a másik vége egy erős rézrugóhoz szorul, amelyet anyás csavar segítségével igen egyszerű módon szabályozhatunk. E célból a rézrúgó szabad végére egy anyát erősítünk, amely a csavarhoz illik. A vezetékek megerősítési

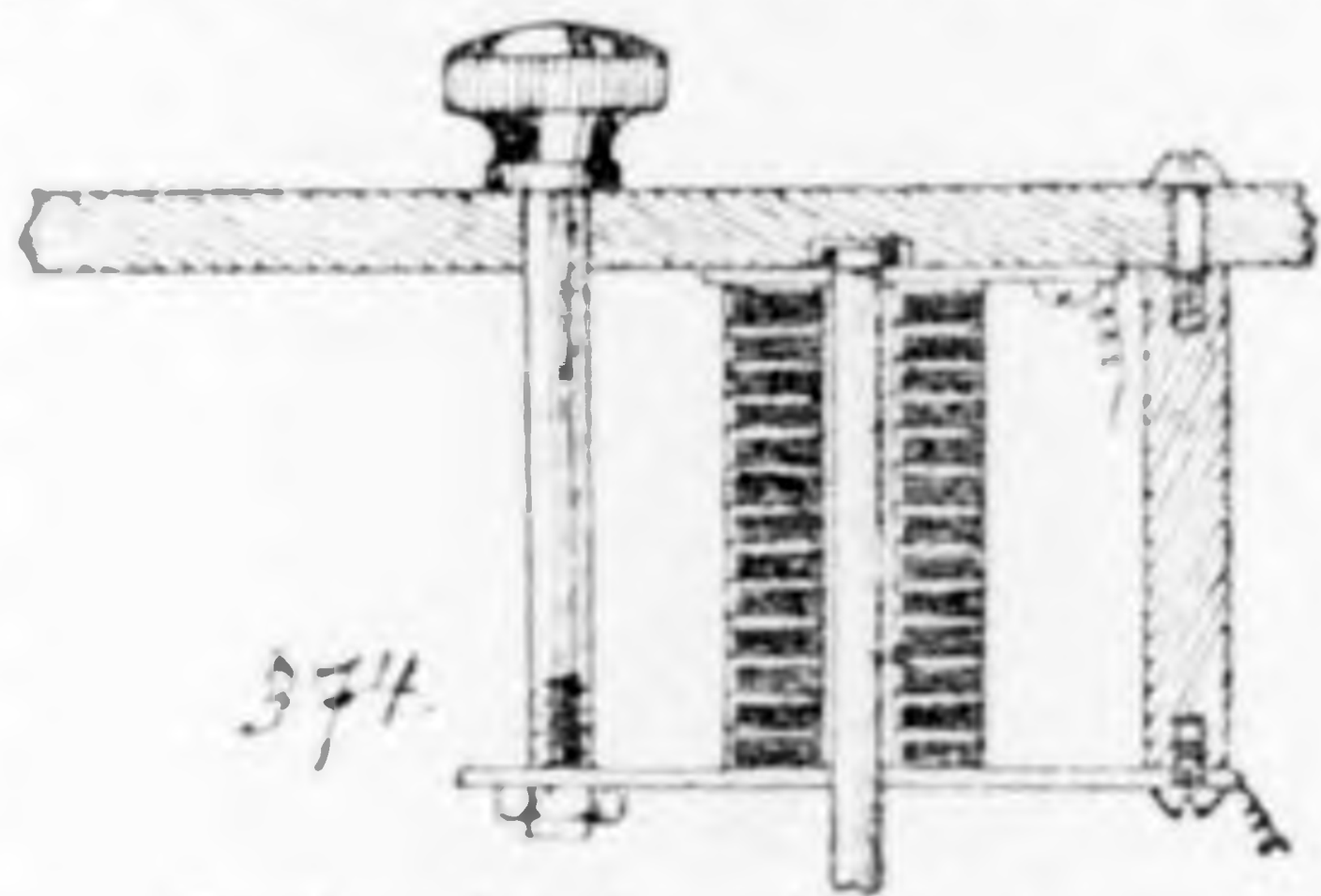

módja az ábrán látható. A gomb forgatásával a rugónak a nyomását a szénlemezekre és ezzel az ellenállás nagyságát is igen finoman változtathatjuk. Egyedüli hátránya az ilyen ellenállásoknak, hogy nem lehet azonnal megállapítani, mily nagy a bekapcsolt ellenállás értéke.

Visszacsatolás magasfrekvenciájú transzformátoroknál.

Magasfrekvenciájú transzformátoroknál igen egyszerű módon alkalmazhatunk vissz-

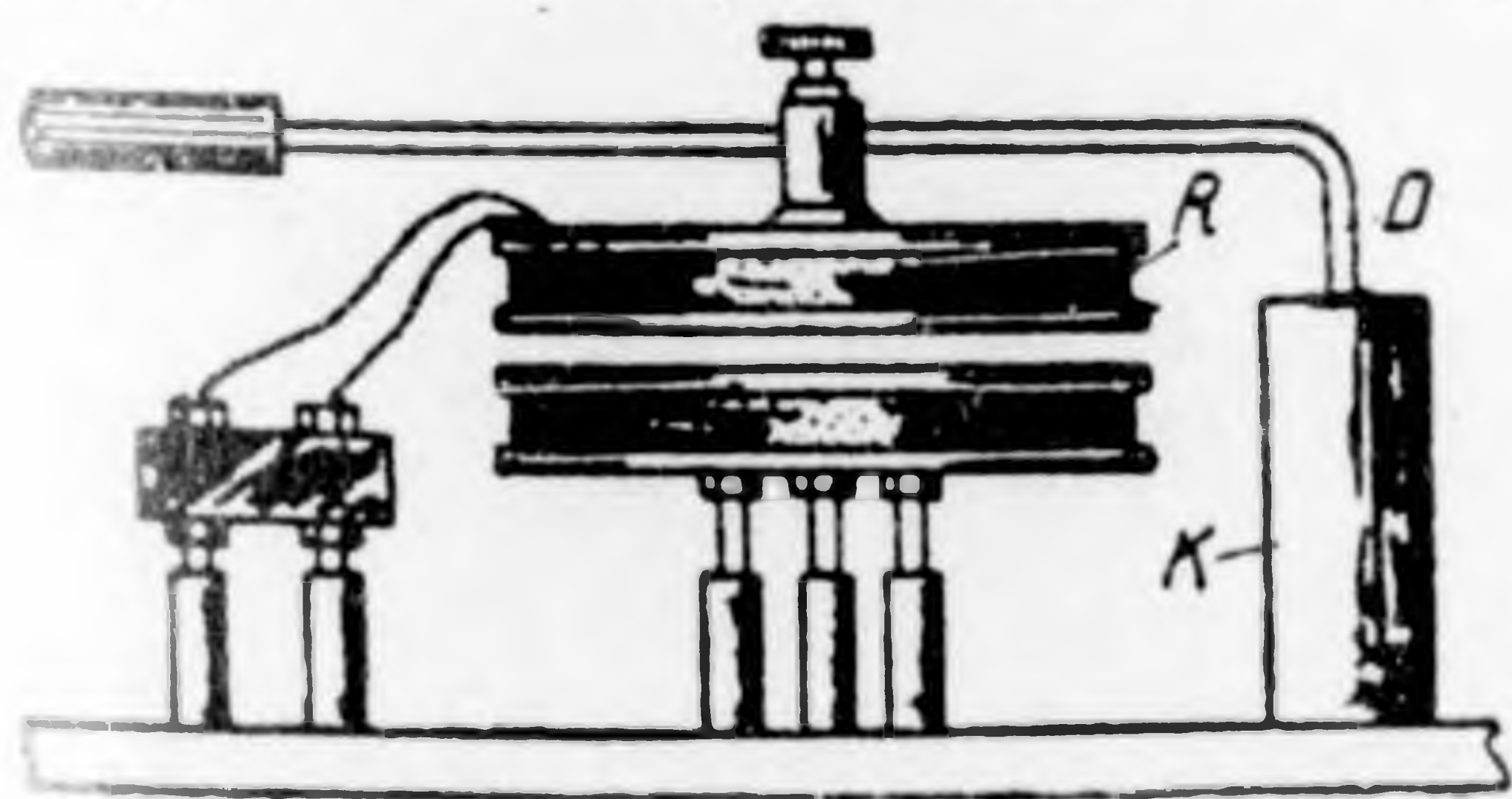

szacsatolást. A magasfrekvenciájú transzformátor mellé a *K* szigetelőanyagból ké-

szült tömböt erősítjük, amelynek fúratába a *D* merőlegesen hajlított sárgarézhu-
zal van forgathatólag beágyazva. Ehhez a hu-
zalhoz van erősítve az *R* visszacsatolóte-
keres, amelynek végeit egy kettős dugaszolóhoz vezetjük.

Zsinórhuzalok készítése.

A rádiótechnikában használt zsinórhuzalokat saját magunk is elkészíthetjük. Egy korongba az ábrán látható módon be-

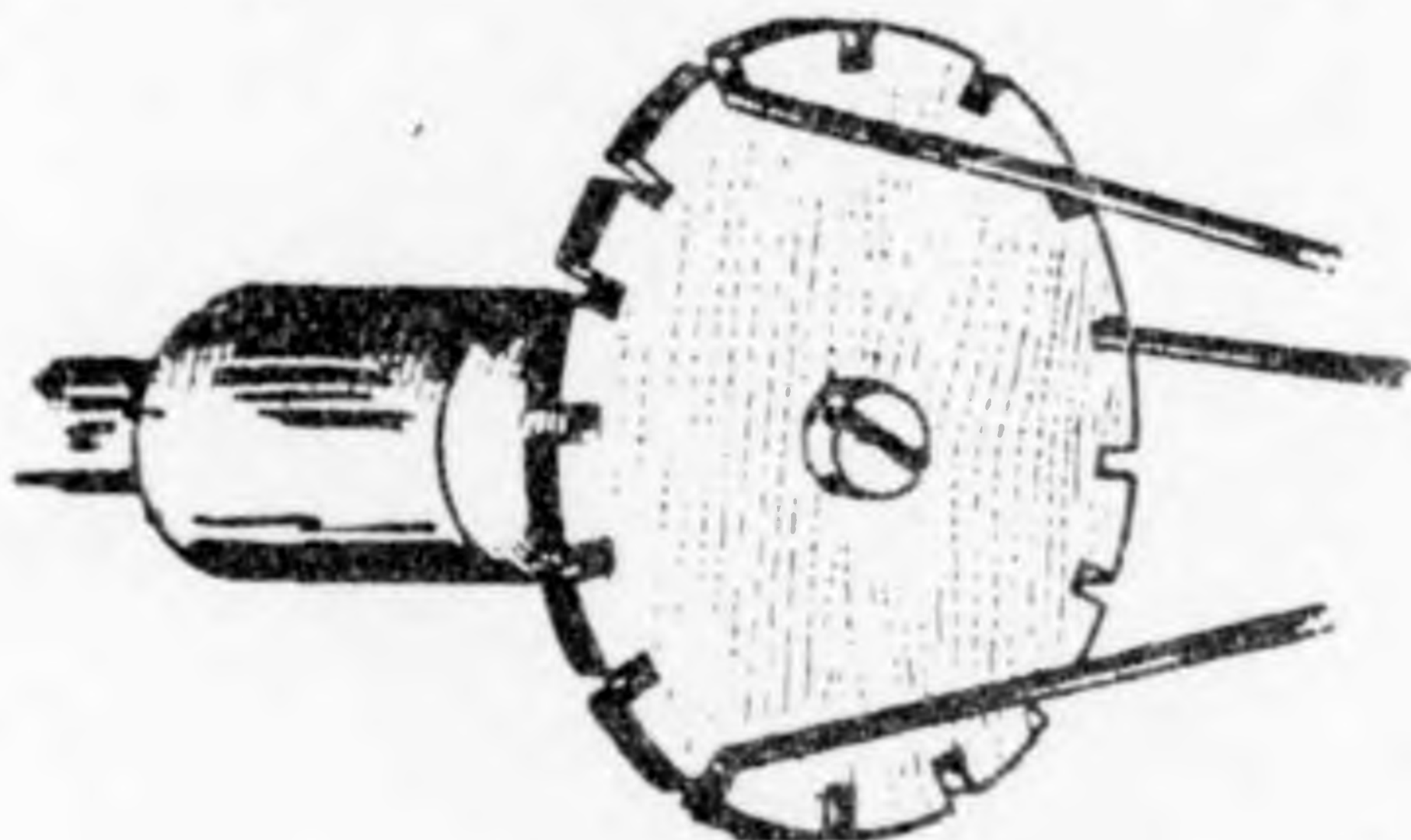

vágásokat készítünk és azt egy kézfűró-
gépbe vagy esztergapadba erősítjük. Az
egyes huzalokat a bevágásokon vezetjük
keresztül és a korong forgatása közben
azok zsinórhuzallá fonódnak.

Egyszerű finombeállító.

Kemény gumilemezből az ábrán látható
alakú *emelőt* készítjük. Ez a kondenzá-

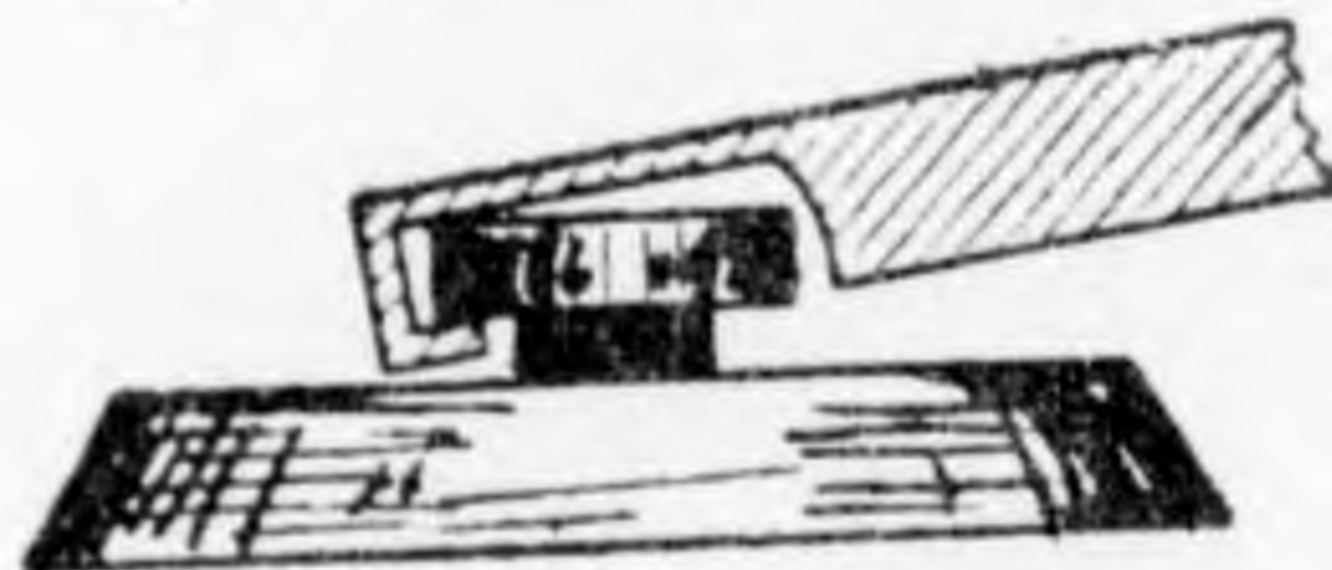

tor forgatógombjára erősítve, lehetővé te-
szí annak rendkívül finom szabályozását
és mentesít a kézkapacitás zavaró hatásaitól.

Tökéletes készülék csak BÉTA tekercsekkel

Tekercsek az összes Philips és bármely más kapcsolásokhoz
Béta Rádiólaboratorium I., Verpeléti-út 24. sz.

Telefon József 359-92

PALABA gyártmányú
GOLD-anódtelepeket szállítja
VI., Révay-utca 12.

Gutfreund Dezső

elektrotechnikai és
Rádió - kereskedése

Uj rádió-árjegyzék ingyen.

Telefon 281-86.

A GRAMOFON

Operettek a gramofonban

Rége az volt a szokás, hogy ha egy operett bevált és már elérte a századik előadását, egy-egy számát gramofonlemezre is — vették. Kevés operettet ért ily magas kitüntetés. Így volt ez egész a legutóbbi időkig. Ma itt is változott a helyzet. A gyárak türgébbek, mozgékonyabbak lettek. Újabban kipuhatólják a készülő darabokat, egymással versenyezve hozzák lemezre. Úgyanannyira, hogy a premierre rendszerint a lemez is itt van.

Az első ilyen eset a „Régi nyár”-nál volt, másodszor Eisemann revüoperettjénél történt. Újabban a Polyphon koncen szerezte meg a vezetésként az operettfelvételek terén. Az első operett, amelyet hozott, Farkas Imre „Szupé-csárdá”-sa volt. Alig volt meg a bemutatóelőadása Kemény—Bródy—Harmath operettjének, a Kikelet ucca 3-nak, s a Polydor márkás lemezek már mindenütt kaphatók. Vig Miklós, a közismert rádióénekes interpretálásában jöttek ki a lemezek, amelyeket jobbnál jobb táncszámok tesznek változatossá.

A közeli napokban utazik Brodszky Miklós, a magyar suttogó bariton Berlinbe a Polyphon stúdiójában készülő új felvételek készítésére. Műsorának fő érdekessége lesz saját operettjének beéneklése.

Régóta nem írtak olyan artisztikus tangót, mint a „Szökik az asszony” főszáma, a „Pardon pardon Szenyora” érdekessége e repertoárnak még, hogy három strandszám szerepel benne. Sebő Miklós is éppen most van Berlinben, ahol a Lindstöm-koncertu részére énekel. Ő egészen más számokkal akarja sikerét megalapozni. Műsorának slágere Fred Márkusszal két új száma. Tekintettel a gyönyörű időjárásra, ő sem hagyja ki a strandszámokat. A legnagyobb esend a Columbia

berkeiben van. Sokat suttognak művészkörökben a Columbia új szerződéseiről. Még egy nagy meglepetés készül a gramofon kuliszák mögött, de erről csak később beszélhetünk.

A gramofon világtröszt

Az Amerikai Radio Corporation térhódítása a gramofon iparban egyre nagyobb méretű lesz. Állítólag sikerült megszereznie az összes vezető gyárak majoritását és így biztosíthatja a világ racionáló lemeztermelését. De mivel majdnem mind-egyik gramofonkoncern érdekelve van egy-egy beszélőfilm szabadalmával döntő befolyást fog nyerni a filmgyártásra is. Példátlanul áll a trösztök életében ez az eset. Egy amerikai vállalkozás — amely nem is nagyon régi — kezében tartja a világ összes jelentékenyebb gramofon érdekességének részrészlet többségét. Állítólag most sikerült az utolsó önálló európai gyárat is érdekkörébe vonni.

Szomorú bizonyítéka ez Európa gazdasági csődjének lassan a legnagyobb értékei részvények alakjában az Újvilág tulajdonába mennek át.

Megérkezett az új típusú „Polyfar” gép Budapestre. Ez javított alakja az amerikai „Panatrop”-nak, három nagy gyár, a Polyphon, az A. E. G. és a Telefunken tudásuk legjavát nyújtják e kitünő tisztán hálózati árammal működő rádiogramofonban. Soha tökéletesebb hangvisszaadást nem hallottunk sem mellézkörű, sem lemez-sárlódás nem lép fel. A Nemzetközi Vásárrban a Műcsarnokban mutatja be a vezérképviselőt e tökéletesített típusát a zenegépnek, árával is esodálatba ejtette a szakköröket. Bizonyítékául annak, hogy a tömegtermelés a fogyasztók előnyét szolgálja.

A „Polyphon” képrisélet méltóan vonul fel a tavaszi vásáron. Művész-szobát rendezett be a Műcsarnok egyik termében, ahol: szerzői és művészei minden délelőtt és délután teljesen díjmentes hangversenyt rendeznek. A fellépő művészek előadásuk végén autogrammot adnak.

Hallgassa meg

a Nemzetközi vásár

POLYDOR

pavillonjában

a legujabb

(Műcsarnok XI. terem)

Polydor és Brunswick lemezeket!



M E G H I V Ó

Rádió, izzólámpa és elektrotechnikai gyártmányainknak a Nemzetközi Vásáron a **Műcsarnok II. számú**

O R I O N

különtermében lévő, újszerű és nagyszabású bemutatására. Gyártmányainkat működés közben láthatja. Mindenkinek egyéni magyarázattal szolgálunk.

Magyar Wolframlámpa-Gyár
Kremenczky János R.-I.

Dénes testvérek Rt.

Budapest, VI. Teréz körút 26



**Az ország legnagyobb és legolcsóbb
rádiószaküzlete**

*A budapesti műsort a rádiótársaság mulasztásából
főrtént késedelmes beérkezése miatt, műsorrovatunk
végén közöljük*

EURÓPA RÁDIÓMŰSORA

1929 május 12-től 1929 május 18-ig

Vasárnap, május 12

Kiemelkedő események:

- 11.00. Prága. Smetana-émlékünnepély.
11.00. Bécs. Szimfónikus hangverseny.
6.55. Hamburg. Die schöne Lau. J. Karwey meseoperája.
7.30. Frankfurt. Verdi requiem.
8.00. Berlin. Márta. Flotow operája.
8.00. München. Wagner-est.
8.00. Langenberg. Zaida, Bastien és Bastienne, Mozart egyfelv. operája.
8.00. Zagreb. Operaelőadás közvetítése.
8.05. Königsberg. Az operapróba, Lortzing operája.
8.05. Bécs. Mister Brown bűne, rádiójáték.
8.15. Kassa. Smetana-hangverseny.
8.45. Róma. Romeó és Julia, Zandonai operája.
9.00. Milano. Operaátvitel a Scalából.
9.00. Prága. Smetana-hangverseny.

519.9 Bécs 20 kw

354.2 Grác 1.2 kw 283 Innsbruck 1.2 kw

219 Klagenfurt 1.2 kw 250 Linz 1.5 kw

- 10.20. Orgonazene (Jella Peschl). J. Brahms: Két korál, előjáték. F. Schreiber: Passacaglia és fuga. 11.00. A bécsi szimfónikus zenekar hangversenye, M. Spörr vezényletével. Weber: Preciosa, nyitány. Brüll: Három intermezzo. R. Strauss: Burleszk, zongorára és zenekarra, F. Smetana: A Moldva, szimf. nyitány. Bocherini: Menüett. Delibes: Sylvia-balett, suite. Liszt: II. rapszódia. Graedener: Vígjátéknyitány. 3.15. Képvitel. 3.45. Hangverseny, J. Strauss: A királyné csipkekenője, nyitány. Fucik: Tavaszi híradás, keringő. Marling: Cseresznyevirág, románc. Arnold: Anyai

szív. Ma megint hozzád jövök. Schreiner: Glucktól Wagnerig. Lachner: Négy emberöltő, nyitány. Jos. Strauss: Jókedy és szerelem, keringő. Arnold: Légy engedelmes, A 80-as években. Holzer: Anyai álmok. Gruber: Bécsi dal, Arnold: Bűcsü, Engelhardt Nagyanyó rádiót hallgat. Komzák: Bécsi népzene, egyv. 5.45. W. Pietschmann: Albatrosok és tengeri kutyák között. 6.30. Az anya és gyermek, költemények és dalok. 7.35. Beethoven: Kamarazene, D-dur zongoraszonáta op. 10. (Alice Weis). 8.05. Bűnös-e Mr. Brown. W. Fuchs és G. Wolf rádiójátéka, utána hangverseny. Offenbach: A Savyard, nyitány. Fucik: Dunai mondák, keringő. Verdi: Traviata, fant., Drlla: Souvenir. Kreisler: Szép Rozmaring. Lehár: Friederike, dal. Helmesberger: Ibéria gyöngye, baletzene. Hoch: Thüringiai erdőben, fant., J. Strauss: A királyné csipkekenője, keringő. Jos. Strauss: Polka. Kohlmann: Diákdal, egyv., Bocher: Lola, Jurek: Záróinduló, utána képvitel.

455 Beograd 2.5 kw

12.10. Kamarazene. Beethoven: Trió op. 87., két oboa és fagottra. 5.00. Vasárnap délután egy jugoszláv faluban, jugoszláv népdalok. 8.00. Dr. B. Sliejepevic: A mi műemlékeink, utána hárfa- és gordonkahangverseny. 9.55. Jazzband.

475.4 Berlin 10 kw 283 Stettin 1.5 kw

8.55. Harangjáték. 9.00. Istentisztelet. 11.15. A munkáskartell kulturmatinája. 12.00. Hangverseny. Bach: Diadalmi induló. Spohor: Jesonda nyitány. Blon: Szerelmi keringő. Mascenet: A Cid, baletzene. Mascagni: Parasztbeesület, fant. Blume: Májusi dal. Manecke: Tűz és láng, induló. 1.15. E. Huning: A bűn-gejáték fejlődése. 2.00. H. Braun: Anyák

RÁDIO alkatrészeket és készülékeket NE VASÁROLJON addig, míg áraim olcsóságáról meg nem győződik
FÜRCHTGOTT rádiónagykereskedés, Dohány ucca 63

napja. 2.30. Mezőgazdaság. 3.30. Gyermek-
 keknek. 4.00. L. Hirschberg: Bach kan-
 táték. 4.30. Gramofonzene. Tavaszi dalok.
 5.00. Komor Géza zenekarának hangver-
 senye, utána 6.00. A parlamentárizmus
 amilyen ma és amilyennek lennie kel-
 lene. Dr. Koch—Weser birodalmi mi-
 niszter és A. Mahraun vitaestje. 7.00.
 Hírek. 7.30. W. Weisl: Tibeti útleírás.
 8.00. Márta, Flotow 4 felv. operája, utána
 12.30-ig tánczene.

350.5 Barcelona 3.5 kw

2.30. Harangjáték. 10.15. Hangverseny.
 10.45. Vidám történetek. 11.05. Áriák és
 dalok (Paquita Gibert).

321.2 Boroszló 10 kw

326.4 Gleiwitz 20 kw

8.45: Harangjáték. 9.00: Gramofonzene. 11.00:
 Evangélikus istentisztelet. 12.00: Népszerű zene.
 2.00: Kertészet. 2.10: Sakk. 2.35: Gyermekeknek.
 3.00: Mezőgazdaság. 3.25: W. Rothe novellája:
 Az örület. 3.50: Georg Kluss szerzői estje. 4.40:
 Történelmi felolvasás. 5.10: A hamburgi löver-
 seny közvetítése. 5.40: Útleírás. 6.00: Berlini át-
 vitel. 6.45: Citerazene. Grünwald: C-dur konzer-
 tino. Reigersberg: Suite. 7.15: Előadás a munká-
 sok életéről. 7.45: Fuvolahangverseny Chopin—
 Zanke: Nocturno; H-moll keringő. Perckeringő.
 Strause: Kék Duna keringő. Demerssemann: Ve-
 lonei karnevál. 8.15: Népszerű zene. Offenbach:
 Trapezunti hercegnő, nyitány. May: Úgy szere-
 tem a zenét. Tauber: Egy szép asszonymál. Schnei-
 der: E-küldni mernék. Millöcker: A szép lengyel
 nő. Strauss: Bécsi bonbon. Ralton: Új sláger.
 Grothe: Rózsák és nők. Winter: Egy kis skicc.
 May: A nagy szerelem. May: Szívem koronázat-
 lan királynője. Davis s Henley: Ha Mimi enyém
 lenne. Erwin: Te vagy a nő. Milde: Sör mellett és
 rózsám mellett. Hajós: Májusi álmom. Egen May:
 Várok szíved válaszára. Rosen: Egy pár ibolyát
 küldök néked. Krauder: Meg akarja csalni a fér-
 jöt? Benatzky: Édes, te csalsz. Strecker: Ha
 Saussouciban nyílnak a vörös rózsák. 10.00: Hí-
 rek. 10.30—12.00-ig: Tánczene.

1010 Basel 1.5 kw

406 Bern 5 kw

10.30. Protestáns istentisztelet. 1.00.
 Hangverseny. 3.30. Népszerű zene. 7.32.
 Prof Maibach: Konrad Ferdinand Me-
 yer. 8.00. Orgonazene, francia zeneszerzők
 művei. 8.30. Basel: Kamarazene. Mozart,
 Beethoven és Schubert szonáták. 8.45.
 Bern: Hangverseny. 9.00. Bern: Aktuális
 negyedóra. 9.26. Bern: Népszerű zene.
 9.30. Basel: Nyáry Rudi zenekarának
 hangversenye. 10.15. Hangverseny.

432.3 Brünn 3 kw

7.00. Prágai műsor. 10.00. Zenei matiné.
 4.30. Hangverseny. Sebor: Az elsiertett há-

zasság, nyitány. Dvorák: Poétikus suite.
 Janáček: Jenufa fant., Jindrich: Elégia,
 Smetana: Eladott menyasszony, polka és
 furiant. 5.30 Munkáselőadás. 6.00. Német
 hírek. 6.05. Németnyelvű előadás. 6.35.
 Gyermekeknek. 7.00. Sportelőadás. 7.05.
 Tánczene. 7.45. A. Beyer: Korzikai út-
 leírás. 8.00. Prágai műsor. 8.30. Hangver-
 seny. J. Foerster művek. Boldog napok,
 Op. 69. Álmok. Vágyódás. 9.00. Prágai
 műsor. 10.20. Tánczene

508.5 Brüsszel 1.5 kw

5.00: Népszerű zene. 6.00: Gyermekeknek. 6.30:
 Gramofonzene. 7.30: Hírek. 8.15: Ének és zene-
 kari hangverseny. Rossini: Tolvaj szarka, nyitány.
 Schubert: La truite. Debussy: Elefánt bölcső-
 dala. Nastucci: A légy. Ibert: A kis számár.
 Chausson: Kolibri. Messenger: A két golya. Cha-
 brier: A kis kanárik. Milhaud: Ökör a háztetőn.
 9.00: Zongorahangverseny. Sevenants: Táncoló
 parasztnők. Mozart: A-moll rondo. Debussy: A-
 moll prelude. Rimski—Korssakoff: Caprice Espag-
 nol. Fauré: Penelope dala. Pierné: Yzeil. Brahms:
 Es-dur rapszódia. Chopin: C-moll etüd. Guiraud:
 Gretna Green. 10.15: Hírek.

1562.5 Davenport 25 kw

3.30. Kamarazene. 5.00. Költemények.
 7.50. Istentisztelet. 8.45. Anekdoták. 9.00.
 Balladák. 10.30. Epilogus.

421.3 Frankfurt 10 kw

8.00. Istentisztelet. 10.30. Szülőknek elő-
 adás. 11.00. Rádióriport a wiesbadeni
 autóversenyéről. 12.00. Kertészet. 3.00. If-
 júsági előadás. 4.00. Anyák napja, elő-
 adás. 5.00. Népszerű zene. 6.00. H. Grimm
 saját költeményeiből olvas fel. 6.20. dr.
 Meissinger: Technika és kultúra. 6.50. H.
 Weitz saját költeményeiből olvas fel.
 7.10. Képzőművészeti előadás. 7.30. Verdi
 Requiem, ének és zenekar. E. Mehling
 vezényletével, utána irodalmi előadás,
 Anyák napja, majd tánczene.

760 Genf 1.5 kw

10.00. Istentisztelet. 8.15. Lausannei mű-
 sor.

402 Genova 1.8 kw

10.30. Egyházi zene. 11.15. Sporthírek.
 5.00. Népszerű zene. 8.00. Hírek. 8.05. Né-
 pszerű zene. 8.30. Sporthírek. 9.00. Hang-
 verseny. Verdi: Nabucco, ária. Mascagni:
 A kis Marat, ária. Moszkovski: Induló.
 Mangiagalli: Ha a szemem lezárom. Dal
 Pretore. D. Castaldi egyfelv. bohózata,
 Verdi: Aida, fant., Giordano: Siberia,
 ária. Beethoven: Ave Maria (szoprán),
 Sgambatti: Szerenád. Bolzini: Menüett.
 Verdi: Othello, ária és Ave Maria (szop-

rán), Saint-Saens: Haláltánc. 10.45. Hírek.

391.6 Hamburg 10 kw
387.1 Bréma 1.5 kw
566 Hannover 1.85 kw
250 Kiel 1.5 kw

8.25: Hírek. 8.40: Közgazdaság. 9.00: Madarak tavaszi hangversenye, előadás. 9.15: Egyházi zene. 10.55: Kiel: Istentisztelet. 11.00: Múzeumi séta. 11.30: Népszerű zene. 11.30: Bréma: Népszerű zene. 1.05: Hannover: Gramofonzene. 1.05: Bréma: Vidám zene. 2.00: Gyermeknek. 3.00: Népszerű zene. 3.45: Tavasz és szerelem, énekari hangverseny. 4.30: H. Bossdorf: Balladák. 4.30: Bréma: Népszerű zene és dalok. 5.15: A hamburgi Grand Prix közvetítése a Grossporsteli löverseny-pályáról. 5.30: Ph. Berges: Egy újságtudósító emlékei. 6.00: Berliini műsor. 6.55: *Die Schöne Lau*, Julia Kerwey meseoperája 6 képben. E. Mörike költeménye nyomán. 10.00: Aktuális óra. 10.30: Népszerű és tánczene.

1071 Hilversum 5 kw

8.40. Gramofonzene. 9.00. Költemények. 9.50. Technikai előadás. 10.10. Orgona- és gordonkahaangverseny. 10.55. M. J. Tempel előadása. 4.40. Gyermeknek. 6.10. Vallásos előadás, utána kamarazene.

Huizen 7 kv 300, este 6.40-től 1852

8.05. Vallásos előadás. 9.40. Istentisztelet. 12.10. Kamarazene. 1.10. Vallásos előadás. 1.40. Irodalmi felolvasás. 2.10. Szimfonikus hangverseny. 4.10. Betegek órája. 5.30. Református Istentisztelet. 7.10. W. J. Koewerder előadása. 7.41. Sport hírek. 7.43. Előadás. 7.50. Zenekari hangverseny, ének- és gordonkaszólók, Schubert: Katonainduló. Reissiger: Yelva, nyitány. Saint-Saens: Omphale rokkája, Wagner: Bolygó hollandi, ária. D'Harlot: Szerelmi rapszódia. J. H. Rogers: A csillag. E. Coates: A mi kis házunk. Saint-Saens: Gordonkaverseny. M. Bruck: Kol nidrei. J. Strauss: Bécsi vér, keringő. Massenet: Herodiás, fant., G. Astresse: Sylviane, nyitány. Wagner: Tannhäuser, Wolfram dala. H. Wolf: A barát. Chaminade: Útitárs. Bargiell: Adagio. Popper: Gavotte. J. Moess: Meditation. J. Grit: Micsoda nő. Babák díszmenete. J. Gungl: A gräfenbergiek, keringő. Thomas: Hamlet, fant., Ph. Gilson: Félelem és gáncs nélkül, induló. 9.10. Hírek, utána hangverseny, majd énekari hangverseny.

277.8 Kassa 2.5 kw

9.00. Istentisztelet. 11.00. Zenei matiné. 12.15. Hangverseny. 4.00. Gyermeknek. 4.30. Asszonyoknak. 7.00. Békeffy Hugó: A bubifrizurás nagymama. Magyar nyelvű előadás. 7.15. Mezőgazdaság. 7.35. A. Blatnicky: A cseh államvasútak. 8.15. Smetana emlékünnepe. W. Mierka bevezető előadás: Életemből vonósnégyes. Költemények. Cseh táncok. Hazából,

életemből, vonósnégyes. Galopp. II. Vonósnégyes.

416.1 Kattowitz 10 kw

10.15: Istentisztelet. 12.10: Hangverseny. Verdi: Nabukadonozor nyitány. J. Strauss: Az én kincsem, keringő. Atzler: Cakewalk. Conradi. Offenbach egyv. Myddleton: Phantom Brigade. Glazunow: Troubadour dala. Delibes: Intermezzo. Erwin: Az Uralban. Urbach: Egyveleg. Waldteufel: A koresolyázók. Bohm: Arabeszk. Dvorák: Szlav táncok. 2.00: Vallásos előadás. 2.20: Mezőgazdaság. 2.40: Kertészet. 3.15: Varsói műsor. 6.20: Irodalmi előadás. 7.20: Vidám félóra. 8.00: Varsói műsor. 8.30: Ének és zenekari hangverseny. Csajkovszky: Legenda. Palloni: Dal hárfára. Zelenski: Janek ária. Monjuszko: Halka, ária. Falladowa: Fantázia szlav dalok felett. Tedeschi: Spanyol melódia. Puccini: Manon Lescaut, ária. Verdi: Macbeth ária. Saint Saens: Kavatina. Ravel: Berceuse. Catalani: La Wally ária. Massenet: A Cid ária. 9.00: Költemények. 9.15: A hangverseny folytatása. 10.00: Újság és sport hírek. 11.00: Tánczene.

1200 Konstantinápoly 5 kw

6.00. Török zene. 8.00. Hangverseny. Lanner: A kérők, keringő. Delibes: Sylvia balettzene. Weber: Oberon nyitány. Lecocq: A kis herceg. Lhevinne: Humoresk. Gungl: Immortellek.

339.8 Kopenhága 4 kw

1153.8 Kalundborg 7 kw

10.00. Istentisztelet. 12.00. Harangjáték. 2.30. Népszerű zene. 3.15. Szólistahangverseny. 4.30. Gyermeknek. 5.00. Istentisztelet. 7.00. Hírek. 8.00. Kamarazene. Beethoven: B-dur trió op. 97. 8.30. Arlekin, az orosz művészszínház vendégjátéka. 9.45. Dán költők estje, költemények és dalok. Heise: Hartmann. Gade és Bendix dalai. 10.45. Tánczene. 12.00. Harangjáték.

2000 Kowno 15 kw

5.00: Mezőgazdaság. 6.30: Katonai előadás. 7.00: Litván és rutin nyelvű előadás. 7.35: Hírek. 7.40: Hangverseny.

280.4 Königsberg 10 kw

445.9 Danzig 1.5 kw

9.00. Istentisztelet. 11.15. Térzene. 1.00. Hangverseny. Glinka: H-moll keringő-fantázia. Verdi: Aida, fant., D'Albert: Intermezzo. Schubert-Wilhelmi: Ave Maria. Kreisler: Szerelmi bánat. Ripp: Creola, tangó. Meisel: Pardon, kisaszszony, tangó. 2.15. Sakk. 3.00. Spanyol lecke kezdőknek. 3.45. Gramofonzene, operettrészletek. 4.30. Hangverseny, a hallgatóság kívánsága szerinti műsorral. 6.00. Berliini műsor. 6.45. A. Lenz: Anyák napja, költemények és dalok. 7.30. W. Millack: Utazás a XVIII. században. 8.05. Operaest, szimf. hangverseny. Kreutzler: Granadai éji szállás, nyitány. Weber: A három Pintos, fant., Flotow: Alessandro Stradella, fant., Schubert:

Az Ürdög városa, nyitány, utána az Operapróba, Lortzing egyfelv. vígoperája. **10.10.** Hírek. **10.39** Tűzzené, berlini műsor.

1648.3 Königs. Zeesen 45 kw

8.55. Berlini műsor. **6.00.** A. Vierkandt: Viszonyunk az államhoz tegnap és ma. **6.45.** K. Wetter: A berlini ünnepi hét. **7.10.** R. Saitschick: Az igaz szerelemről. **8.00-tól** Berlini műsor.

566 Krakó 1.5 kw

10.15. Istentisztelet, poseni átvitel. **11.56.** Toronyzene. **12.10.** Kattowitzi műsor. **2.00.** Mezőgazdaság. **3.15.** Szimfónikus hangverseny, varsói átvitel. **5.55.** B. Sypnievska: Olaszországi útleírás. **6.20.** Varsói műsor. **7.10.** Irodalmi előadás. **8.00** Vidám est, varsói átvitel. **8.30.** Hangverseny, kattowitzi átvitel. **9.00.** Irodalmi előadás. **9.15.** Hangverseny, kattowitzi műsor. **11.00.** Népszerű és tánczene.

1522.8 Lahti 20 kw

375 Helsingfors 1.8 kw

10.00: Finn istentisztelet. **11.50:** Hírek. **12.05:** Beethoven: Trió két oboára és kürtre. **12.30:** Énekhangverseny. **1.00:** Svéd istentisztelet. **5.00:** Zenekari hangverseny. Strauss: Perzsa induló. Ivanovici: Kelet rózsái. Zeller: A madarász, egyv. Kálmán. Ha a puszta hallgat. Hej cigány. Schrammel: Bécs marad Bécs. **6.10:** Előadás. **6.35:** Finn dalok. **7.20:** Történelmi előadás. **7.50:** Zenekari hangverseny. Sibélius: Athéniek dala. Palmgreen: Északi líra. Hamúpipőke keringő. **8.15:** Hegedűhangverseny. Bach: E-dur versenymű. **8.40:** Finn szavaltatok. **9.00:** Énekari hangverseny. **9.30:** Zenekari hangverseny. **9.45:** Finn hírek. **10.00:** Svéd hírek.

462.2 Langenberg 60 kw

455.9 Aachen 1.5 kw

263.2 Köln 10 kw

265.5 Münster 3 kw

7.45: Birkazólecke. **8.05:** Gyorsírás. **8.25:** Esperanto. **9.00:** Harangjáték. **9.05:** Evangélikus istentisztelet. **10.15:** Betegek órája. **11.00:** F. Worm: A német nyelv értéke és tisztelete. **11.35:** Dr. Geiss: A szabad foglalkozások megoldtatása. **12.00:** F. Diettrich: költeményei. **12.40:** Dr. L. Mathar. Tavasz utazás az ismeretlen Olaszországban. Zech: Barátsági induló. Waldteufel: Virágkeringő. Erkel: Hunyadi László nyitány. Wagner: Rienzi fant. Meyerbeer: Afrikai nő ária. Puccini: Tosca, két tenor ária. Fetrás: Chopin egyv. Marchetti: Bűvös pillantás. Heykens: Spanyol szerenád. Fall: Az elvált asszony, egyv. **2.30:** A. Stecher: Rádióirodalom. **2.50:** Sakk. **3.55:** L. Strauss—Ernst: Egy művész vándorlása a Rajna vidéken. **3.40:** Utazás a hegyek között. **4.05:** H. Reimann: novellák. **4.30:** Zenekari és énekari hangverseny. Dr. Szentgyörgyi Pál vezényletével. Rossini: Tell Vilmos, nyitány. Dvorák: A régi várban, keringő. Offenbach: Hoffmann meséi, fant. Népdalok. Urbach: Schumann, egyv. Strauss: Falusi fecskék, keringő. Oscheit: Huszárintuló. **6.00:** Berlini átvitel. **6.45:** H. Stein:

A német munkásmozgalom 1848-ban. **7.15:** Dr. Kleinsorg: A városok háztartása a háború előtt és után. **7.40:** P. F. Brückner: Tolsztoj és művei. **8.00:** Zaida, Mozart 2 felv. operája. Wolfgang és a mézárosmester, Seebach színműve Mozart ifjúkorából, Bastien és Bastienne Mozart egyfelv. operája, utána sporthírek, majd tánczene.

680 Lausanne 1.5 kw

9.45. Protestáns istentisztelet. **1.00.** Gramofonzene. **3.30.** Berni átvitel. Népszerű zene. **8.00.** M. Maeterlinck: A nő arképe, novella. **8.15.** Sporthírek. **8.30.** Ének-, hegedű- és zongorahangverseny. Haendel: Ária, Mozart: Ave Verum, Mozart: Menüett, Lalo: Spanyol szimf., Andante, Büfín: Az én szerelemem. Debussy: Románé. Harangok. Suite Berga masque. Prélude. A lenhajú leány. Chopin: Két etüd. Fauré: Este. A bölcső. Népdalok. Dalcroze: Barátnőm szíve. A királylány. A pásztorlány. Dorte: Mózes. **10.00.** Irodalmi és zenei felolvasás. Utána gramofonzene.

260.9 Ljubljana 3 kw

9.30. Egyházi zene. **10.30.** Gyümölcstermelés. **11.00.** Térzene. **3.00.** Gyermekeknek. **4.00.** Népszerű zene. **4.30.** Humoros zene. **5.00.** Hangverseny.

358 London 3 kw

3.30. Katonazene. **5.00.** Orgonazene. **5.30.** Istentisztelet. **5.45.** Bach: II. templomi kantate. **7.55.** Istentisztelet. **9.05.** Hangverseny.

504.2 Milánó 7 kw

10.00. Angol lecke. **10.40.** Egyházi zene. **12.05.** Népszerű zene. **4.45.** Löversenyátvitel, utána népszerű zene. **6.00.** Népszerű zene. **8.40.** A történelem margójára. **8.50.** Hírek. **9.00.** Operaátvitel a Scala-színházból, a szünetekben előadások és hírek.

536.7 München 9 kw

566 Augsburg 1.5 kw

572.7 Kaiserslautern 1.5 kw

240 Nürnberg 9 kw

11.00: Harangjáték. **11.30:** Német anvák napja. **12.00:** Katonazene. Wagner: Parsifal, fant. Meyerbeer: Afrikai nő, fant. Ziehrer: Népénekés, keringő. Ruprecht: A német sas, induló. **1.15:** Mezőgazdaság. **1.45:** Sakk. **3.00:** A szerelmi és táncdal a népek életében. Angol, svéd, magyar (Jaj, de nagyon régen... Ritkabúza...) francia, olasz, orosz, német dalok. **3.45:** Z. Scheibold: Emlékezés Wilhelm Leibl-re. **4.15:** Tarka délután. Suppé: Költő és paraszt, nyitány. Puccini: Manon Lescaut, fant. Zilcher: Táncdal. Rubinstein: F-dur melódia. Spenger: Rozskávé. Thomas: Mignon, Philine áriája. Csajkovszky: Román, op. 5. Weydner: Bécsi gyümölcsök. Jos. Strauss: Az életem szerelem és vidámság, keringő. Kreisler: Szerelmi öröm (ének). Dvorák: Suite poetique. Schubert: D-dur katonainduló. **5.45:** R. Malzahn: A varázsvessző. **6.15:** H. Haushofer: A kínai helyzet. **6.50:** Zilcher trióhangversenye, kamarazene. Beethoven: Zongoratrió op. 70. Zilcher: E-

moll, zongoratrió op. 56. 7.45: Sporthírek. 8.00: Wagner est. ének és zenekari hangverseny. Rienzi: Nyitány, Adrian áriája, Rienzi imája. Tannhauser: Erzsébet áriája, duett, nyitány. 9.15: Ének és zenekari hangverseny. Verdi: A végzet hatalma, nyitány. Meyerbeer: Próféta, ária. Bizet: Carmen I. II. II. és IV. felv. előjátékai, Kártya-ária. Vieuxtemps: Fantasia appassionata. Csajkovszky: Capriccio Italien. 10.20: Hírek 10.45: Népszerű és tánczene.

333 Nápoly 1.5 kw

9.30. Francia lecke. 10.00. Egyházi zene. 4.45. Gyermekeknek. 5.00. Népszerű zene. 8.30. Hírek. 8.50. Hírek. 9.02. E. Murolo előadása, utána hangverseny. Mozart: Don Juan, nyitány. Ricci: Szép, mint egy angyal. Aubert: Fra Diavolo, ária. Usiglio: Sorentóban. De Ferrari: Pipret, duett. Nápolyi dalok és költemények. Donizetti: Bájital, fant., Don Pasquale, ária. Puccini: Gianni Schicchi, ária. Mascagni: Alarcok, pavane. Flotow: Márta, duett. Sassano: Nyitány. 10.00. Sporthírek.

496.7 Oslo 1.5 kw

10.50. Harangjáték. 11.00. Istentisztelet. 1.05. Gramofonzene. 8.00. Hangverseny. 9.50. Hírek. 10.05. Költemények. 10.45. Tánczene.

245.9 Posen 1.5 kw

10.15: Istentisztelet. 12.00: Toronyzene. 12.10: A Philips társaság hangversenye, átvitel Varsóból. 2.45: Képtáviró. 3.15: Szimf. hangverseny, varsói átvitel. 5.30: Hírek. 5.50: Gyermekeknek. 6.20: Áriák és dalok. 6.50: Chopin zongorazene. Chopin: Három mazurka. 7.00: Ifjúsági előadás. 8.30: Hangverseny, kattowitzi átvitel, a szünetekben irodalmi negyedóra. 10.30: Képtáviró. 11.00: Tánczene.

254.2 Pozsony 0.5 kw

7.00. Hangverseny, karlsbadi átvitel. 9.00. Egyházi zene. 10.00. Prágai műsor. 4.30. Hangverseny. 5.30. Munkáselőadás. 6.25. J. Miskuv: Kereskedelem és ipar az ókorban. 7.00. Prágai műsor. 7.05. Tánczene. 7.45. Prágai műsor. 10.20. Tánczene.

343.2 Prága 5 kw

7.00. Hangverseny, karlsbadi átvitel. 9.00. Egyházi zene. 10.00. Mezőgazdaság. 11.00. Szimf. matiné. Smetana-művek. 12.00. Katonazene. 1.00. S. Svoboda: A kirakatok alapszínei. 1.15. B. Sochr: Biztonsítási előadás. 4.30. Hangverseny. 5.30. Munkáselőadás. 6.00. Német hírek. 6.05. Német gyermek- és bölcsődalok. 7.00. Sportelőadás. 7.05. Tánczene. 7.45. Az anyák napja, előadás. 8.00. Csevegés. 8.30. Cseh népdalok, hangverseny. 9.00. Szimf. hangverseny. Smetana-művek. Shakespeare, nyitány. III. Richard, győzelmi szimfónia, scherzó. Sárka: Szimf. költemény. 10.20. Tánczene.

294.1 Reval 2.2 kw

9.00. Istentisztelet. 1.30. Hangverseny. 5.45. Hírek. 6.30. Kamarazene. 8.00. Akkordeonzene.

528.2 Riga 4 kw

12.00. Gramofonzene. (Beethoven IX. szimfónia.) 2.15. Népszerű zene. 6.00. Hár-fahangverseny. 7.00. Felolvasás. 7.30. Énekkari hangverseny férfi-négysesre.

443.8 Róm. 3 kw

9.30. Német lecke. 10.00. Egyházi zene. 1.00. Trióhangverseny. 5.00. Népszerű zene. 8.05. Hírek. 8.31. **Romeó és Julia, Zandonai 3 felv. operája**, a szünetben Madame Pompadour, előadás; hírek.

438 Stockholm 1.5 kw

1351.3 Motala 30 kw

10.00. Istentisztelet. 4.00. Népszerű zene. 5.00. Gyermekeknek. 5.55. Harangjáték. 6.00. Istentisztelet. 7.15. Barátság és szerelem. P. Egge drámája. 8.15. Énekkari hangverseny. Eriksson: Isten óvja hazánkat. Widéen: Nyáron. Södermann: Májusi dal. Schumann: Csónakon. Büesü. Cigányok élete. Gluck: Alceste ária. Schumann: A két gránátos. Schubert: A capella kórusok. Södermann: Két népdal. Gade: Reggeli dal.

374.1 Stuttgart 10 kw

577 Freiburg 1.5 kw

11.15. Kamarazene. Dvorák: F-dur vonósnégyes op. 96. Szonatina hegedűre és zongorára. 12.00. Népszerű zene. Utána gramofonzene. 2.00. Gyermekeknek. 3.30. Az anya, hangverseny. Csapek: Előjáték. Schorn: Anya és gyermek. Arnold: Anyuka születésnapja. Falke: Finom fülek. Flaischlen: Anyámnak. Schnoek: Az anya dala. Heine: Anyámnak. Grieg: Anyóka. Margaréta bölcsődala. Beethoven: Adagio. Reike: Az anya. Brahms: Csak tudnám az utat visszafelé. Schubert: Bölcsődal. Haydn: Andante. Schorn: Anyám. Struve: Van egy asszony, akit az ember sosem felejt el. Beethoven: VII. szimfónia, allegretto. Reike: 1918 gyermeke. Münchhausen: Anyámnak. Reger: Szívcsere. Gounod: Ave Maria. Jakobsen: Föns asszony. Lachner: Ünneplő induló. 6.00. Sporthírek. 6.15. W. E. Schüfer: Színház és sport. 6.45. Martin Lang költemények. 7.15. Sporthírek. 7.30. *Hangverseny, Verdi: Requiem*. 9.30. Tarka est. rádiókabaré. Weber: Euryanthe, nyitány. Goethe: Johanna Sebus. Loewe: Akár ritkán kér. Nászdal. Lortzing: Undine balettzene. H. Wolf: Patkányfogó. Reimann: Tell-monológ. (Paródia.) Ochs: Ide repül egy madár. *Regény a mosókonyhában, Dittersdorf vígoperája*. Utána sporthírek.

182.7 Toulouse 8 kw

1.45. Jean d'Arc-émlékünnepély. 9.30. Hangverseny. 9.45. Szólistahangverseny. 10.00. Szimfonikus hangverseny, Bizet: A haza, nyitány, Fucik: Gladiátorok bevonulása, Blankenburg: Hősök díszmenete. 10.25. Vígoperarészletek, Verdi: Rigoletto, Messenger: Fortunió, Mascagni: Parasztbeesület, Gounod: Mireille, Massenet: Thais, fant. 10.45. Táncczene.

275.2 Turin 2 kw

10.30. Egyházi zene. 12.30. Népszerű zene. 4.45. Hírek. 5.18. Népszerű zene. 8.25. Hírek. 8.55. Hangverseny, Rossini: Tolvaj szarka, nyitány, Mozart: Figaró házassága, Rossini: Canzonetta, Bach-Busoni: Toccata, Intermezzo és fuga, Albeniz: Granada, Sinding: Tavaszi zsongás, Minoli: Költemények, Mascagni: Isabeau, fant., Liszt: Szerelmi álm, As-dur, Alfano: Román tánc. 10.25. Hírek. 10.30. Táncczene.

1415.1 Varsó 10 kw

10.15. Istentisztelet, pozsonyi átvitel. 11.56. Toronyzene. 12.10. Filharmónikus matiné, J. Oziminski vezényletével, J. Turcyńska (szoprán) és K. Heinze (zongora) közreműködésével, Lefeld: XI. szimfónia, Nieviadomski: Mignon, Friemann: Májusi éj, Szép szemek, Zelenski: Jeanot, Kronenberg: Elégia, Mazurka, zongoradarabok. 2.20. Mezőgazdaság. 3.15. Filharmónikus hangverseny. 5.30. Golabek: Bulgária szabadságharca. 5.55. H. Moscicki: Történelmi előadás. 6.20. Irodalmi és zenei est. 7.20. P. Richter: A japán regény és novella. 8.00. Vidám est, rádiókabaré. 8.30. Népszerű zene, Plotow: A matrózok, nyitány, Delibes: Kassya, balettzene, Zelenski: Jeanott, ária, Thomas: Mignon, ária. 9.00. Novellák. 9.15. A hangverseny folytatása, Verhey: Versenymű klarinétra op. 47., Monjuszko: Le Vannier, Gall: Szerenád, Tosti: Mattinata, Drdla: Szerenád, Laisne: Cigánybalett, Lada: Kujavjak. 10.05. Hírek. 11.00. Táncczene.

314.1 Vilna 1.5 kw

10.15: Istentisztelet, poseni átvitel. 12.10: Kantonzene. 1.15: Hangverseny, varsói átvitel. 2.20: Mezőgazdaság, varsói átvitel. 3.15: Szimf. hangverseny, varsói átvitel. 5.30: Gyermekeknek. 5.55: Varsói műsor. 7.20: Varsói átvitel. 8.00: Hírek. 8.30: Philips társaság hangversenye. 10.00: Vidám történetek. 10.35: Varsói átvitel. 11.00: Táncczene, varsói átvitel.

308.3 Zagreb 1.25 kw

11.30. Népszerű zene. 4.30. Futballmérkőzés közvetítése. 6.30. Zlatko Tosic: A francia Riviéra. 7.00. Régi zongorazene. 7.30. M. Leon Rey: Az albániai francia régészeti misszió vezetője: Jugoszláviai útleírás. 7.50. Bevezető zenei előadás. 8.00. *Opraelőadás közvetítése.*

489.4 Zürich 1 kw

11.00. Hangverseny. 12.30. Gramofonzene. Jodel-dalok. 8.00. Gordonkazene. 9.00. Balalajkazene.

Hétfő, május 13

Kiemelkedő események:

7.45: London: Wagner, Siegfried II. felv.
8.00: Bécs: F. Steiner kamaraénekes balladestje.
8.15: Frankfurt, Stuttgart: Regina, Lortzing operája.
8.30: Varsó, Bécs, Berlin, Budapest, Krakó, Posen, Zagreb, Prága, Brünn: Középeurópai műsorcsere, a lengyel filharmónikusok hangversenye.
8.35: Königsberg: Kamarazene. Kodály vonós-négyes.
9.02: Nápoly: Pergolese, A szolgáló mint úrnő és Cippolini: A kis Haydn c. vígoperái.

519.9 Bécs 20 kw

354.2 Grác 1.2 kw 283 Innsbruck 1.2 kw
219 Klagenfurt 1.2 kw 250 Linz 1.5 kw

11.00. A Cerda kvartett hangversenye. Fraisl: Frissen rajta, induló, Lincke: Casanova, nyitány, Busoni: Tánckeringő, Scharwenka: Lengyel tánc, Fall: A császár, egyv., Stolz: Veled, dal, Grünfeld: Montmartre boszton, Bortkiewicz: Keleti balettsuite, Profes: Egy asszony, keringő, Manfred: Juanita tango, Foerster: B-dur zongoratrió, op. 38. Alram: Türelmetlenség, keringő, Éljd boldogul, induló. 3.15. Képatvitel. 4.00. A Silving kvartett hangversenye, Puccini: Turandot, Nyugat lánya, áriák (S. Leitner) Haroldy: Vivat Imperator, induló, Sommer: Straussiana: Keringő, Adam: Lonjumeau postakocsis, nyitány, Vienjavski: Hegedűverseny, románc, Gounod: Faust balettzene, Jos. Strauss: Delirium keringő, Esslinger: Bengáli fény, Nedbal: Lengyel vér, egyv. Karpf: Tavaszi üdvözlét, Dreyer: A rózsalugasban. 5.20. Gyermekeknek. 6.10. O. Oull: Burgenland várromjai és kastélyai. 6.40. O. Schramek: Színházi történetek. 7.20. E. Kläger: Bécsi premierek. 8.00. Loewe balladák, F. Steiner kamaraénekes közreműködésével. 8.30. Varsói átvitel (középeurópai műsorcsere), utána jazzband, majd képatvitel.

475.4 Berlin 10 kw 283 Stettin 1.5 kw

12.15. Mezőgazdaság. 2.00. Gramofonzene. 3.30. Turisztika. 4.00. Háziasszonyoknak. 4.30. H. Wetterkopf saját novelláiból olvas fel. 5.00. Népszerű zene. 6.10. Német lecke. 6.30. Angol lecke kezdőknek. 7.00. H. Orlovius: A német nyári repülőközlekedés. 7.30. G. Schünemann: Az opera története. 7.55. Képatvitel. 8.05. T. Däubler saját költeményeiből olvas fel. 8.30. Varsói átvitel középeurópai műsorcsere, utána jazzband.

455 Beograd 2.5 kw

12.10. Gramofonzene. 12.45. Hangverseny. 7.30. Szerb cigányzenekar hangversenye. 8.30. Dr. Borivoja: Biológiai előadás. 8.55. Kamarazene. Mozart: Zongorakvartett. Beethoven: Trió, hegedű, brácsa és gordonkára. Fauré: Zongorakvartett. 10.35. D. Djordjevic: A telefon felfedezése. 10.35. Külföldi átvitel, jugoszláv költők művei francia fordításban.

350.5 Barcelona 3.5 kw

2.30. Harangjáték. 6.30. Hangverseny. 7.20. Kamarazene. 9.30. Novellák. 10.05. Vidám hetiszemle. 10.15. Hangverseny. 10.25. Aragoniai dalok. 10.50. Hangverseny. 11.05. Szimf. hangverseny francia zeneszerzők művei.

1010 Basel 1.5 kw**406 Bern 5 kw**

12.50. Gramofonzene. 4.00. Hangverseny. 4.30. Könyvszemle. 5.00. Hangverseny. 6.15. Vidám gramofonzene. 7.00. Rádiótechnikai előadás. 8.00. Dalest. Strauss és Beethoven dalok. 8.20. Basel: Szimf. hangverseny, ének és zongorazene. 8.30. Bern: Hangverseny. 9.00. Lausannei műsor.

321.2 Boroszló 10 kw**326.4 Gleiwitz 20 kw**

12.20. és 1.45. Gramofonzene. 4.00. A. Sonnenfels: A szentképfestő. 4.30. M. Reger, hangverseny, hegedű- és zongoraszonáta. E-moll op. 139. Szólósuite gordonkára. G-dur op. 131/c. Vonósnégyes, fis-moll op. 121. 6.00. H. Rüdiger: A szudéta németek kulturája. 6.25. A hanyatlás emberei. jelenetek L. Fitzek drámájából. 7.25. R. Halpersohn: Mi a talmud? 7.50. Fiatal költők költeményeiből felolvasás. 8.15. A nővérek, H. Kesser novellája, utána Stefan Frenkl hegedűhangversenye. Suk: Négy hegedűdarab op. 17. Tiessen: Haláltánc op. 23. Wladigeroff: Wardar bolgár rapszódia. Ph. Jarnach: Szonáta, szólóhegedűre. St. Frenkl: Novellette Capriccio. Nick: Bosztonintermezzo. 10.00. Hírek.

432.3 Brunn 3 kw

12.00. Mezőgazdaság. 12.30. Hangverseny. 4.30. Asszonyoknak. 5.30. Szerb, horvát lecke. 5.45. Hírek, utána németnyelvű előadás. 6.15. Kultúrális hetiszemle. 7.05. Rádiókabaré. 8.30. Varsói átvitel, közép-európai műsorese.

508.5 Brüsszel 1.5 kw

5.00. Kamarazene és dalok. 6.00. A. Bouckaet: A költők és a gasztronómia. 6.15. Aviatikai előadás. 6.30. Gramofonzene. 7.30. Hírek. 8.15. Gramofonzene. 8.30. Hangverseny, a szünetben hírek.

482.3 Daventry Exp. 30 kw

3.00. Hangverseny. 4.00. Balladák. 4.30. Tánczene. Jack Payne zenekara. 5.30. Gyermeknek. 6.30. Népszerű zene. 8.00.

Népszerű zene. 9.15. A liberális párt választási propaganda előadása nők számára. 9.45. Hegedűhangvers. (E. Dwhitfield) Veracini: E-moll szonáta. Bach: Andante. E-dur gavott. Bloch: Nigun. Sinchastora. 10.15. Tánczene. 11.00. Jazzband.

421.3 Frankfurt 10 kw**250 Cassel 1.5 kw**

6.30. Tornagyakorlat. 12.30. Gramofonzene. 3.05. Ifjúsági előadás. 3.55. Házasasszonyoknak. 5.00. Operettrészletek. Langenbergi átvitel. 6.30. A német posta, előadás. 6.45. K. Schmoll: A francia rádió adóállomások. 7.00. Pedagógiai előadás. 7.25. A beszélő művészet és a térakusztika jelentősége a rádióművészetben. 7.45. Angol lecke. 8.15. Stuttgarteri átvitel, utána zenekari hangverseny.

760 Genf 1.5 kw

7.45. Gramofonzene. 8.20. Angol lecke. 8.35. Hetiszemle. 8.45. Lausannei műsor.

Genova 1.8 kw

12.15: Hírek. 12.20: Népszerű zene. 120: Tőzsde. 4.30: Népszerű zene. 8.00: Hírek. 8.05: Népszerű zene. 9.00: Hangverseny. 10.30: Irodalmi előadás. 10.40: Hírek.

391.6 Hamburg 10 kw**387.1 Bréma 1.5 kw****566 Hannover 1.85 kw****250 Kiel 1.5 kw**

6.30. Tornagyakorlat. 7.05. Hírek. 7.20. Gramofonzene. 8.00. Asszonyoknak. 10.15. Hírek. 11.00. Gramofonzene. 1.15. Hírek. 1.30. Zenekari hangverseny. 4.15. Ifjúsági előadás. 5.00. E. Kelter: A hamburgi Johanneum. 5.30. L. Lehmann: Mire való a telefon és az autó? 6.00. Bréma: Népszerű zene. 6.30. Angol lecke, berlini átvitel. 7.00. A hangverseny folytatása. 7.25. M. Zelah: Művészet és világnézet. 8.00. A kiskaliberű fegyverek, előadás. 8.10. Rajongás a zenében (a századvég népszerű zenéje), hangverseny. 10.10. Aktuális óra. 10.40. Külföldi átvitel.

Huizen 7 kv 300, este 6.40-től 1852

10.40: Betegek órája. 11.00: M. J. Vincent hangversenye. 12.00: Orgonahangverseny. 3.40: Betegek órája. 4.40: Gramofonzene. 6.10: Irodalmi felolvasás. 6.40: M. J. Kleinrensink előadása. 7.10: Hangverseny. Himnuszok és zsoltárok. Zsoltárok, utána Mozart hangy. Varázsfuvola, nyitány. Andante sostenuto. Koronázási zongoraverseny. Török induló. Utána hírek.

277.8 Kassa 2.5 kw

12.15. Népszerű zene. 5.10. Gramofonzene. 8.15. Hangverseny. 9.05. Vidám rádió kabaré.

416.1 Kattowitz 10 kw

12.10. Gramofonzene. 4.00. Toronyzene. krakói átvitel. 4.20. Gramofonzene. 5.00. W. Ziegler: A poseni kiállítás megszervezése. 5.25. Rádiótechnikai előadás. 5.55.

Hangverseny, krakói átvitel. 6.25. Hangverseny, varsói átvitel. 7.10. E. Farnik: Irodalmi vázlatok. 8.29. Varsói átvitel (középeurópai műsorcsere). 11.00. Francia nyelvű előadás: A lengyel rádió munkája és fejlődése.

1200 Konstantinápoly 5 kw

6.00. Török zene. 8.00. Hangverseny.

339.8 Kopenhága 4 kw

1153.8 Kalundborg 7 kw

7.30: Tornagyakorlat. 12.00: Harangjáték, utána népszerű zene. 3.00: Hangverseny. Verdi: Sors hatalma, nyitány. Dohnányi: Pierette lányka, keringő. Chausson, legenda. Delibes: Sylvia, balettzene. Haydn: Es-dur, szimfónia menüett. Turina: Mór dal. Ganne: Keleti induló. 3.45: Hangverseny, dán dalok és költemények, utána népszerű zene. 5.40: Tözsdejelentés. 6.20: Angol lecke. 7.00: Hírek. 7.30: Dán lecke. 8.00: Hangverseny. A. Enna művek. Cleopatra, nyitány. Hexen: Áriák, hegedűverseny. Andante és Finale. Dalok. Mesék zenekarra. 9.10: Szólísta hangverseny. Schubert: Zongoraszonáta: A-dur op. 120. 9.45: Irodalmi előadás. 10.15: Balalajka zene.

2000 Kowno 15 kw

6.00. Asszonyoknak. 6.30. Egészségügyi előadás. 7.00. Hírek. 7.10. Litván nyelv-lecke. 7.45. Hangverseny. 9.00. Fantázia a tudományban, előadás.

280.4 Königsberg 10 kw

445.9 Danzig 1.5 kw

6.00. Testgyakorlat. 11.30. Gramofonzene. 4.00. Novellák, ifjúság számára. 4.30. Népszerű zene. Marschner: Hans Heiling, nyitány. Borodin: Orosz rapszódia. Leoncavallo: Tengerzúgás. Siede: Karnevál, suite. Ralf: Fantasztikus balett. Henselt: Novellettek. Sinding: Tavaszi zsongás. Smetana: Hazulról. 6.15. Von Ehlern: A löverseny Keleten. 6.50. Könyvekről. 7.25. Angol lecke. 8.00. Berlini átvitel. 8.35. Kamarazene. Kodály Zoltán: Vonósnégyes op. 10. 9.10. Népszerű és tánczene, utána hírek. 10.30. Berlini átvitel, tánczene.

1648.3 Königsb. Zeesen 45 kw

12.00. Angol lecke. 1.45. Képvitel. 2.30. Gyermeknek. 3.00. Spanyol lecke. 3.40. Asszonyoknak. 4.00. Francia irodalmi előadás. 4.30. Th. Demetriescu: A variálós forma fejlődése. 5.00. Berlini műsor. 6.00. A rádiótechnika előharcosai: W. Möbus. 6.30. Angol lecke kezdőknek. 6.55. Mezőgazdaság. 7.20. Dr. Zimmer: Amerikai nemzeti parkok. 8.00. Dalest. Schumann: Wahnung. A holdhoz. Csendes könnyek. Provánszi dal. Wolf: Tavasszal. Honvág. Vándorúton. Búcsú. Szerenád. 8.30. Fűvös kamarazene. Saint-Saens: Capriccio dán és orosz népdalok felett. Mozart: Es-dur kvintett. 9.15. A német egyházi népdal. F. Bachmann, előadás, utána Gregorianus énekek, majd tánczene.

566 Krakó 1.5 kw

11.56: Toronyzene. 12.10: Gramofonzene. 3.10: Ifjúsági előadás. 4.00: Toronyzene. 4.45: Cserkészelőadás. 5.55: Varsói műsor. 7.10: Francia lecke. 8.00: Toronyzene. 8.30: Filharmónikus hangverseny (középeurópai műsorcsere, varsói átvitel). 11.00: Népszerű és tánczene.

1522.8 Lahti 20 kw

375 Helsingfors 1.8 kw

5.00. Zenekari hangverseny. 6.25. Angol lecke kezdőknek. 7.15. Énekhangverseny. 7.35. Mezőgazdaság. 7.50. Előadás. 8.10. Zenekari hangverseny. Rubinstein: Lesghinka. Cserepnin. Román. Dvorák: Indián dal. Szláv tánc. 8.40. Énekhangverseny. 9.00. Rádiójáték. 9.20. Zenekari hangverseny. Massenet: Phaedra, nyitány. Heusser: A Lago Maggiorin. Jessel: Kadétesínyek.

462.2 Langenberg 60 kw

455.9 Aachen 1.5 kw

263.2 Köln 10 kw

265.5 Münster 3 kw

10.15. Gramofonzene. 11.15. Ifjúsági előadás. 12.10. Gramofonzene. 1.05. Zenekari hangverseny. Dvorák: Huncut paraszt, nyitány. Déli boszorkány, szimf. költemény. Scherzo capriccioso. Smetana: Moldva, szimf. költemény. Wallenstein tábora. 2.30. Házi tanácsadó. 3.00. Gyermeknek. 4.00. Asszonyoknak. 4.35. Rajnavidéki elbeszélések. 5.00. Ifjúsági előadás. 5.45. Gramofonzene. 6.30. B. Schmid: Az állati lélek rejtelmek. 7.15. Spanyol lecke. 7.40. Szülőknek. 8.00. Hangverseny. Mozart hatása az utókorra, ifj. Mozart: D-dur szonáta gordonkára és zongorára. Beethoven: Vonóstrió, d-dur op. 8. R. Volkmann: D-moll szerenád op. 69. Csajkovszky: C-dur szerenád op. 48. utána hírek, majd népszerű zene.

680 Lausanne 1.5 kw

12.30: Tözsdehírek. 12.40: Gramofonzene 4.15: Gramofonzene. 6.00: Hangverseny. 7.32: Német lecke. 8.00: Szimf. hangverseny. Wagner: Lohengrin, induló. Mesterdalnokok, részlet. Liszt: Ki kényerét sosem sózta könnyel. Es-dur zongoraverseny. Mozart: D-dur, szimfónia. 9.00: Szimfónikus hangverseny. Lully: Amadis, ária. Salvator Rosa: A távollét (J. Bergien, tenor). Gluck: Iphigénia Aulisban, nyitány. Iphigénia Taurisban, ária. Wagner: A Walkür, tavaszi dal. Beethoven: Prometheus, nyitány. Duparc: Chanson Triste (ének). Messenger: Fortunio, A szürke ház (ének). Balett. 10.00: Hírek. 10.15: Felolvasás.

260.9 Ljubljana 3 kw

12.30. Gramofonzene. 5.00. A rádiózenekar hangversenye. 6.30. Cseh lecke. 7.00. Francia lecke. 7.30. Orvosi előadás. 8.00. Német zeneszerzők estje, hangverseny.

358 London 3 kw

1562.5 Daventry 25 kw

3.05. Ifjúsági előadás. 3.30. Tánczene. Jack Payne zenekara. 4.15. Hangverseny.

5.15. Gyermekeknek. 6.30. Hogyan gondolkodik a fiatal generáció? M. Cooper és a Princess Club egy tagjának vitaestje. 6.45. Hangverseny, C. Franz-orgonaművek. 7.00. J. Agathe: Drámai kritika. 7.25. Francia lecke. 7.45. Wagner: Siegfried, II. felv. 9.15. A liberális párt politikai előadása asszonyok számára. 10.05. Dalest. 10.20. Népszerű és tánczene. 11.05. Bridgelecké. 11.20. Jazzband. 12.00. Képvitel.

504.2 Milánó 7 kw

11.15: Gramofonzene. 12.15: Hírek. 12.20: Népszerű zene. 1.30: Tőzsde. 1.35: Népszerű zene. 4.30: Gyermekeknek. Könyvszemle. 5.00: Népszerű zene. 6.30: Hírek. 8.20: Novellák. 8.25: Hírek. 8.30: Operettátvitel, a szünetekben hírek és előadások. 11.00: Népszerű és tánczene.

536.7 München 9 kw

566 Augsburg 1.5 kw

572.7 Kaiserslautern 1.5 kw

240 Nürnberg 9 kw

6.45. Testgyakorlat. 12.05. Mezőgazdaság. 12.55. Gramofonzene. 4.00. Népszerű zene. Lortzing: Undine, nyitány. Waldteufel: A boldogság hullámai. Lehár: Friederike, dal. Offenbach: Hoffmann meséi, fant.. Chestak: Cseh tánc. Morretti: Mio padre. Freudenthal: Beatrice, tangó. Löwe: Későn jött a leveled. Meisel: Orgonacsokor. 5.00. Novellák. 5.40. Sakk. 6.10. Szakszervezeti előadás. 7.00. Angol lecke. 7.30. Hangverseny, E. Zimmermann (tenor) közreműködésével. Flotow: Márta, nyitány. Massenet: Werther, fant.. Mozart: Don Juan, ária. Lortzing: Cár és ács, ária. Goldmark: Sába királynője, ária. Scassola: Szerelmi gondolatok. Rachmaninoff: Közeleg a tavasz. Ponchielli: Gioconda, balettzene. Csajkovszky: Humoreszk. Schubert: Négy dal. Rosamunda. Balettzene és közjáték. Waldteufel: A tavasz gyermekei. Lehár: Cárévics, egyv. 9.15. J. Eckardt: Utazás Ausztriában. 9.45. Kamarazene. E. Toch: Divertimento hegedűre és gordonkára op. 37.. Fr. Büchtger: Akasztófakantate. 10.20. Hírek.

333 Nápoly 1.5 kw

2.00: Tőzsdehírek. 4.50: Felolvasás. 4.58: Közgazdaság. 5.00: Népszerű zene. 8.50: Hírek. 8.55: Aviatikai előadás. 9.02: *A szolgáló mint úrnő. Pergolése egyfelv. operája. A kis Haydn Cipollini operája.* 10.00: Sporthírek. 10.50: Hírek.

496.7 Oslo 1.5 kw

6.00. Népszerű zene. 7.00. Gyorsírás. 7.30. Német lecke. 8.00. Cilli Cohrs. G. Fock egyfelv. vígjátéka. 9.00. H. Shetelig: A régi kelták és germánok. 10.05. Kamarazene. W. Ginge: F-dur trió.

1744 Radio Paris 8 kw

6.45, 7.30. Testgyakorlat. 8.00. Hírek. 10.45. Szimf. hangverseny. 1.00. Hírek.

1.15. Hangverseny folytatása. 2.00. Tőzsdehírek. 3.45. Szimfónikus hangverseny és tánczene. 4.45. Hírek. 6.35. Gramofonzene. 7.05. Mezőgazdaság. 7.45. Háziasszonyoknak. 8.00. Kertészet. 8.15. Hangverseny, utána Molière: **Botesinálta doktor című vígjátéka.** 8.45. Hangverseny, a szünetekben hírek.

247 Posen 1.5 kw

12.00. Toronyzene. 12.05. Képvitel. 1.00. Gramofonzene. 2.15. Hírek. 4.40. Előadás a poseni lengyel kiállításról. 5.05. A csekk. előadás. 5.30. Könyvtári előadás. 5.55. Énekhangverseny. Strauss és Rozycki dalai. 6.20. Klarinéthangverseny. 7.40. Rádiótechnikai előadás. 8.00. Francia lecke kezdőknek. 8.30. Varsói átvitel (középeurópai műsorcsere. 10.15. Képvitel. 11.00. Kísérleti leadás rövid hullámokon.

254.2 Pozsony 0.5 kw

12.00. Mezőgazdaság. 4.30. Prágai műsor. 5.30. Csehov-humoreszkek, felolvasás. 5.50. Schiller: Don Carlos, előadás. 7.05. Rádiókabaré. 7.45. Előadás. 8.30. Varsói műsor, középeurópai műsorcsere.

343.2 Prága 5 kw

11.15. Gramofonzene. 12.05. Mezőgazdaság. 12.30. Hangverseny. 1.40. K. Hodik: A mértékhitelítés. 4.10. Tejgazdasági előadás. 4.20. K. Varner: Csehország szerepe a nemzetközi higiénében. 4.30. Kantonzene. 5.30. Szerb-horvát lecke. 5.45. Német hírek. 5.50. J. Roekl: A világbank-probléma. 6.15. Mezőgazdaság. 6.25. Munkáselemlés. 7.05. Brünni műsor. 7.50. C. Zibr: A cseh dohányjövedék. 8.30. Varsói átvitel. 10.15. Az Orel hírei. 10.25. Gramofonzene.

294.1 Reval 2.2 kw

5.30: Hírek. 6.30: Fúvós zene. 7.00: Rádiótechnikai csevegés.

528.2 Riga 4 kw

2.15: Népszerű zene. 6.00: Hangverseny. Szerelem a zenében. 8.00: Akkordeonzene. 8.30: Tánczene.

443.8 Róma 3 kw

1.00: Kamarazene. 2.00: Hírek. 4.35: Hírek. 5.30: Népszerű zene. 7.50: Hírek. 8.45: Népszerű zene. Nápolyi dalok. A véték O. Poggió egyfelv. színműve, utána nápolyi dalok és tánczene. 10.50: Hírek.

438 Stockholm 1.5 kw

1351.3 Motala 30 kw

5.00: Gramofonzene. 6.00: Gyermekeknek. 6.30: Népszerű zene. 7.15: Angol lecke. 7.45: Jogi előadás. 8.15: Szimf. hangverseny. Schubert: Rosamunde, nyitány. Beethoven: Hegedűverseny. 9.15: Hírek.

374.1 Stuttgart 10 kw

577 Freiburg 1.5 kw

10.30: Gramofonzene. 11.00: Hírek. 12.00: Gramofonzene. 12.55: Gramofonzene. 1.45: Hírek.

4.25: Hangverseny. Beethoven: Fidelio, nyitány. Cornelius: A bagdadi borbély, fant. Brüll: Az aranykereszt, nyitány. Lortzing: Cár és ács, ária. Kreutzer: Granadai éji szállás, ária. Lortzing: Fegyverkovács, nyitány. Wagner: Bolygó hollandi, ária. Humperdinck: Királyfi és királylány, fant. Wagner: Rienzi, nyitány. Flotow: Martha, fant. Beethoven: István király, nyitány. 6.00: Mezőgazdaság. 6.15: Dr. Beermann: Az a-zir-babiloni ásatások és a biblia. 7.15: H. Ph. Weitz, költemények. 7.45: W. Bauer: Híres badeniek. 8.15: Frankfurti átvitel. *Regina Lortzing 3 fejr. operája*, utána népszerű zene (mandolin és gitárzene, férfinégyes és tenor közreműködésével). Schubert: Olasz nyitány. Mozart: Es-dur, szimf. menüett. Schubert: H-moll, szimfónia. Schubert: Bölcsődal. Az éj. Rozamunda, balettzene. Impromptu. A gondolás. Staendchen. Salvetti: Bizar gondolat. Rech: Gavott. Köhler: Almodozások. Schubert: Katonainduló, utána hírek.

382.7 Toulouse 8 kw

12.45. Hangverseny. 8.30. Spanyol zenekar hangversenye. 9.00. Szimf. hangverseny, lengyel est a poseni kiállítás megnyitása alkalmából, Chopin: Keringő, Polonaise, Messenger: Veronika, nyitány, Ganne: A kókler, nyitány. 9.30. Lengyel költemények. 9.35. Vígoperarészletek, Rossini: Sevillai borbély, Massenet: Mannon, áriák. 9.50. Költemények. 9.55. Operarészletek, Massenet: Legenda, Gounod: Faust, ballada, ékszerária, Puccini: Pillangókisasszony, ária. 10.10. Hangverseny, Delibes: Lakmé, ária, Deffés: La Toulousaine.

275.2 Turin 2 kw

12.30: Népszerű zene. 4.45: Hírek. 5.00: Népszerű zene. 8.25: Hírek. 8.55: Klasszikus hangverseny. Corelli: Concerto Grosso. Bach: D-moll zongoraverseny. *Händel: Acis és Galathea*, szopránária. Bach: A nyáj csendesen legel: Händel: Versenymű Oboacembalora. Marcout: Három szonáta. Mozart: Kvintett. Händel: Messiás, ária. Tartini: Dal. Sanmartini: Minuetto. 10.55: Hírek.

1415.1 Varsó 10 kw

11.56: Toronyzene. 12.10: Gramofonzene. 1.00: Mezőgazdaság. 3.10: Ifjúsági előadás. 3.35: M. Strzetelski: Közlekedési miniszter előadása. 3.50: Költemények. 4.00: Gramofonzene. 5.00: Katonai előadás. 5.55: Népszerű zene. 7.10: Francia lecke. 8.30: Filharmónikus hangverseny (középeurópai műsorcsere). G. Fitelberg vezényleésével. H. Lipovska (szoprán), B. Wojtowicz (zongora közreműködésével). Karlovitz: Litván rapszódia. Paderewski: Lengyel zongorafantázia, dalok. Szymonowski: Harnasie. 10.40: Ujság és sporthírek. 11.00: Táncczene.

314.1 Vilna 1.5 kw

11.56. Toronyzene 3.10. Előadás érettségizők számára. 4.40. Litvánnyelvű hírek. 5.20. Gyermekeknek. 5.45. Varsói átvitel. 6.50. Költemények. 7.20. Gramofonzene. 7.45. Varsói átvitel. 8.00. W. Taszycki: A lengyel irodalom. 8.30. Varsói átvitel.

308.3 Zagreb 1.25 kw

10.00. Vidám est, rádiókabaré. 10.25. Hírek. 11.00. Táncczene, varsói átvitel.

1.15. Gramofonzene. 5.30. Hangverseny, átvitel az Európa Palace moziból. 7.45. L. Rey: Az albániai francia archeológiai misszió vezetője: Hogyan folynak le a régészeti ásatások? 8.00. Angol lecke. 8.25. Bevezető zenei előadás. 8.30. *Varsói műsor*, középeurópai műsorcsere.

489.4 Zürich 1 kw

11.32. Gramofonzene. 12.32. Hangverseny. 1.00. Népszerű zene. 4.00. Táncczene. 5.15. Asszonyoknak. 7.33. S. Guggenheim: A gyermekágy pszichikai zavarai. 8.00. Zenekari hangverseny. 8.45. Állatok között, költemények és hangverseny.

Rövidhullámú adóállomások:

24 Chelmsford 15 kw

13.30—14.30-ig, 20.00—1.00-ig londoni műsor.

Kedd, május 14

Kiemelkedő események:

6.25: *Hamburg*: Wagner, Mesterdalnokok e. operája.

7.20: *Kattowitz, Varsó, Posen*: Operaelőadás közvetítése.

8.00: *Bécs*: A vakok intézetének jubileumi hangversenye.

8.00: *Bern*: Gasparone, Millöcker operettje.

8.00: *Zagreb*: Diszhangverseny, az adóállomás hároméves jubileuma alkalmából.

8.00: *Stuttgart, Frankfurt*: Giovanni Manuritta, ária és dalestje.

8.05: *Königsberg*: Wagner est.

8.15: *Boroszló*: A nagy szenvedély, Auernheimer rádiójátéka.

8.30: *Prága*: Ada Sari ária és dalestje.

49.4 Bécs 0.4 kw

354.2 Grác 1.2 kw

283 Innsbruck 1.2 kw

219 Klagenfurt 1.2 kw

250 Linz 1.5 kw

11.00. A Silving kvartett hangversenye, Hoffmann: Rádióüdv induló. Gröschl: Felejthetetlen órák, keringő, Feischner: Helda nyitány, Brödl: Melankólia, Bölcsődal. Csajkovszky: Románc, Massenet: A kókler, fant, Rameau: Menüett, Temen: Szerenád, Berceuse, Eyllenberg: A vidám pásztor, Suppé: Könnyű lovasság, egyv. Mayer: Édes ajkak, Zorlig: Az édes titok, May: Szeretlek, Trauner: Triestzi üdvözlét, induló. 3.15. Képvitel. 4.00. Hangverseny, Puccini: Gianni Schicchi, ária, Lehár: Friederike, Cărevics dalok. (Grete Hackenberg) Sullivan: Mikádó nyitány, Jos. Strauss: Hesperusi tájak, keringő, Urbach: Meyerbeer, fant, Zarzycki: Mazurka, Goldmark: Házitü-

esők III. felv. előzene Lehár: Fata morgana dalok, Friederike dal, Sylving: Dalosút Bécsbe. Ziehrer: Csillaghullás. 5.40. Gyermekhangverseny (Mariane Kuran-da). 6.00. Dr. A. Hecht: A gyomorrontás. 6.30. Mezőgazdaság. 7.00. Francia lecke haladóknak. 7.30. Angol lecke kezdőknek. 8.00. Hangverseny, átvitel a vakok intézetéből, J. Bartosch: bevezető előadás: Heindl: Fúvóskvintett. Brisar: Napnyugta. Labor: Nyugalom. R. Braun: Divertimento két zongorára. Labor: Három kétszólamú kánon. Kögler: Romantikus szerenád. Heindl: D-dur mise, glória, Az intézet énekkarának közreműködésével. 9.40. A bécsi Madrigal egyesület ének-kari hangversenye. H. Gal vezényle-sével. Schütz: Két bibliai jelenet. Lasso: Lancknecht Szerenád. Gastoldi: Közelgő amor. Bennet: Oda induljatok. Haydn: Az aggastyán. Brahms: A te szíved. Sójhaj. Éjjeli őrség. I. és II. Utolsó szerencse. Reger: Négy német népdal, ének-karra, utána képátvitel.

455 Beograd 2.5 kw

12.10. Gramofonzene. 12.45. Gramofonzene. 8.00. M. Glisitz elbeszélések. 8.25. A rádiókvartett hangversenye. Fevrier: Agnes suite. Weege: Ave Mária. Várakozás. R. Strauss: Reggel. Verdi: Alarcosbál. fant. 9.20. P. Slibeevic. Déli gyarmatosításunk. 10.05. Vojvodiniai diákok tamburica zenekarának hangverse-nye.

475.4 Berlin 10 kw 283 Stettin 1.5 kw

11.00. Gramofonzene. 12.30. Mezőgazda-ság. 2.00. Gramofonzene. 3.30. dr. Lang-heinrich: A nagyváros költészete. 4.00. Technikai csevegés. 4.30. A. Fliegel saját költeményeiből olvas fel. 5.00. Hangver-seny. 6.10. Könyvszemle. 6.40. M. Osborn: Murillo. 7.05. W. Eschbach: A kereskedő-tanone és a szakiskola. 7.30. K. Singer: A jelen operája. 8.00. Képátvitel. 8.10. Orvosi előadás, utána népszerű és tánc-zene. (Efim Schachmeister zenekara). 9.30. Az álom nélküli város. Rádióriport a berlini életről, utána rádióhírszolgálat, majd képátvitel.

1010 Basel 1.5 kw 406 Bern 5 kw

12.50. Gramofon tánczene. 4.00. A Kur-saal zenekarának hangversenye. 4.30. Há-ziaaszonyoknak. 5.00. Hangverseny. 7.30. Rádióriport. 8.00. Gasparone, Millöcker 3 felv. operettje.

350.5 Barcelona 3.5 kw

2.30. Harangjáték. 6.30. Hangverseny. 7.10. Asszonyoknak. 7.30. Kamarazene. 9.30. Angol lecke. 10.05. Spanyol dalok. 11.05. Szopránáriák és dalok (Pepita Paul-et). 11.30. Zenekari hangverseny.

321.2 Boroszlo 10 kw**326.4 Gleiwitz 20 kw**

12.20. 1.45. Gramofonzene. 4.00. Művészet-tört. előadás. 4.30. Szimf. hangv. Gade:

Ossian nyitány. Wagner: Siegfried: erdő-zsongás. Goldmark: Falusi lakodalom. Szimf. költemény. Rubinstein: A démon. Lezinka—Iljinski: Berceuse. Skrjabin: Mazurka. Arenski: Barcarola. Moszkov-ski: Keringő. Bece: Rich. Strauss egyv., Megtaláltam. Esti esőnd. A te kék szemed. Bölesődal. A vak panasza. Három kirá-lyok. Braunfels: A madarak. Galambnász. 6.00. P. Epstein: A modern zene útjai és céljai. 6.30. Berlini átvitel: Francia lecke. 7.25. Jogi előadás. 7.50. M. Darge: Egy pillantás az időbe. 8.15. *A nagy szenvedély. R. Auerheimer vígjátéka.* 10.00. Berlini átvitel. Utána hírek.

432.3 Brunn 3 kw

12.00. Mezőgazdaság. 12.30. Prágai mű-sor. 5.30. Angol lecke kezdőknek. 5.45. Hí-rek. 6.15. Kultúrális hetiszemle. 7.05. Ze-nekari hangverseny. Csajkovszky: Ham-let nyitány. Ronski Korssakoff: Hópe-hely balettzene. Wienjovsky: A-dur po-lonaise. Moszkvoski: Spanyoltánc 2—5. Fibich: Poeme. Dvorák: Szimfónia az új-világból. Sefcik: Kékszemű lány. Sme-tana: Cseh táncok. 8.15. H. Traub: A bur-gonyaháború 150 év előtt. 8.30. Prágai műsor. 10.20. Népszerű és tánczene.

508.5 Brüsszel 1.5 kw

5.00. Trióhangverseny. 6.00. Francia lecke. 6.30. Gramofonzene. 7.30. Hírek. 8.15. Hangverseny. 9.00. Hírek. 9.05. A hangverseny folytatása. 9.45. J. Bourquin: Ipari technika. 9.55. Tánczene. 10.15. Hírek.

482.3 Daventry Exp. 30 kw

3.00. Népszerű zene. 4.00. Zenekari hangverseny. 5.30. Gyermekeknek. 6.30. Tánczene Jack Payne zenekara. 7.45. Rá-diókabaré. 8.00. Strindberg vígjáték köz-vetítése. 9.30. Balladák. 10.15. Kamarazene. Buxtehude: F-dur preludium és fuga. D-moll toccata. Pisendil: A-moll szonáta szólóhegedűre. Bach: A-dur pre-ludium és fuga.

421.3 Frankfurt 10 kw**250 Cassel 1.5 kw**

6.30. Tornagyakorlat. 1.30. Gramofonka-baré. 3.05. Ifjúsági előadás. 3.55. Háziasszonyoknak. 4.35. Hangverseny. 6.10. Fel-olvasás. 6.30. Kertészet. 7.00. Orvosi elő-adás. 7.20. Francia lecke. 7.40. Gyorsírás. 8.00. Giovanni Manuritta. A milánói Sea-la tenoristájának ária és dalestje. stutt-garti átvitel, utána Modern gordonka-zonáták. Castelnovo—Tedesco. Toch és Casella művek.

760 Genf 1.5 kw

7.45. Gramofonzene. 8.20. Pedagógiai cse-vegés. 8.40. Gordonkazene. 9.00. A rádió-zenekar hangversenye.

402 Genova 1.8 kw

12.15. Hírek. 12.20. Hangverseny. 4.30. Népszerű zene. 8.00. Hírek. 8.05. Gramo-

fonzene. 9.00. Il Pecorelli, G. Rocca 3 felv. színműve. A szünetekben gramofonzene és rádiótechnikai előadás. 10.40. Hírek.

391.6 Hamburg 10 kw
250 Kiel 1.5 kw
566 Hannover 1.85 kw
387.1 Bréma 1.5 kw

6.30. Tornagyakorlat. 11.00. Kiel: Ifjúsági előadás. 11.30. Ifjúsági zenei előadás. 12.00. Hannover: Természet-tudományi előadás. 4.15. J. Havemann költeményei. 4.15. Kiel: Kamarazene. Beethoven: B-dur trió, klarinétre, esellóra és zongorára op. 11. Brahms: A-dur trió klarinétre, gordonkára és zongorára op. 114. 4.15. Hannover: Zenekari hangverseny. Csajkovszky: Románé, Dvorák: Humoreszk, Messenger: Románé, Huguét: Humoreszk, Sibelius: Románé, Reger: Humoreszk, Godar: Barcarola. 4.15. Bréma: Táncdalok. 5.00. Dr. Trendtel: A higiénikus tejellenőrzés. 7.25. A. Garms: A mai fiatal leány szerelme és házassága. 5.45. Tánczene. 5.50. Bréma: Népszerű zene. 6.25. *Nürnbergi mesterdalnokok, Wagner 3 felv. operája.* 11.30. Aktuális óra.

Huizen 7 kv 300, este 6.40-től 1852

11.10. Vallásos előadás. 11.55. Trióhangverseny. 12.55. Gramofonzene. 5.10. Gramofonzene. 6.40. Latin lecke kezdőknek. 7.15. Latin lecke haladóknak. 7.40. T. J. Verschuur előadása. 8.10. Fritz barát, Erickmann Chatrian 3 felv. vígjátéka. 9.10. Hírek.

277.8 Kassa 2.5 kw

12.15. Gramofonzene. 5.10. Hangverseny. 7.05. Francia lecke. 7.20. Rádiótechnikai előadás. 7.35. K. Raymann: Az élelmiszerek hamisítása. 8.30. Prágai műsor.

416.1 Kattowitz 10 kw

11.56. Toronyzene. 12.10. Gramofonzene. 1.00. Mezőgazdaság. 3.10. Toronyzene. 3.45. Mezőgazdaság. 4.00. Gramofonzene. 5.00. Történelmi előadás. 5.25. Nietsch: Lengyelország gazdasági függetlensége, felolvasás. 5.55. Hangverseny varsói átvitel. 6.35. Költemények. 6.50. Hírek. 7.20. *Operaátvitel a kattowitzi Városi Színházról.* Utána hírek.

1200 Konstantinápoly 5 kw

6.00. Török zene. 8.00. Népszerű zene.

339.8 Kopenhága 4 kw

1153.8 Kalundborg 7 kw

7.30. Tornagyakorlat. 12.00. Harangjáték. Utána népszerű zene. 3.00. Hangverseny. 3.45. Novellák. Utána a hangverseny folytatása. 5.00. Gyermeknek. 5.40. Tözsdejelentés. 6.20. E. Menon Rabin-dranat Tagore egyeteme. 7.00. Hírek. 8.00. Harangjáték. Utána a Bajadér. Kálmán Imre operettje.

2000 Kowno 15 kw

6.00. G. Galvanauskas: A pénz keletkezése. 6.30. Kalvaitis: Perpetuum Mobile. 7.00. Hírek. 7.10. Mezőgazdaság. 7.35. J. Ycas: A nagy Vytautas. 8.00. Hangverseny.

280.4 Königsberg 10 kw
445.9 Danzig 1.5 kw

6.00. Testgyakorlat. 11.30. Gramofonzene. 1.15. Hírek. 3.30. Gyermeknek. 4.00. Aviatika. 4.30. Népszerű zene. 6.20. Anyáknak, előadás. 6.50. W. Matul: Mit jelent a rádió a munkásságnak? 7.25. Francia lecke. 7.50. Hírek. 8.05. Szimf. hangverseny. Wagner művek, Kolumbusz Kristóf, nyitány. Rienzi, ima. Bolygó hollandi, fónódal. Erik dala. Rajna kincse, fant. Loge elbeszélése. Walkür. Tavaszi dal. Wotan búcsúja és Tűzvarázsa. Siegfried. Kovácsdal. Istenek alkonya. Siegfried rajnai útja. 9.30. D. Lusnat novellái. 10.10. Hírek. 10.30. Népszerű és tánczene.

1648.3 Königsw. Zeesen 45 kw

12.00. Francia lecke. 2.30. Gyermeknek. 3.00. Dr. Schulte: Beszámoló a kísérleti pszichológiai kongresszusról. 3.40. Asszonyoknak. 4.00. Modern iskolák, előadás. 4.30. St. Frenkel: Modern hegedűzene. 5.00. Lipesei műsor. 6.00. H. Mersmann: Népdalanalízisek. 6.30. Francia lecke haladóknak. 6.55. L. Mathar: A Rajnavidék és lakói. 8.00. Képátvitel. 8.10-től berlini műsor. 10.45. Képátvitel.

566 Krakó 1.5 kw

11.56. Toronyzene. 12.10. Gramofonzene. 3.10. Toronyzene. 4.15. Gyermeknek. 5.00. J. Fudakovski: A lengyel tavak és folyók faunája. 5.25. Rádiótechnikai előadás. 5.50. Varsói műsor. 6.35. Költemények. 7.20. Operaelőadás közvetítése. Kattowitzi átvitel. Utána varsói műsor.

1522.8 Lahti 20 kw

375 Helsingfors 1.8 kw

6.00. Szimf. hangverseny. 6.35. Előadás. 7.15. Zongorahangverseny. 7.40. Előadás. 8.00. Schumann: Es-dur zongorakvintett. 8.30. Ariák és dalok. 8.50. Szimfonikus hangverseny. Mascagni: Parasztbeesület, fant. 9.10. Költemények. 9.30. Szimf. hangverseny. Rossini: Tancred nyitány.

462.2 Langenberg 60 kw

455.9 Aachen 1.5 kw

263.2 Köln 10 kw

265.5 Münster 3 kw

10.15. Gramofonzene. 11.15. Ifjúsági előadás. 12.10. Gramofonzene. 1.05. Szimfonikus hangverseny. Weber: Abu Hassan, nyitány. Grieg: Peer Gynt I. suite. Ganne: Huszárkeringő. Rachmaninoff: Melodie. Kreutzer: A granadai éji szállás, fant. Brahms: Az örök szerelemről.

Brahms: Hajfürtök. Haas: Szeretnék esendesen. Haas: Esődal. Klughardt: Vándorúton. Vecsey: Északi éj. Aston: Zenei tréfa, egyv. **2.30.** Háziasszonyok. **3.00.** Gramofonzene gyermekeknek. **3.40.** F. Joppen: Északi utazás. **4.00.** Ifjúságnak. **4.30.** T. Müller: A jövő színháza. **5.00.** Pedagógiai előadás. **5.45.** Hangverseny zongorára és énekekre. Schubert: Moment Musical op. 94. Schubert: Tavasszal. A város. A múzsafi. Chopin: Des-dur preludium. Fantasie Impromptu. R. Strauss: Fejem fölött. Jaj nekem. Grieg: Eros. Pillangó, Madárka, Törpék menete. Wagner: Mesterdalnok, versenydal. **6.30.** G. Keller: Novellák. **7.15.** Francia lecke. **7.40.** Előadás a fogyasztási szövetkezetekről. **8.00.** Zenekari hangverseny. Bennet: Nájádók, nyitány. Wagner: Walkür, Tűzvarázs. Grieg: Solvejg dala. Puccini: Pillangókisasszony, fant. Intermezzo, skót és kelta népdalok. (Haydn) Waldteufel: Nefelejts, keringő. Donisch: Északi Capriccio. Paslernegg: Ländler. Eysler: Bruder Straubinger, egyv. Utána hírek.

680 Lausanne 1.5 kw

12.30. Tőzsde. **12.40.** Gramofonzene. **4.15.** Gramofonzene. **6.00.** Asszonyoknak. **6.15.** Hangverseny. **7.32.** M. H. Chable: Egy riporter világutazása. **8.00.** Szimf. hangverseny. Schubert: H-moll szimfónia. **10.20.** Egyházi zene. Bach: G-dur orgonapreludium és fuga. Magnificat szóló és vegyeskarra. **9.20.** Szimf. hangverseny. Rossini: Az olasz nő Algirban, nyitány. Bece: Lírai intermezzo. Waldteufel: Espana. Leoncavallo: Mattinata. Varney-Tavan: Muskétások a kolostorban. Halvorsen: Diadalmi induló. **10.05.** Gramofonzene.

260.9 Ljubljana 3 kw

12.30. Gramofonzene. **5.00.** A rádiózenekar hangversenye. **6.30.** A szlovének, történeti előadás. **7.00.** Német lecke. **7.30.** A-ugoszláviával szomszédos államok, előadás. **8.00.** Rádiójáték. **9.00.** A rádiózenekar hangversenye.

358 London 3 kw**1562.5 Daventry 25 kw**

2.00. Képvitel. **2.30.** Iskolai előadás. **3.35.** Francia lecke. **4.00.** Hangverseny. **4.15.** Iskolai előadás. **4.30.** Népszerű zene. **5.15.** Gyermekeknek. **6.00.** G. Chesterton, költemények, felolvasás. **6.45.** Kamarazene. Frank: Orgonaművek. **7.25.** J. Musingham: A madarak. **7.45.** Szimf. hangverseny. **8.00.** M. Walker: Biológiai előadás. **9.15.** W. Dawies: A zene és hallgatói. **9.40.** Rádiókabaré. J. Payne zenekara. **10.40.** Jazzband. Jack Hilton zenekara.

504.2 Milánó 7 kw

11.15. Gramofonzene. **12.15.** Hírek. **12.30.** Népszerűzene. **1.35.** Népszerű zene. **4.30.** Gyermekeknek. **5.00.** Népszerű zene. **5.45.**

Hírek. **7.00.** Népszerű zene. **8.25.** Hírek. **8.30.** Régi olasz zene. Scarlatti: F-moll szonáta. G-dur szonáta (zongora). Puccini: Cecchina, ária. Az ál lord, ária, duett. Porpora: VII. hegedűszonáta. Leo: Siciliana. Demofronte: Duett. G-dur Toccata (zongora). Pergolesi: A szerető fivérek, ária. Vinci: Artaxerxes, ária. **10.00.** E. Fevieri: Észak és dél. Utána a hangverseny folytatása. *Schumann:* G-moll, szonáta. Mendelssohn—Liszt: A dal szárnyain. Rondo capriccioso. Massenet: II. suite. (Magyar jelenetek.) Waldteufel: A koresolyázók. **10.55.** Hírek.

536.7 München 9 kw**566 Augsburg 1.5 kw****572.7 Kaiserslautern 1.5 kw****240 Nürnberg 9 kw**

6.45. Testgyakorlat. **11.20.** Gramofonzene. **12.30.** Rádiótechnikai előadás. **2.45.** Asszonyoknak. **4.30.** L. Hansen: A fehér pokol, novella. **5.00.** Botanikai előadás. **5.30.** Hangverseny. Urbach: Beethoven emlékére. Mozart: Románé. Schubert: Ajánlás. Menyasszony dalai. Ralf: Rokokó-suite. Grünfeld: Koncert polka. Csajkovszky: Három dal. Gounod: Faust keringő. Schubert: Scherzo. **7.00.** Európai történelmi előadás. **7.15.** W. Pelletier: Az új amerikai elnök. **7.45.** Jelenetek W. Kienzl Don Quijote c. zenei tragikomédiájából, a szerző vezényletével. Négy dal. Tánccünnepély. **8.45.** Tarka est. **10.20.** Hírek. **12.30.** Gramofonzene.

333 Nápoly 1.5 kw

2.00. Hírek. **4.45.** Hírek. **4.50.** Könyvszemle. **5.00.** Népszerű zene. **8.45.** Operaátvitel a San Carlo színházból. **10.00.** Sporthírek. **10.50.** Hírek.

496.7 Oslo 1.5 kw

6.35. Háziasszonyoknak. **7.30.** Angol lecke. **8.00.** Mezőgazdaság. **8.30.** Hangverseny. **9.50.** Aktuális csevegés. **10.05.** A fárások kertjei, előadás.

1744 Radio Paris 8 kw

6.45. Testgyakorlat. **7.30.** Testgyakorlat. **8.00.** Hírek. **12.30.** Szimf. hangverseny **1.00.** Hírek. **1.15.** A hangverseny folytatása. **3.30.** Tőzsdehírek. **3.45.** Szimf. hangverseny, utána hírek. **6.30.** Gramofonzene. **8.00.** Irodalmi krónika. **8.35.** Hangverseny. Audran ünnepély, utána hírek.

245.9 Posen 1.5 kw

7.00. Testgyakorlat. **12.30.** Képvitel. **1.00.** Toronyzene, utána gramofonzene. **4.35.** Polójáték, a lengyel általános kvalitáson. **5.00.** Francia lecke. **5.25.** Előadás a régi erkölcsökről. **5.55.** Hangverseny, varsói átvitel. **6.35.** Szavalatok, vilnai átvitel. **7.20.** Operaelőadás közvetítése, a szünetekben hírek **10.45.** Népszerű zene. **11.30.** Képvitel.

254.2 Pozsony 0.5 kw

12.00. Mezőgazdaság. 4.30. Hangverseny. 5.30. St. Mihál: A faluban. 5.50. Steffi, egyfelv. rádiójáték. 6.45. Szlovén lecke magyarok számára. 7.05. Zenekari hangverseny. 8.30. Prágai műsor. 10.20. Népszerű és tánczene.

343.2 Prága 5 kw

11.15. Gramofonzene. 12.05. Mezőgazdaság. 12.30. Hangverseny, népszerű cseh zene. 1.30. St. Reinis: Képzőművészeti előadás. 4.10. L. Storich: A lengyel tengerpart. 4.20. Gyermekeknek. 4.30. Hangverseny. 5.30. Angol lecke. 5.45. Német hírek. 5.50. W. Wostry: Csehország ezer év előtt. 6.15. Mezőgazdaság. 6.25. Munkásturisták, előadás. 7.05. Zenekari hangverseny. 8.30. *Ada Sári ária- és dalestje*. Gluck: Iphigénie Aulisban, nyitány. Gaccini: Amarilli. Rossini: Nápolyi tarrantella. Csajkovszky: Diótörő, balettzene. Chopin: Étüd. Nieviadomski: Veňi Creator. Rossini: Tell Vilmos, fant., Sevillai borbély, ária. Greceaninoff: Könnyek. Rimski-Korssakoff: A keleti dal. Alabieff: A csalogány. Borodin: Notturmo. Donizetti: Lucia di Lammermoor, ária. Verdi: Aida, fant. 10.20. Népszerű és tánczene

294.1 Reval 2.2 kw

3.00. Gramofonzene. 5.30. Hírek. 6.30. Kamarazene. 7.00. Operarészletek, ének- és zenekari hangverseny. 8.00. Előadás.

528.2 Riga 4 kw

3.00. Gramofonzene. 6.00. Csevegés. 6.30. Hírek. 7.00. Hangverseny.

443.8 Róma 3 kw

1.00. Kamarazene. 2.00. Hírek. 4.35. Hírek. 5.30. Népszerű zene. 6.50. Hírek. 8.30. Beszélő ujság. 8.45. Hangverseny. Haydn: G-dur kvartett. Donizetti: Lucretia Borgia, ária. Gounod: Faust, ária. Marchetti: Ruy Blas, ária. Rieti: F-dur kvartett. Meyerbeer: Afrikai nő. Ponchielli: Gioconda, ária. Ciléa: Adriane Lecouvreur, áriaduett. Castelnuovo Tedesco: A zöld sugár. Ravel: Szökőkút. Puccini: Pillangókisasszony, duett. 10.50. Hírek.

438 Stockholm 1.5 kw

1351.3 Motala 30 kw

5.00. Gramofonzene. 6.00. Gyermekeknek. 6.40. Gyorsírás. 6.55. Mezőgazdaság. 7.15. Orgonahangverseny. J. S. Bach: H-moll preludium és fuga. Három korál-előjáték. 7.45. Mezőgazdaság. 8.15. Katonazene. 9.45. Molière, előadás.

374.1 Stuttgart 10 kw

577 Freiburg 1.5 kw

10.30. Gramofonzene. 11.00. Hírek. 12.00. Gramofonzene. 12.55. Gramofonzene. 1.45. Hírek. 3.45. Prof. Dr. Kohlamd: Jellemnevelés az iskolában. 4.15. Frankfurteri átvitel, hangverseny. Thomas: Raymond, nyitány. Adam: Lancelot és Liselotte, balettjelenet. Bece: Notturmo. Saint-Saens: Haláltánc. Wagner: Két Wesendonck-dal. Hohmann-Webau: Nap, suite.

Wolf: Elrejtőzés, A barát. Kis dolgok is el tudnak minket bájolni. Bantock: Drámai táncok. Joh. Strauss: Keringő. Wäldchen: Vasban, induló. 6.00. Hírek. 6.15. K. Walter: Felolvasás. 6.45. Rádiótechnikai előadás. 7.00. Dr. Muuss: A frizek. 7.30. H. Brandenburg költeményei. 8.00. Frankfurteri átvitel, Giovanni Manuritta (a milanói Scala tenoristája) ária- és dalestje. Giordani: Caro mio ben, Pergolese: Nina. Mozart: Don Juan, ária. Massenet: Manon, ária. Puccini: Tosca, ária. Flotow: Márta, ária. Thomas: Mignon, Két ária. Puccini: Bohémek, ária. Két spanyol dal Két nápolyi dal, Leoncavallo: Bajazzó. Verdi: Rigolettó, áriák, utána hangverseny. Német folyamok és hegyek. Weber: Rübezahl, nyitány. Messe Rübezahlról. Miegel: Ballada. Hauptmann: Az Óriás-hegység. Freiligrath: A sziléziai hegyekben. Beck. Hegyi dal. Magasak a hegyek. Egy várban. Voight-Diederich: Az alsó Elbán. Viebig: Az Eiffel. Scheffel: Rennstiege. Népdal. Mahler: Rajnai legenda. Hauff: A barlang előtt. Hesse: A Feketeerdőben. Mörike: Az én folyóm. Schumann: Vasárnap a Rajnán. Loreley. Heine: Rajna, a szép folyam. Brentano: Loreley. Simrock: Óvakodj a Rajnától. Loreley parafrazis. Stifter: Alpesi hangulat. Lenau: Az Alpokon. Alpesi dalok, fant., utána hírek.

382.7 Toulouse 8 kw

12.45. Hangverseny. 1.15. Sanzonok. 1.30. Akkordeonzene. 8.30. Katonazene. 8.50. Csevegés. 9.00. Operarészletek. 9.35. Bécsi slágerek, hangverseny. 9.45. Jazzband.

275.2 Turin 2 kw

12.30. Népszerű zene. 4.45. Hírek. 5.00. Népszerű zene. 8.25. Hírek. 8.85. Népszerű zene. 10.25. Hírek. 10.30. Tánczene.

1415.1 Varsó 10 kw

11.56. Toronyzene. 12.10. Gramofonzene. 3.35. Pályaválasztási előadás. 4.15. Gyermekeknek. 5.00. Sportelőadás. 5.55. Hangverseny. Dvorakovski: Polonaise. Lindsay: Zulejka, fant. Nevin: Berceuse. Leoncavallo: Brise de Mer. Schmalstich: Scherezade, egzotikus táncok. Kockert: Ólomkatona. Lindsay-Theimer: Csárdás. 6.35. Költemények. 7.20. Operaelőadás közvetítése, kattowitzi átvitel.

314.1 Vilna 1.5 kw

11.56. Varsói átv. 4.40. Litvánnyelvű hírek. 5.00. Sport varsói átvitel. 5.25. Olasz lecke. 5.45. Ifjúságnak. 6.10. Gramofonzene. 6.35. Költemények. 6.50. Hírek. 6.55. Előadás. 7.20. Kattowitzi átvitel. 11.00. Tánczene, varsói átvitel.

308.3 Zagreb 1.25 kw

1.15. Gramofonzene, jugoszláv népdalok. 5.00. A Sidak-kvartett hangversenye, jugoszláv zene.

szerezők művei. 7.05. Maria Roic: A prophylaxis keresztülvitele a tuberkolózisnál. 8.00. *A zagrebi rádióállomás hároméves jubileuma*, hangverseny, K. Hrzic (bariton), O. Smodek (zongora), a zagrebi vonósnégyes (W. Miranow, M. Graf, B. Arany és U. Fabri) közreműködésével, jugoszláv zene.

489.4 Zürich 1 kw

11.00. Hangverseny. 11.32. Népszerű zene. 12.32. Gramofonzene. 1.00. Gramofonzene. 4.00. Népszerű és tánczene. 5.15. Gramofonzene. 7.33. Mezőgazdaság. 8.00. Olasz és német dalok és áriák. 8.50. Gordonkazene. 9.30. Hangverseny.

Rövidhullámú adóállomások:

49.4 Bécs 0.4 kw

13.00. Gramofonzene.

24 Chelmsford 15 kw

13.30—14.30-ig, 20.00—1.00-ig londoni műsor.

31.4 Eindhoven 15 kw

19.00—21.00-ig műsor Brit-India, Európa és Dél-Afrika számára. 24.00. Műsor Spanyolország számára.

16.88. Huizen Phohi 130 kw

12.00—16.00. Kísérleti leadás.

Szerda, május 15

Kiemelkedő események.

7.25: *Hamburg*: A kedves Augustin, Leo Fall operettje.

7.30: *Lipce*: Svanda dudás, Weinberger operettje.

7.50: *Prága*: Dvorák: Rekviem.

8.00: *Boroszló*: Acis és Galatha Haendel operája.

8.00: *Stuttgart*: Mozart hangverseny.

8.15: *Kattowitz*: Mozart est.

8.15: *Frankfurt*: Wagner: A Walkür c. operája gramofonlemezen.

8.45: *Róma*: Rossini: Cambiale di Matrimonio c. operája.

9.00: *Bécs*: Fülemléének közvetítése.

49.4 Bécs 0.4 kw

354.2 Grác 1.2 kw 283 Innsbruck 1.2 kw
219 Klagenfurt 1.2 kw 250 Linz 1.5 kw

11.00. A Silving-kvartett hangversenye, Jurek: Induló, O. Strauss: Rajna kincse, keringő, Clemus: Pierott szíve, Sarly: Brabanconni jelenetek, Bleyle: Ezeregyéjszaka, Heidingsfeld: Két cigánytánc, Bromme: Operettegyv., Braily: Nadja, román, Schyrman: Dabinuska, egyv., Waldteufel: Sarkesillag, keringő, Toscanini: Hoffmann, táncdal, Komzák: Bécsi élet, egyv., Engel-Berger: Az én kedvesem, Jön a tavasz, Lucchesi: Florecita, tangó, Arnold: Bonzo, táncdal. 3.15. Képvitel. 4.00. Hangverseny, Verdi: Álarcosbál, apródária, Schumann: Megbízások (Else Schwarz), J. Strauss: Perzsa induló, Művészet, keringő, Verdi: Rigoletto, fant., J. Strauss: Hamupipőke, előjáték, Strecker: Petershofban, fant., Haupt:

Bor és csók, Maringo: Divertissement, Zeller: Üstökös keringő, Baldini: Hawai dal, Whitemann: Egy éj mámorában. Haupt: Tízórakor aludni megyünk. 5.30. Gyermeknek. 6.05. H. Tietze: Képzőművészeti előadás. 6.15. L. Treyhal: A nők sportja. 6.45. Eszperantó. 7.00. Munkáselőadás. 7.30. Angol lecke haladóknak. 8.05. Tarka est rádiókabaré. 9.00. Csalogánydal közvetítése egy bécsi parkból, H. Franke bevezető előadása után népszerű zene, Mozart: Török induló, J. Strauss: Velencei éj, nyitány, Lehár: Hercegi gyermek, keringő, J. Strauss: Indigo, egyv., Ziehrer: Szerlem, román, Ganglberger: Teddy, Rosen: Fehér krizantém, Suppé: Reggel, délben, este Bécsben, nyitány, Silving: A bécsi operett, dal és táncsuite, Jos. Strauss: Szerlem és jókedv, keringő, Rhode: Ifjúság, Suchi: Stuiber-induló, utána képvitel.

455 Beograd 2.5 kw

12.10. Gramofonzene. 12.45. Hangverseny. 5.00. Citerazene. 5.50. Gyermeknek. 6.25. Népszerű zene, Goldmark: Sakuntala, nyitány, Grieg: A pásztorfiúk, Saint-Saens: Haláltánc, Glinka: Késég, Csajkovszky: Pique Dame, fant., Mateja Nenadovic memoárjaiból. 8.25. Dr. Al. Jelacic: Történelmi csevegés. 8.50. Operett részletek, duettek és dalok Cigánybáró, Gésák, Csárdáskirálynő, Marica grófnő és Bajadér című operettek. 10.05. Az első vihar, Viktor Car Emin vígjátéka.

475.4 Berlin 10 kw 283 Stettin 1.5 kw

11.00. Gramofonzene. 12.15. Mezőgazdaság. 3.30. Filatélia. 4.00. Th. Kapstein: A Hart és Busse költőtestvérek. 4.30. Gyermeknek. 5.00. Népszerű és tánczene. 6.30. J. Müller: Szellemi krízis Kínában. 7.00. Jogi előadás. 7.30. K. Singer: Az operák gazdasági és művészeti helyzete. 8.00. Képvitel. 8.05. Aktuális előadás. 8.30. Szimfonikus hangverseny, Mendelssohn: Ruy Blas, nyitány, Liszt: A-dur zongoraverseny (C. Chop-Groenewelt), Csajkovszky: Hattyútó, balettsuite. 9.00. H. Brenner: A berlini tavasz novellák, felolvassa a szerző, utána 12.30-ig tánczene.

350.5 Barcelona 3.5 kw

2.30. Harangjáték. 3.45. Pedagógiai előadás. 7.10. Kamarazene. 9.30. Kasztíliai lecke. 10.05. Zenekari hangverseny. 11.05. Mendelssohn emlékünnepe, szimf. hangverseny.

1010 Basel 1.5 kw 406 Bern 5 kw

12.50. Gramofonzene. 4.00. A Kurtaal zenekarának hangversenye. 5.45. Gyermeknek. 6.15. Gramofonzene. 8.00. Csillagászati előadás. 8.30. Hangverseny. 9.00. Gordonkazene. 9.45. Hangverseny. 10.15. A Kurtaal zenekarának hangversenye.

321.2 Boroszló 10 kw

326.4 Gleiwitz 20 kw

12.20. Gramofonzene. 1.45. Gramofonzene. 4.30. Ifjúságnak. 5.00. Tánczene. 6.00. Művészettörténeti előadás. 6.25. Optikai előadás. 7.10. H. Goslar: A modern állam sajtóberendezése. 7.35. Kulturkrízis. 8.00. Acis és Galathea, Händel pásztorjátéka, utána vidám kvartettek. 10.00. Színházi csevegés, majd hírek.

432.3 Brünn 3 kw

12.00. Mezőgazdaság. 12.30. Hangverseny. 4.30. Gyermeknek. Az okosság. Fr. Cech 3 felv. bábjátéka. 5.35. Német hírek. 5.45. Prágai műsor. 6.15. Kulturális hetiszemle. 7.05. A detektív, L. Novák egyfelv. vígjátéka. 7.50. Prágai műsor, Dvorák: Rekviem.

508.5 Brüsszel 1.5 kw

5.00. Trió- és énekhangverseny. 6.00. J. Lejeune: Az irodalom IV. Henrik alatt. 6.15. P. Fontaine: Mi az ékesszólás? 6.30. Gramofonzene. 7.30. Hírek. 8.15. Akkordeonhangverseny. 8.30. Szimfónikus hangverseny. 10.15. Hírek.

482.3 Daventry Exp. 30 kw

3.00. Balladák. 3.30. Népszerű zene. 4.00. Tánczene, Jack Payne zenekara. 5.30. Gyermeknek. 6.30. Népszerű zene. 8.00. Rádiókabaré. 9.15. A munkáspárt rádió-propaganda előadása, asszonyok számára. 9.45. Zongorazene. 10.15. Tánczene. 11.00. Jazzband. 11.15. Képvitel.

421.3 Frankfurt 10 kw**250 Cassel 1.5 kw**

6.30. Tornagyakorlat. 10.40. Német lecke. 1.15. Gramofonzene, zenekari lemezek. 3.05. Ifjúsági előadás. 3.55. Háziasszonyoknak. 4.35. Stuttgarteri műsor. 6.10. Könyvszemle. 6.45. W. Reisser: Távolbalátás és rádió. 7.05. M. Hertitz: Politikai előadás. 7.25. R. Mertens: Dél-Tuniszban, előadás. 7.40. Francianyelvű irodalmi előadás. 7.50. Francia lecke. 8.15. A Walkür, Wagner 3 felv. operája gramofonlemezen. 9.15. Tarka est, rádiókabaré, gitárdalok.

760 Genf 1.5 kw

7.45. Gramofonzene. 8.20. R. Gouzy: Az egyik pólustól a másikig. 8.45. Szimf. hangverseny.

402 Genova 1.8 kw

12.15: Hírek. 12.20: Népszerű zene. 4.30: Népszerű zene. 8.00: Hírek. 8.05: Népszerű zene. 9.00: Hangverseny. Donizetti: Vidéki házikó e egyfelv. vígoperája. 10.30: Előadás Genováról. 10.40: Kikötői hírek.

391.6 Hamburg 10 kw**566 Hannover 1.85 kw****387.1 Bréma 1.5 kw****250 Kiel 1.5 kw**

6.30. Testgyakorlat. 7.20. Gramofonzene. 11.00. Kiel: Angol lecke. 11.00. Hannover: Ismeretterjesztő előadás. 12.00. Hannover: Angol lecke. 12.15. Angol lecke. 1.30. Gramofonzene. 4.15. Hannover: Régi német dalok és költemények. 5.00. Königswusterhauseni átvitel. 6.00. Népszerű zene. 6.45. Sakk. 6.55. C. Bolchling: Előadás az alnémet kulturáról. 7.25. Hannover: Der liebe Augustin, Fall Leó 3 felv. operettje. 10.30. Aktuális óra. 11.00. Népszerű zene.

Huizen 7 kv 300, este 6.40-től 1852

10.40: Betegek órája. 12.10: Orgonahangverseny. 1.40: Gramofonzene. 2.40: Zongora, fuvola,

orgona és hegedűhangverseny. 4.40: Gyermeknek. 5.40: M. H. J. v. Engeland, előadás. 6.10: M. v. d. Bos: Előadás. 6.40: M. L. Koetsier előadása. 7.40: Egyházi zene, 75. zsoltár. Bach: C-moll orgona, preludium és fuga. Rheinberger: Orgonadarab op. 162., a szünetekben hírek.

277.8 Kassa 2.5 kw

12.15. Gramofonzene. 5.10. Népszerű zene. 7.00. Borsa Károly: A fizika története. Magyarnyelvű előadás. 7.15. Mezőgazdaság. 7.35. J. Martinka: A szlovákok eugenetikai veszteségei. 7.50. Prágai átvitel.

416.1 Kattowitz 10 kw

11.56. Toronyzene. 3.10. Toronyzene, krakói átvitel. 3.45. Mezőgazdaság. 4.00. Gramofonzene. 5.00. Meteorológiai előadás. 5.25. A. Klodzinszky: A modern és a középkori állam. 5.55. Hangverseny, varsói átvitel. 6.50. Hírek. 7.10. S. Nietsch: Mindenből egy keveset. 7.45. Hírek. 8.15. Mozart-hangverseny, B-dur szonáta. C-moll fantázia. Es-dur Symphonie Concertante. 9.35. Irodalmi felolvasás, krakói átvitel. 10.00. Sporthírek. 11.00. Francia lecke.

1200 Konstantinápoly 5 kw

6.00. Török zene. 8.00. Hangverseny.

339.8 Kopenhága 4 kw**1153.8 Kalundborg 7 kw**

7.30: Tornagyakorlat. 3.30: Hangverseny. 4.15: Költemények, utána népszerű zene. 6.15: Asszonyoknak. 7.00: Hírek. 8.00: Harangjáték, utána népszerű operarészletek. Rossini: Sevillai borbély, nyitány. Puccini: Pillangókisasszony, fant. Bizet: Carmen IV. felv., előjáték. D'Albert: Intermezzo. Verdi: Alarcosbál, fant. 9.00: A tábornok parancsára. J. Claretie I felv. vígjátéka. 9.50: Modern tánczene, hangverseny. Lauritsen: G-dur hegedű, zongora szonáta. Hermann: Holstein: Paludan. Gunnarsson és Lauritsen dalok. A. Agerby hegedű, gordonka szonáta. Agerby: Négy dal. 10.50: Tánczene. 12.00: Harangjáték.

2000 Kowno 15 kw

6.30. Egészségügyi előadás. 7.10. Hírek. 7.45. Hangverseny.

280.4 Königsberg 10 kw**445.9 Danzig 1.5 kw**

6.00. Testgyakorlat. 9.10. Angol lecke. 10.15. Ifjúsági zene. 4.00. Gyermeknek. 4.30. Népszerű zene. 6.15. Szülőknek. 6.50. A danzigi alkotmány alapelvei. 7.20. Angol lecke. 8.05. Hangverseny, Ohlsen: Lótuszvirágok, keringő. Ponchielli: Gioconda, balettzene. Cibulka: Szerelmi álom, Möldge: Bécsi dal. Rotter-Kaper: Asszonyi könnyek, Micheli: Román szöveg nélkül. Hummel: A szépség templomában. 8.50. A. Hein: Paul Verlaine élete és költészete. 9.30. Fúvószene, szerenádok. Mozart: Es-dur sextett. Haydn: Oktett. 10.15. Hírek. 10.30. Népszerű és tánczene.

1648.3 Königszw. Zeesen 45 kw

12.00. Kertészet. 1.45. Képátvitel. 2.45. Gyermeknek. Till Eulenspiegel. S Mauermann bábjátéka. 3.40. Asszonyoknak. 4.00. Pedagógiai előadás. 4.30. A Leffsen: Grimm testvérek hagyatéka. 5.00. Hamburgi műsor. 6.30. Spanyol lecke kezdőknek. 6.55. E. Utitz: Hazugság és áltatás. 8.00. Képátvitel. 8.30. Berlini műsor.

566 Krakó 1.5 kw

11.56: Toronyzene. 12.10: Gyermeknek. 3.10: Toronyzene. 5.00: Sportelőadás. 5.55: Varsói átvitel. 8.00: Toronyzene. 8.15: Kattowitzi műsor. 9.35: Irodalmi előadás. 11.00: Népszerű és tánczene.

**1522.8 Lahti 20 kw
375 Helsingfors 1.8 kw**

6.00. Előadás. 6.25. Angol lecke haladóknak. 7.15. Szólistahangverseny. 8.15. Toppakachwia. P. Jääskeläinen rádiójátéka. 8.45. Énekkari hangverseny. 9.05. Előadás. 9.25. Harmónikazene.

**462.2 Langenberg 60 kw
455.9 Aachen 1.5 kw
263.2 Köln 10 kw
265.5 Münster 3 kw**

10.15. Gramofonzene. 11.55. Ifjúsági hangverseny. A kánon, mint szórakoztató zenei forma, Praetorius: Eljen a zene. Caldara: Szent három királyok. Mozart: Fülemlékánon. Haydn: 23. szimfónia menüett. Beethoven: A C-dur skála. Brahms: Két kánon. Haas: Most akarunk. 12.35. Gramofonzene. 1.05. Hangverseny. 3.00. Gyermeknek. 3.40. Asszonyoknak. 4.00. Könyvszemle. 4.35. Dr. Honigshein: A munka mechanizálásának pszichológiai következményei. 5.00. Iskolai előadás. 5.45. Hangverseny. Auber: Az érelő, nyitány. Dubuarght: Schaluppok, keringő. Fresco: Minnesold, suite. Frederiksen: Esti nyugalom. Dvorák: Humoreszk. Csajkovszky: Onegin, fant. 6.30. Dr. Haymann: A házassági jog reformja. 7.10. Schlack: A modern szövetkezeti eszme. 7.40. Dr. Eckert: Kereskedelempolitikai eszmék. 8.00. Romantikus zene, hangverseny. Schumann: Manfred, nyitány. Grieg: Zongoraverseny. Raff: III. szimfónia (Az erdőben). A sziget. H. Eulenberg színműve. W. Hülser zenéjével, utána a hangverseny folytatása. Thuille: Romantikus nyitány. R. Stephan: Zene-darab zenekarra, utána hírek, majd 12.00-ig népszerű és tánczene.

680 Lausanne 1.5 kw

12.30: Tőzsde. 12.40: Gramofonzene. 4.15: Tánczene. 6.00: Gyermeknek. 8.02: Mezőgazdaság. 8.30: Akkordeonzene. J. D. Sapins előadása. 9.45: Gramofonzene.

260.9 Ljubljana 3 kw

12.30. Gramofonzene. 5.00. Hangverseny. 6.00. Gyermeknek. 6.30. Botanikai előadás. 7.00. Szerb—horvát lecke. 7.30. A szlovének története. 8.00. Duettet, áriák és dalok.

358 London 3 kw

1562.5 Daventry 25 kw

6.45. Frank orgonaművek. 7.00. Derby lord: A munkásszövetség tevékenysége. 7.25. Sir John Russel. Történelmi előadás. 7.45. Katonazene. 9.15. A munkáspárt választási propagandaelőadása. 9.50. Kamarazene Licco Amar (hegedű) és Gunther Ramin (harpsichord) közreműködésével. 7.30. Költemények. 11.00. Tánczene.

504.2 Milánó 7 kw

11.15: Gramofonzene. 12.15: Hírek. 12.20: Népszerű zene. 1.35: Népszerű zene. 4.30: Gyermeknek. Hegedű. zongorahangverseny. 5.00: Népszerű zene. 5.45: Hírek. 8.15: Olasz népdalok (előadás). 8.25: Hírek. 8.30: Népszerű zene. 9.05: Vidám történetek. 9.45: Mindenből egy keveset, előadás. 10.00: Hangverseny. Ranzato: Arab tamburás. Misztikus keringő. Amadei: Dal. Mozart: Szerenád. De Micheli: Néger tánc. 10.30: Tánczene.

536.7 München 9 kw

566 Augsburg 1.5 kw

572.7 Kaiserslautern 1.5 kw

240 Nürnberg 9 kw

6.45. Tornagyakorlat. 12.55. Gramofonzene. 3.00. Közgazdasági szemle. 4.00. Népszerű zene. Mendelssohn: Szentiván-éji álom, nászinduló. Mozart: Varázsfuvola, nyitány. Waldteufel: Aranyeső, keringő. Weber: Bűvös vadász, fant. Grossmann: Vojvoda szelleme, csárdás. Lehár: Frasquita, keringő. Donaldson: Hadd beszéljek a szerelmesemmel. 5.00. Gyermeknek. 5.45. Ifjúsági előadás és gitárdalok. 7.00. C. Schmoll: A francia rádiómozgalom. 7.30. P. Lawen: Az atlétika. 8.00. Robert Stolz. operettrészletek. A szerencse lánya, induló. Paraszthercegnő, keringő. Egyetlen éj. Két dal, duett. Poupée: Gavotte, Médi, keringő. Titipu hercegnő. Három dal. A szerencse lánya, keringő. Táncos grófnő, duett s három dal. Bécsi lányok, induló. 9.45. Rádiókabaré. 10.20. Hírek. 10.45. Tánczene.

333 Nápoly 1.5 kw

2.00: Hírek. 4.45: Hírek. 4.50: Könyvszemle. 5.00: Népszerű zene. 8.50: Hírek. 8.55: Aviatikai hírek. 9.02: Hangverseny. Elgar: Az indiánok szonátája, suite. La Chicchiera che gira Zambalól 3 felv. bohózata, a felvonások között hangverseny. Sarasate: Andaluziai románc. Tirindelli: Pasquinade. Vieuxtemps: A vadászat (hegedű) 10.00: Sporthírek. 10.50: Hírek.

Csütörtök, május 16

Kiemelkedő események.

10.30: Stuttgart: A technikai főiskola jubileumi ünnepeinek közvetítése.

8.00: Boroszló: Hegyek alján, D'Albert operája.

8.00: Berlin: Salamon Haendel oratóriuma.

8.00: München: A berlini filharmónikusok kamarasestje.

8.00: Oslo: Filharmónikus hangverseny, norvég est.

8.00: Zürich: Wagner est.

8.15: Brüsszel: Heródiás, Massenet operája.

8.35: Rádió Páris: Szép Heléna, Offenbach vígoperája.

8.40: Genf: Traviata, Verdi operája.

9.02: Nápoly: Mozitündér, Gilbert operettje.

9.40: Prága: Filharmónikus hangverseny.

519.9 Bécs 20 kw

354.2 Grác 1.2 kw 283 Innsbruck 1.2 kw

219 Klagenfurt 1.2 kw 250 Linz 1.5 kw

11.00. A Cerda-kvartett hangversenye, Rhode: Rózsakirálynő bevonulása, induló, Clemus: Vidám induló, Kálmán: Cirkuszhercegnő keringő, Porpora: Hegedűszonáta (St. Fraisl). Eysler: Az aranymesterné, egyv., Bruch: Loreley, előjáték, Raymond: Gárdainduló, May: A Neckar partján, Wagner: Tiltott szerelem, fant., Thomaschek: Románé. Singer: Bécsi zene, Kandler: Vigyél magaddal, induló. 3.15. Képátvitel. 4.00. A Silvingkvartett hangversenye, Meyerbeer: Dinorah, árnyéktánc, Mozart: Szöktetés a szerályból, Blonde áriája (Fritzi Merley), Chopin: Ünnepi polonaise, Kremser: Balettnyitány, Reinl: Levendula, keringő, Bach: D-moll versenymű, largo, Loewe: Az óra, Verdi: Aida, fant., Buday Dénes: Elvesztünk, Reitinger: Játzatok bécsi dalt, Lehner: A bécsi szív, Suppé: Fatinitza, egyv., Ervin: Te vagy az asszony, Rosen: Ibolyát küldök neked. 5.20. C. Ballon: Ifjúsági zenei előadás. 5.40. Idegenforgalmi szemle. 6.00. Aktuális előadás. 6.30. F. Wettenger: A ló a motorikus erő korában. 7.00. E. Helmreich: A gyermek ápolása. 7.30. Angol lecke kezdőknek. 8.05. A bécsi nő az idők változásában, F. Lange karképei, K. Tautenheyn zenéjével, Carla: Joanovic, a Staatsoper tagja és Viktor Norbert közreműködésével, J. Strauss, Eysler, Gruber, Komzák, Kratzl, Lehár, Nentwich, Pick, Reibersdorfer, Reinhardt, Schrammel, Vernay, Weinzierl és Ziehrer művek, utána jazzband, majd képátvitel.

455 Beograd 2.5 kw

12.10. Gramofonzene. 12.45. Gramofonzene. 8.00. Leonid Andrejev: Novellák, felolvasás.

8.25. A rádiókvartett hangversenye. 9.25. Jel. Dimitrievic: Levelek egy világkörüli útról. 10.05. Jazzband.

475.4 Berlin 10 kw 283 Stettin 1.5 kw

12.00. Gramofonzene. 12.30. Mezőgazdaság.

3.30: G. Bamberger: Régi berlini emlékek. 4.00:

O. Buchmann: Sportelőadás. 4.30. Szerelem a német költészetben, felolvasás. 5.00. Kamarazene, Haydn: Es-dur kvartett, Pfitzner: D-dur vonós-négyes op. 13. 6.10. K. Würzburger: A bajtársi érzés modern értelmezése. 6.35. C. Samson: Neonsövegek, A. Bayer: Az élet művészete, utána gondolkodó sportfeladatok. 7.30. Dr. Müller: A brit világbirodalom. 8.00. Salamon, Haendel oratóriuma három részben, a szünetben képátvitel, utána 12.30-ig tánczene.

350.5 Barcelona 3.5 kw

2.30. Harangjáték. 6.30. Hangverseny. 7.10. Kamarazene. 7.50. Csevegés. 9.30. Hangverseny. 10.00. Zenekari hangverseny. 10.25. Rádiókabaré. 11.05. Orgonazene.

1010 Basel 1.5 kw

406 Bern 5 kw

12.50. Vidám gramofonzene. 4.00. Hangverseny. 5.45. Gyermekeknek. 6.15. Gramofonzene. 8.00. A gráci alpesi népszínpad vendégjátéka, Citerazene, Jodel-dalok, A csodakereszt, Peter Rosegger romantikus idille, Az örök szerelmesek, L. Anzengruber rádiójátéka. 8.30. Basel: Fényképészeti előadás. 9.00. Szólistahangverseny, Beethoven, Strauss, stb. művek. 10.15. A Kurtaal zenekarának hangversenye.

321.2 Boroszló 10 kw

326.4 Gleiwitz 20 kw

9.00: Ifjúsági előadás. 12.20. 1.45: Gramofonzene. 4.00: Könyvszemle. 4.30: Népszerű nyitányok. Boieldiau: Bagdadi kalifa. Auber: Portici néma. Flotow: Stradella. Maillart: A remete csengetyüje. Kéler Béla: Magyar vígjátéknyitány. Nicolai: Windsori víg nők. Reissiger: Sziklamalom. Rossini: Sevillai borbély. Thomas: Raymond. Nyitányok. 6.00: Ipari előadás. 6.25: Dr. Hauschild közgazdasági előadás. 7.00: Dr. G. Kohn: A lakbérleti jog. 7.25: Dr. Poeschel sziléziai kormányelnök előadása. 7.50: Bevezető zenei előadás. 8.00: Hegyek alján, D'Albert 3 fel. operája, utána népszerű és tánczene. 12.30: Ejjeli hangverseny.

432.3 Brunn 3 kw

12.00. Mezőgazdaság. 12.30. Prágai műsor. 4.30. Asszonyoknak. 5.30. Szerb, horvát lecke. 5.45. Német hírek és közgazdasági előadás. 6.25. Kulturális hetiszemle. 7.30. Prágai műsor. 8.30. Modern cseh zene. 9.30. Csavargó- és matrózdalok. 10.00. Prágai műsor.

... van **olcsó!**

... van **olcsóbb!**

... de a **legolcsóbb!**

„51-es“ RÁDIÓHÁZ

Budapest, VIII., Rákóczi-út 51. szám.

Viszonteladóknek külön árajánlat!

KÉRJEN ÁRJEGYZÉKET!

KIÁLLÍTUNK
A MŰCSARNOKBAN!

508.5 Brüsszel 1.5 kw

5.00: Népszerű zene. 6.00: Flamand lecke. 6.35: Gramofonzene. 7.30: Rádióujság. 8.15: Részletek Massenet: Herodiás c. operájából. 8.30: Rádió éneklecke. 9.30: Népszerű zene. Kézzongorás jazz-zene. 10.15: Hírek.

482.3 Daventry Exp. 30 kw

3.00. Szimf. hangverseny. 4.30. Népszerű zene. 5.30. Gyermekeknek. 6.30. Orgonazene. 7.00. Táncczene. Jack Payne zenekara. 8.00. Népszerű zene. 10.00. Hangverseny.

421.3 Frankfurt 10 kw

250 Cassel 1.5 kw

6.30. Tornagyakorlat. 12.30. Gramofonzene. kamarazenelemezek. 3.05. Ifjúsági előadás. 3.55. Háziasszonyoknak. 4.35. Rádiózenekar hangversenye. 6.10. Novellák. 7.05. Nao Hius, E. Schoneweg 5 felv. plattdeutsch szomorújátéka. 7.45. A „Frankfurter Zeitung“ órája. 8.15. Stuttgarti műsor, utána H. Reymann előadóestje.

760 Genf 1.5 kw

7.15. Gramofon táncczene. 3.20. M. Nardel: A párizsi ucca nevezetességei. 8.40. Traviata. Verdi 3 felv. operája.

402 Genova 1.8 kw

12.15: Hírek. 12.20: Népszerű zene. 4.30: Népszerű zene. 8.00: Hírek. 8.05: Népszerű zene. 9.00: Szimfónikus hangverseny. 10.30: Felolvasás. Nagy találmányok és új felfedezések előadás 10.30: Hírek.

391.6 Hamburg 10 kw

387.1 Bréma 1.5 kw

566 Hannover 1.85 kw

250 Kiel 1.5 kw

6.30: Tornagyakorlat. 7.20: Gramofonzene. 11.00: Gramofonzene. 1.30: Hangverseny. 4.15: L. Goldschmidt: Juana Inez de la Cruz, mexikói költőnő. 4.15: Kiel: Theodor Storm műveiből felolvasás. 4.15: Hannover: Táncfantáziák. hangverseny. Kéler Béla: Pillangóharc. Ehrke: Najádok. Frederiksen: Piazza del Popolo? Bütgenbach: A ballerina álma. Dixon: Charleston Parade. 4.40: Hegedűhangverseny, héthúros hegedűn. 5.00: E. Thoru: Hamburgi miniatűrök. 5.30: R. Tzchassol: A Johanneum négyszáz éves jubileuma. 6.00: Vidám zene. 6.45: Háziasszonyoknak. 7.00: Hildegarde Stein/Ida Albert a legnagyobb finn színésznő. 7.25: L. Degering: A sportmasszázs. 8.00: Doggerband, G. Fock egyfelv. plattdeutsch dráma. Scheffler zenéjével. 8.00: Hárfahangverseny (K. Gilmann). Godefroid: Preludium. Scarlatti: Kautate. Bach: Három ária, Sarabande. Gluck: O del mio dolce ardor. Cesti: Ária. Schwarzenorf: A szerelem örömei. Francois: Arioso. 9.15: A. Goldschmidt: Peru. 10.30: Aktuális óra. 11.00: Népszerű és táncczene.

Huizen 7 kv 300, este 6.40-től 1852

10.40: Betegek órája. 12.10: Ének, hegedű, orgonahangverseny. 4.10: Hangverseny. 5.40: Gramofonzene. 5.55: Zenei előadás. 6.40: Orgonahangverseny. 7.40: Hangverseny (A halászat), dalok. Bizet: A gyöngyhalászkok, fant, utána hírek.

277.8 Kassa 2.5 kw

12.15. Hangverseny. 5.10. Népszerű zene.

7.20. Hana Gregor irodalmi előadás. 7.35. Felolvasás Hana Gregor műveiből. 8.15. Dalest, Novák, Fibich és Konvalinka dalok. 8.45. Táncczene.

416.1 Kattowitz 10 kw

10.00: A poseni kiállítás megnyitó ünnepségeinek közvetítése, a köztársasági elnök beszéde. 12.15: Ifjúsági előadás. 12.40: Ifjúsági hangverseny, varsói átvitel. 3.10: Toronyzene. 4.00: Ifjúsági előadás. 5.25: Rádióposta. 5.55: Hangverseny, varsói műsor. 7.10: Dr. Zaluski: A hegylakók. 7.35: Morselecke. 8.00: H. Kapiszevski: Afgán útleírás. 8.30: Hangverseny, varsói műsor. 9.15: Irodalmi előadás. 11.00: Táncczene.

1200 Konstantinápoly 5 kw

6.00. Török zene. 8.00. Hangverseny.

339.8 Kopenhága 4 kw

1153.8 Kalundborg 7 kw

7.30: Tornagyakorlat. 3.30: Hangverseny. 4.15: Költemények, utána népszerű és táncczene. 5.50: Thomas Alva Edison, angol nyelvű előadás. 6.20: Zenei előadás. 8.00: Harangjáték, utána költemények és dalok. 8.45: Szólísta hangverseny. Busser: Etloga op. 63. Pierné: Koncertino fagottra. op. 35: Guilhaud: Oboakonzertino. 9.15: A Hansen család, J. Locher vígjátéka. 9.45: Szimf. hangverseny. Gluck: Iphigénia, nyitány. Bach: B-moll kettős versenyyű hegedűre. Mozart: Es-dur szimfónia.

2000 Kowno 15 kw

6.00: W. Zadejka: Zenei előadás. 6.20: Gramofonzene. 6.30: Tornagyakorlat. 7.10: Közgazdasági előadás. 8.00: A keleti zsidók dalai, hangverseny.

280.4 Königsberg 10 kw

445.9 Danzig 1.5 kw

6.00: Tornagyakorlat. 11.30: Gramofonzene. 3.30: Ifjúsági előadás. 4.00: Népszerű és táncczene. 5.30: Turisztika. 6.20: S. Kamnitzer: Ártalmas-e a dohányzás. 6.50: B. Rosenberg: Kézműipar és szabadságharcok. 7.20: Májusi dalok. Schubert: Üdvözlégy szép május. Négy májusi népdal. Mozart: Fülemlékánon. Schulz: Találkozás a zöldben. Két régi májusi dal. 8.00: Salomon Händels oratóriuma, berlini átvitel, utána sporthírek.

1648.3 Königsb. Zeesen 45 kw

12.00. Technikai csevegés. 1.45. Képvitel. 2.30. Gyermekeknek. 3.00. Pedagógiai előadás. 3.40. Asszonyoknak. 4.00. E. Blochmann: A munka és játék a kisgyermek életében. 4.30. Költemények. 5.00. Berlini műsor. 6.00. Német kultúr-munka Prágában, előadás. 6.30. Spanyol lecke. 6.55. A müncheni mezőgazdasági kiállítás, előadás. 8.00-tól berlini műsor.

566 Krakó 1.5 kw

9.00: A poseni kiállítás megnyitása. 11.56: Toronyzene. 12.15: Filharmónikus hangverseny az ifjúság számára. Varsói átvitel. 3.10: Toronyzene. 4.15: Gyermekeknek. 5.00: Asszonyoknak. 5.25: Rabindranat Tagora, előadás. 5.55: Hangverseny varsói átvitel. 7.10: Angol lecke. 8.00: Torony-

zene. 8.30: Irodalmi előadás és hangverseny, varsói átvitel. 11.00: Népszerű és tánczene.

462.2 Langenberg 60 kw

455.9 Aachen 1.5 kw

263.2 Köln 10 kw

265.5 Münster 3 kw

10.15: Gramofonzene. 11.55: Angol lecke. 12.10: Gramofonzene. 1.05: Népszerű zene. 2.30: Filmszemle. 3.00: Gyermeknek. 3.40: K. Lehmann: Expresszionizmus a drámában. 4.00: Joppen, északi utazás. 4.35: E. Kastner saját műveiből olvas fel. 5.05: Schmidt: Ulrich Wilamowitz—Möllendorf. 5.25: W. Fehse: A modern német líra. 5.45: Hangverseny. Meyerbeer: Hugenották, fant. Michiels: Csárdás. Berlioz: Benvenuto Cellini, nyitány. Ohlsen: Egy est Sevillában, keringő. Ganne: Lotharingia, induló. 6.30: Prof. dr. Sperber: Jó németiség. 7.15: Spanyol lecke. 7.40: J. Herions: Az élet keletkezése és fejlődése. 8.00: Valahol Nyugatnémetországban, előadás. 8.30: Hangverseny dr. Szentgyörgyi Pál közreműködésével. Schubert: Rosamunda, nyitány. Kreisler: Bécsi Capriccio. Lanner: Schönbrunniak, keringő, utána Ferdinand Raymund művek, költemények és dalok, majd 12.00-ig: Népszerű és tánczene.

361.0 Lipcse 10 kw 387.1 Drezda 0.7 kw

12.00. Gramofonzene. 4.00. Hangverseny. 6.30. Spanyol lecke. 7.00. O. Jensen: Lasselalle 7.30. J. Bredt: Az új egyházi állam. 8.00. Népszerű zene. 9.00. Beethoven: Kamarazene. F-dur hegedűszonáta (Frühlingssonáta, op. 24), B-dur vonósnégyes, op. 18.. 10.00. Rádiókabaré.

260.9 Ljubljana 3 kw

12.30. Gramofonzene. 5.00. A rádiózenekar hangversenye. 6.30. A repülőközlekedés, előadás 7.00. Cseh lecke. 7.30. Földalatti világ a Carknici tónál. 8.00. Rádiózenekar hangversenye.

358 London 3 kw

1562.5 Daventry 25 kw

2.00. Képvitel. 2.30. Iskolai előadás. 3.00. Istentisztelet. 3.45. M. Palmstierna: Élet Svédországban. 4.00. Hangverseny. 5.15. Gyermeknek 6.45. Kamarazene. Franck: Orgonaművek. 7.00. Novellák. 7.25. Dr. L. Giles: Kína. 7.45. Jack Hulbert előadójestje. 8.00. Crimes and Crimes. Strindberg vígjátéka. 9.30. Költemények. 10.20. V. Barlett: A világ útja. 10.35. Tánczene Jack Payne zenekara.

504.2 Milánó 7 kw

11.15: Gramofonzene. 12.15: Hírek. 12.20: Népszerű zene. 1.35: Népszerű zene. 4.35: Gyermeknek. 5.00: Népszerű zene. 6.30: Mezőgazdasági hírek. 8.15: Tudományos előadás. 7.25: Hírek. 8.30: *Lodoletta*. P. Mascagni 3 felv. operája, a szünetekben költemények, előadás. 10.55: Hírek. 11.00: Népszerű zene.

536.7 München 9 kw

566 Augsburg 1.5 kw

572.7 Kaiserslautern 1.5 kw

240 Nürnberg 9 kw

6.45: Tornagyakorlat. 12.40: Turisztika. 12.55:

Gramofonzene. 4.30: Novellák. 5.00: Könyvszemle. 5.30: Népszerű és tánczene. 7.00: Francia lecke. 7.30: Jogi előadás. 8.00: A berlini filharmonikusok kamarazene estje. Haydn: D-dur vonósnégyes op. 64. Mozart: Klarinétkvintett. 9.00: Novellák. 9.30: Vidám gitárdalok és duettek. 10.20: Sporthetiszemle. 10.35: Zenei előadás.

333 Nápoly 1.5 kw

2.00: Tőzsde, hírek. 4.45: Hírek. 4.50: Gyermeknek. 5.00: Népszerű zene. 8.50: Hírek. 9.02: A moztündér, Gilbert 3 felv. operettje. 10.00: Sport-hírek. 10.50: Hírek.

496.7 Oslo 1.5 kw

6.45. Istentisztelet. 7.30. Nyugatindiai útleírás. 8.00. Filharmonikus hangverseny, norvég est. 9.50. Aktuális események. 10.05. Költemények.

1744 Radio Paris 8 kw

6.45. 7.30: Tornagyakorlat. 8.30: Hírek. 12.00: Protestáns istentisztelet. 12.30: Szimf. hangverseny. 1.00: Tőzsdehírek, utána a hangverseny folytatása. 3.45: Szimfonikus hangverseny, dalok és tánczene. 4.45: Tőzsdehírek. 6.35: Gramofonzene. 8.00: Irodalmi előadás. 8.35: Szimf. hangverseny, utána *Szép Heléna*, *Offenbach 3 felv. rigoperája*, szünetekben hírek.

245.9 Posen 1.5 kw

6.00: Toronyzene. 7.00: Tornagyakorlat. 10.00: A poseni kiállítás ünnepi megnyitása. C. Ratejski: polgármester St. Vachoviák, a kiállítás elnöke és Ignác Moscicki: köztársasági elnök beszédei. 11.30: Képvitel. 12.00: Toronyzene. 12.15: Varsói műsor. 12.35: Ifjúsági hangverseny. 4.35: A. Swinarski: A poseni kiállítás. 5.05: Morse lecke. 5.55: Népszerű zene, varsói átvitel. 7.15: Mezőgazdaság. 8.00: Francia lecke. 8.30: Orgonazene (F. Novoviejski). Bach: Korál előjátékok. I. zongoraverseny G-dur. 9.00: Áriák és dalok (Eva Manczakova). Lotti: Pur dicesti. Puccini: Bohémek, ária. Verdi. Othello, ária. Dvorák: két cseh dal. 9.15: Varsói műsor. 10.15: Képvitel. 11.00: Rövidhullámú kísérleti leadás (333.7—26.3 hullámhosszúságon).

254.2 Pozsony 0.5 kw

12.00. Mezőgazdaság. 12.30. Prágai műsor. 4.30. Hangverseny. 5.50. Irodalmi előadás. 6.05. Gramofonzene. 7.30. Prágai műsor

343.2 Prága 5 kw

11.15. Gramofonzene. 12.05. Mezőgazdaság. 12.30. Hangverseny, cseh operaszettek. 4.10 A. Nemeč. A dohány nikotínmentesítése. 4.20. Gyermeknek. 4.30. Tánczene. 5.30. Szerb, horvát lecke. 5.45. Német hírek. 5.55. Németnyelvű előadás. A modern párizsi irodalom. 6.15. Mezőgazdaság. 6.25. Munkáselőadás. 6.45. J. Pavlik: A cseh fürdők. 7.45. K. Rais: Az St. Veiti búcsú. 8.30 Slavko Popov (Szófia) gordonkahangverseny. Weber: Turandot nyitány. De Sveert: II. gordonkaverseny. Jensen: Lengedező szellő Debussy: Reverie. Popper: Spanyol szerenád.

455 Beograd 2.5 kw

12.10. Gramofonzene. 8.00. Novellák. 8.25. Szerb cigányzenekar hangversenye. 9.30. L. Lazarevic: A rendőri szervezet történelmi fejlődése, Massenet: Manon, fant., Saint-Saens: Sámson és Delila, duett, Puccini: Nyugat lánya, fant., a szünetben dalok.

475.4 Berlin 10 kw 283 Stettin 1.5 kw

11.00. Gramofonzene. 12.15. Mezőgazdaság. 2.00. Gramofonzene. 3.30. B. Schönlang: Nagyvárosi élmény. 4.00. K. Ludwigs: Kertészeti előadás. 4.30. Hangverseny, népszerű és tánczene. 6.10. Angol lecke. 6.30. S. Lestriepke: Színpadi képek a múltban és a jelenben. 7.30. W. Dahme: A milánói Scala vendégszínház. 8.00. *Leon Jessel-operettrészletek a szerző vezényletével*, A kis rekruták, Japáni tavasz, A két huszár, duett, A Colorado mentén, A két huszár, duett, Rózsáncok, keringő, Schwarzwaldi lány, duett, Afrikai ég alatt, jellemkép, Az őrség felvonulása. 9.05. Képátvitel, utána szimf. hangverseny, Beethoven: II. Leonora, nyitány, Brahms: A-moll hegedűverseny op. 102, majd képátvitel és sporthírek.

350.5 Barcelona 3.5 kw

2.30. Harangjáték. 3.15. Gramofonzene. 6.30. Hangverseny. 7.10. Asszonyoknak. 7.30. Kamarazene. 9.30. Énekkari hangverseny. 10.05. Népszerű zene. 11.05. Rádiójáték közvetítése.

1010 Basel 1.5 kw 406 Bern 5 kw

12.50. Gramofon-tánczene. 4.00. Hangverseny. 8.05. Zenei hetiszemle. 8.15. Basel: Kamarazene, Schumann, Brahms művek. 8.30. Bern: Hangverseny. 8.45. Cseh lecke. 9.35. Hangverseny. 10.15. A Kursaal zenekarának hangversenye.

321.2 Boroszló 10 kw**326.4 Gleiwitz 20 kw**

12.20. 1.45. Gramofonzene. 4.00. Házi-asszonyoknak. 4.30. Népszerű zene. 6.00. G. Halama. A tavasz Sziléziában. 6.20. E. Novák: A felsősziléziai gazdasági viszonyok. 6.45. Művészettörténeti előadás. 7.25. Munkásoknak, előadás. 7.50. Angol lecke. 8.15. Szimfonikus hangverseny, Bruckner: VI. szimfónia, A-dur, utána rádióriport. 10.00. Hírek. Gyorsírás.

432.3 Brünn 3 kw

12.00. Mezőgazdaság. 12.15. Mezőgazdaság. 12.30. Hangverseny. 5.30. Angol lecke kezdőknek. 5.45. Német hírek, utána mezőgazdasági előadás. 7.00. Fúvószené, utána zongorahangverseny. 10.20. Prágai műsor.

508.5 Brüsszel 1.5 kw

5.00. Népszerű zene. 6.00. Flamand irodalmi előadás. 6.15. Kereskedelmi jog. 6.30. Gyarmatügyi előadás. 6.35. Gramofonzene. 7.30. Hírek. 8.15. Hangverseny. 9.00. Aktuális óra. 9.05. A hangverseny folytatása. 10.15. Hírek.

482.3 Daventry Exp. 30 kw

3.00. Orgonazene. 4.00. Tánczene, Jack Payne zenekara. 5.00. Sportelőadás. 5.45. Gyermekeknek. 6.30. Népszerű zene. 8.00. Egy év egy óra alatt, rádiójáték. 9.00. Zongorazene, Chopin: A-moll preludium, F-moll ballada. 9.15. A konzervatív párt választási propaganda-előadása asszonyok ré-

szére. 9.45. Zongorahangverseny, Medtner: Idyll, Scarlatti: Pastorale és capriccio. 10.15. Jack Hylton jazzbandje. 11.00. Tánczene.

421.3 Frankfurt 10 kw**250 Cassel 1.5 kw**

6.30. Tornagyakorlat. 12.15. Gramofonzene, kiváló német énekesek és énekesnők lemezei. 3.05. Ifjúsági előadás. 3.55. Háziasszonyoknak. 5.45. Stuttgarteri műsor. 6.30. A délnyugati német rádióklub órája. 6.50. C. Taesler: Goethe Faustja. 7.10. B. Brentano és E. Glaeser vitaestje. 7.30. Ismeretterjesztő előadás. 7.50. Filmhetiszemle. 8.00. Stuttgarteri műsor. 9.00. Szimf. hangverseny, Weber: Bűvös vadász, nyitány, Haydn: G-dur (üstdob) szimfónia, Schubert: H-moll (befejezetlen) szimfónia, R. Strauss: Don Juan, szimf. költemény.

760 Genf 1.5 kw

7.45. Gramofonzene. 8.15. Asszonyoknak. 8.35. Eszperantó, 8.45. Régi olasz áriák és dalok. 9.00. Ph. Monnier-művek.

402 Genova 1.8 kw

12.15. Hírek. 12.20. Népszerű zene. 1.20. Tőzsde. 4.30. Népszerű zene. 8.00. Hírek. 8.05. Népszerű zene. 9.00. Hangverseny. 10.00. Népszerű zene. 10.30. Csevegés. 10.40. Hírek.

391.6 Hamburg 10 kw**387.1 Bréma 1.5 kw****566 Hannover 1.85 kw****250 Kiel 1.5 kw**

6.30. Tornagyakorlat. 7.20. Gramofonzene. 11.00. Kiel: Francia lecke. 11.30. Zenei lecke. 1.30. Népszerű zene. 4.15. Kiel: Hangverseny, Dehnányi: C-dur rapszódia, Liszt: Kék szemek, Olyan vagy, mint egy virág, A halászfű, Lalo: Divertissement. 4.15. Hannover: Gyermekeknek. 4.15. Bréma: Novellák. 5.00. Gyermekeknek. 6.00. Népszerű zene. 6.05. Bréma: Népszerű zene. 6.30. Berlini átvitel. 7.55. Kiel: Hangverseny, Brahms: Emlékmondatok op. 109., A. Huth: Pünkösdi kantate, Három himnusz, K. Thomas: A-moll mise. 9.45. Népszerű zene. 10.30. Aktuális óra.

16.88. Huizen Phohi 130 kw

12.30. Tőzsde. 12.40. Gramofonzene. 4.15. Gramofonzene. 6.00. Asszonyoknak. 6.15. Hangverseny. 8.02. Angol lecke. 8.30. A második császárság operettjei, hangverseny, Hervé: Nebántsvirág. Két dal. Operettrészletek. 10.00. Hírek. 10.10. Gramofonzene.

277.8 Kassa 2.5 kw

12.15. Hangverseny. 5.10. Gramofonzene. 6.20. Somváry Károly: A csehszlovák sajtószabadság, magyarnyelvű előadás. 7.35. Francia lecke. 8.15. Brácsahangverseny (L. Kratochwil), Stámit: Versenymű brácsára op. 1. 8.50. Hangverseny.

416.1 Kattowitz 10 kw

11.56. Toronyzene. 3.10. Toronyzene, krakói átvitel. 3.45. Közgazdaság. 4.00. Gramofonzene. 5.00. Előadás, varsói át-

vitel. 5.25. Lengyelország történelme, előadás. 5.55. Népszerű zene, varsói átvitel. 6.50. Hírek. 7.10. Közgazdaság. 7.45. Sport. 8.00. Zenei előadás. 8.15. Szimf. hangverseny, varsói átvitel. 10.00. Hírek. 11.00. Francia lecke.

1200 Konstantinápoly 5 kw

6.00. Török zene. 8.00. Hangverseny.

339.8 Kopenhága 4 kw

1153.8 Kalundborg 7 kw

7.30. Tornagyakorlat. 12.00. Harangjáték. Utána népszerű zene. 2.40. Hangverseny. 4.40. Gyermeknek. Rejtvények. Utána hangverseny. 5.40. Tözsdejelentés. 7.16. Népfőiskolai előadás. 8.00. Angol zenehangverseny. Purcell: Suite. 8.15. Rómeó és Júlia. Shakespeare 5 felv. tragédiája. 10.15. Népszerű zene. Frederiksen: Északi suite. O. Strauss: Lendler. Ganne: Gavotte Tandre. Métra: A Rajna. mazurka. Bullart: Kelta tánc. Haanu: Sousetska.

2000 Kowno 15 kw

6.00. Zenei előadás. 6.30. Orvosi előadás. 7.35. Hangverseny. 9.05. Hangverseny.

280.4 Königsberg 10 kw

445.9 Danzig 1.5 kw

6.00. Tornagyakorlat. 11.30. Gramofonzene. 3.30. Gyermeknek. 4.00. Asszonyoknak. 4.30. Népszerű zene. Suppé: Reggel, délben, este Bécsben, nyitány. Waldteufel: Távollévők. Puccini: Manon Lescaut, fant. Rhomé: Menüett. Hitz: Jó estét. Clemens: Lányok és fiúk. Szerelmi mámor. Barbarina. Burlesque, fantastique. Burlesque militaire. 6.20. Mezőgazdaság. 6.50. F. Magnus: Kant. 7.25. Francia lecke kezdőknek. 8.00. Átvitel Berlinből, népszerű zene. 9.15. Kamarazene. Gordonkakvartett. Goltermann. Religioso. Klengel: Bölesóda. Lachner: Szerenád. Pepper: Suite. Hannemann: Passa Caglia. 10.15. Hírek. 10.30. Népszerű és tánczene.

1648.3 Königsw. Zeesen 45 kw

12.00. Földrajzi előadás. 2.30. Gyermeknek. 3.40. Asszonyoknak. 4.00. Pedagógiai előadás. 4.30. H. Mersmann: A szonáta és a szimfónia. 5.00. Lipesei műsor. 6.00. Dr. Ziegler: A Duna, mint nemzetközi víziút. 6.30. Angol lecke haladóknek. 6.55. Római elemek a rajnai kultúrában, előadás. 7.20. Tudományos előadás orvosok számára. 7.45. H. Heller: A diák és a munkás. 8.15-től berlini műsor. 10.45-től képátvitel.

566 Krakó 1.5 kw

11.56. Toronyzene. 12.10. Gramofonzene. 3.10. Toronyzene. 5.00. Szülőknek előadás. 5.25. Könyvszemle. 5.55. Hangverseny. Varsói átvitel. 7.35. Turisztika. 8.00. Toronyzene. 8.15. Filharmónikus hangverseny, varsói átvitel.

1522.8 Lahti 20 kw

375 Helsingfors 1.8 kw

6.00. Gyermeknek. 7.15. Mezőgazdaság. 7.20. Előadás. 7.45. Népszerű zene. 8.15. Áriák és dalok. 8.35. Fúvós kamarazene. Duettek, fuvola és fagottra. 9.05. Szavalat. 9.20. Népszerű zene.

462.2 Langenberg 60 kw

455.9 Aachen 1.5 kw

263.2 Köln 10 kw

265.5 Münster 3 kw

10.15. Gramofonzene. 11.55. Francia lecke. 12.20. Gramofonzene. 1.05. Népszerű zene. 2.30. Háziasszonyoknak. 3.00. Gyermeknek. 4.00. Asszonyoknak. 4.30. F. Wolf: költemények. 5.00. Ifjúságnak. 5.45. Kamarazene. R. Gress művek. 6.30. Dr. Dornkaat—Soest: Egy veszfáiai város története és kultúrája. 7.15. Angol lecke. 7.40. Jogi előadás. 8.00. Népszerű zene. Suppé: III. paragrafus, nyitány. Meyerbeer: Próféta, fant. De Tave: Bacchánők. Schumann: Almodozás. Csajkovszky: Dal szöveg nélkül. Liszt: VI. magyar rapszódia. Micheli: Spanyol szerenád. 9.00. Kamarazene. Mozart: Es-dur vonós négyes. Schubert: C-moll vonósnégyes. Brahms: C-moll vonósnégyes, op. 51, utána sporthírek, majd népszerű és tánczene.

361.9 Lipese 10 kw 387.1 Drezda 0.7 kw

12.00. Gramofonzene. 3.15. Háziasszonyoknak. 4.30. Dalduettek. 6.05. Eszperantó. 6.30. Angol lecke. 7.00. E. Marx: A rádium. 7.30. Dr. Schulze: Új anyag az emberi testben? 8.00. H. Waltershausen-művek, a szerző vezényletével, Richardis, III. felv., előzene.

260.9 Ljubliana 3 kw

12.30. Gramofonzene. 5.00. Rádiózenekar hangversenye. 7.00. Francia lecke. 7.30. Zenei előadás. 8.00. Szólista és énekkari hangverseny. 9.00. A rádiózenekar hangversenye.

358 London 3 kw

1562.5 Daventry 25 kw

4.15. Hangverseny. 5.15. Gyermeknek. 6.00. Asszonyoknak. 6.45. Kamarazene. Franck: Organaművek. 7.25. E. Woodward: A modern európai történelem. 7.45. Th. Beecham: Az opera nemzetközi nyelve. 8.00. Filharmónikus hangverseny, Oscar Fried vezényletével. Cornelius: Bagdadi kalifa, nyitány. Mozart: E-moll szimfónia. Csajkovszky: Diótörő, suite. 9.15. A konzervatív párt választási propagandaelőadása nők számára. 9.50. Rádiókabaré. 11.00. Meglepetés. 11.15. Jazzband. 12.00. Képátvitel.

504.2 Milánó 7 kw

11.15. Gramofonzene. 12.15. Hírek. 12.20. Népszerű zene. 1.35. Népszerű zene. 4.30. Gyermekdalok. Zongorahangverseny. 5.00. Népszerű zene. 6.30. Mezőgazdaság, hírek. 8.25. Hírek. 8.30. Szimf. hangverseny. Schumann: Manfred nyitány. Sinigaglia: Piemonti tánc. Irodalmi előadás. Mozart: D-dur hegedűverseny. Bettinelli: Három régi tánc. Mulé: Szicíliai dalok. Rossini:

Sevillai borbély nyitány. 10.55. Hírek. 11.00. Táncczene.

536.7 München 9 kw

566 Augsburg 1.5 kw

572.7 Kaiserslautern 1.5 kw

240 Nürnberg 9 kw

6.45. Tornagyakorlat. 11.20. Gramofonzene. 12.55. Schrammelzene. 2.45. Asszonyoknak. 4.00. Népszerű zene. Fetrás: Offenbachiana, Lecocq: Giroflé Girofla. Millöcker: A tabori lelkész, keringő. Joh. Strauss: Denevér, fant. 5.00. R. Ullmann: A baroktemplom. 5.46. Előadás tanítók számára. 6.10. Mezőgazdaság. 7.00. J. Ferweyen: Mi a modell? 7.25. C. Wandwey: A hazafi háromféle alakban. 7.45. Gramofonzene. 8.30. Vidám est. 9.15. Szimf. hangverseny. Frank: A dzsinek, szimf. költemény. Waltershausen: Hero és Leander. 10.20. Hírek. 10.45. Hírek.

333 Nápoly 1.5 kw

2.00. Tözsdehírek. 4.45. Hírek. 4.58. Férfiaknak. 5.00. Népszerű zene. 9.02. *Fedora: U. Giordano 3 felv. operája.* 10.00. Sport-hírek.

496.7 Oslo 1.5 kw

9.00. Nemzeti Himnuszok, fúvószené. 10.15. Gyermekeknek. 6.00. Gyermekeknek. 6.45. Kamarazene. Grieg: G-moll kvartett. 7.30. Díszhangverseny. 9.50. Csevegés. 11.00. Táncczene.

245.9 Posen 1.5 kw

12.30. Képátvitel. 1.00. Toronyzene, utána gramofonzene. 2.00. Tözsde. 2.15. Hírek. 4.20. Angol lecke. 4.40. Gyermekeknek. 5.25. Előadás, krakói átvitel. 5.55. Ének és zongorahangverseny. 8.00. Iskolai énekkarok hangversenye, átvitel. A szünetekben hírek. 10.20. Népszerű és táncczene. 11.00. Képátvitel.

254.2 Pozsony 0.5 kw

12.00. Mezőgazdaság. 12.15. Brünni műsor. 4.30. Kamarazene szonáták. 5.30. J. Bienik: Madách Imre, az Ember tragédiájának szerzője. 5.50. Gramofonzene. 6.45. Szlovák lecke magyarok számára. 7.00. Prágai műsor. 10.20. Prágai műsor.

343.2 Prága 5 kw

11.15. Gramofonzene. 12.05. Mezőgazdaság. 12.30. Brünni műsor. 4.05. J. Mares: Katonai előadás. 4.15. K. Ron: Az anyag szerkezete. 4.25. Kamarazene. Vojacek: Gordonka—zongoraszonáta. Vonósnégyes. 5.25. Angol lecke. 5.40. Német hírek. 5.45. Németnyelvű előadás. 6.00. Mezőgazdaság. 6.25. Munkáselőadás. 7.05. O. Zula: Védekezés a betegségek ellen. 7.20. Fúvószené. 8.40. Tarka óra, rádiókabaré. 9.35. Zongorazene. Schumann: Gyermekjele- netek. Schubert—Taussig: Katonainduló. 10.20. Népszerű zene.

443.8 Róma 3 kw

1.00. Kamarazene. 2.00. Tözsdehírek. 4.35. Hírek. 5.30. Népszerű zene. 7.50. Hírek. 8.30. Lapszemle. 8.45. *Paganini, Lehár Ferenc 3 felv. operettje.* A szünetben hírek. 10.50. Hírek.

382.7 Toulouse 8 kw

12.45. Hangverseny. 1.15. Sanzonok. 1.30. Jazzband. 8.30. Katonazene. 8.45. Vig- opera részletek. Massenet: Thais, fant. David: Brazília gyöngye. Puccini. Bohémek, fant. 9.00. Díszhangverseny, a szü- netben orosz dalok.

275.2 Turin 2 kw

12.30. Népszerű zene. 4.45. Tözsdehírek. 5.00. Népszerű zene. 8.25. Hírek. 8.55. Szim- fónikus hangverseny. Grieg: Holberg suite. Karg Elert: Akvarellek. Ballada. Idill. Angelus (harmónium). Bruch: G- moll hegedűverseny. Rameau: Gyengéd panaszok. Musette: Az egyiptomi nő. (Harmónium.) Grieg: Zongoraverseny. Karg Elert Quasi Minuetto; Scherzino; Ideale Harmóniumra. Rossini: Tell Vil- mos nyitány. 10.55. Hírek.

374.1 Stuttgart 10 kw

577 Freiburg 1.5 kw

16.36. Gramofonzene. 11.00. Hírek. Utána gramofonzene. 1.00. Gramofonzene. 1.45. Hírek. 4.15. Népszerű zene. Reissinger: Yelva nyitány. J. Strauss: Ke- ringő. Eichhorn: Suite. Gluck: Orphe- us ária. Liszt: Loreley, Delibes: Lakmé, fant. Mussorgskij: Három gyermekdal. Torjussen: Északi suite. Lehár: Éva egyv. Translateur: Báléji álm. Brahms: Ma- gyar táncok. 6.00. Népszerű zene. 6.30. M. Wizinger: Korzikai útleírás. 7.00. E. Stange: Az ifjúság irányítása, mint tö- megprobléma. 7.30. Meteorológia. 8.00. Frankfurti átvitel. Dayton-Westminster énekkarhangversenye. Vezényel: J. F. Williamson). Palestrina Hodie Christus, natus. Eotti: Crucifixus. Bach: Dícsérjé- tek az Urat. Grieg: Jézus a bűnözők ba- rátyja. Christiansen: Zsoltár. Johnson: Az arany papucsok. Hall: Kelj fel. Kopoljof: Halleluja. Dvorák: Hazafelé. Hall: Angol dal. Johnson: A vallás szerencse. A há- rom királyok, régi katalán dal. Dickin- son: Pásztortörténet. Utána gramofon- zene, majd sporthírek és sakk.

1415.1 Varsó 10 kw

11.56. Toronyzene. 12.10. Gramofonzene. 3.10. H. Moscicky: Történelmi előadás. 3.50. Gramofonzene. 5.55. Mandolinzene. 7.10. J. Mydlarski: Orvosi előadás. 8.00. Zenei csevegés. 8.15. Filharmónikus hang- verseny.

308.3 Zagreb 1.25 kw

1.15. Gramofonzene. 8.00. dr. Marić: A zagrebbi nemzeti múzeum geológiai osztálya. 8.15. Tuberkulózis ellenes előadás. 8.35. Dalest (Anka Koscevic—Badalic). Egzotikus dalok. 10.00. Népszerű zene.

489.4 Zürich 1 kw

11.32. Gramofonzene. 12.32. Hangverseny. 1.00. Hangverseny. 4.00. Népszerű és táncczene. 5.15. Gramofon táncczene. 7.33. Angol lecke. 8.00. He- gedű duók. 8.40. (D. Dell): Régi és modern an- gol dalok, utána hangverseny, a hallgatóság kí- vánsága szerinti műsorral.

Szombat, május 18

Kiemelkedő események.

5.50: *Stockholm*: Svédország—Délafrika: Davis Cup teniszmérkőzés közvetítése.

7.00: *Prága, Brünn*: Dvorák: A vizinimfa c. operája

7.40: *Huizen*: Népszövetségi ünnepély közvetítése.

8.00: *Bécs*: S. Nullerl K. Morré népszínműve.

8.00: *Lipce*: Vétkes-e Mr. Brown? W. Fuchs rádiójátéka.

8.30: *Miláno*: Lodoletta, Mascagni operája

8.45: *Nápoly*: Operaelőadás közvetítése a San Carlo színházból.

9.00: *Frankfurt*: Kék mazur, Lehár operettje.

519.9 Bécs 20 kw

354.2 Grác 1.2 kw

283 Innsbruck 1.2 kw

219 Klagenfurt 1.2 kw

250 Linz 1.5 kw

11.00: A Silving kvartett hangversenye. 3.15: Képtávitel. 4.00: Hangverseny. Nemzeti és néptáncok. Angol matrótánc. Franciaország: Bizet és Offenbach: Farandola és Cancan. Grieg: Norvég tánc. Schubert: Német táncok. Kálmán: Csárdás. Maquot: Tarantella. Szerb táncok. Lehár: Danilo, kóló. Seljancia: Kóló. Srbjanka: Kóló. Dvorák: Szlav táncok. Kremser: Laendler: Alsó- és felsőausztriai, karintiai, stájerországi és tiroli táncok. J. Strauss: Kék Duna keringő. 5.15: Gyermekeknek. Mesék és gitárdalok. 5.45: E. Decey: A Milánói Scala. 6.15: Goodwill day: Gyermekénekkar hangversenye. 6.50: E. Wolff-Ferrari: Rispetti, nyolc dal. (Paula Hentke.) 7.30: A. Bergmann: Osztrák pünkösdi szokások. 9.00: S. Nullerl K. Morré 5. felv. énekes népszínműve, utána hangverseny, majd képtávitel.

455 Beograd 2.5 kw

12.45: Kamarazene. 5.00: Gyermekeknek. 5.30: Jazzband. 8.00: Görögországi útleírás. 8.30: Hegedűhangverseny és előadó est. 10.00: *A medve, Cschar egyfelv. vígjátéka*. 10.35: Népdalok, harmónika és hegedűkísérettel.

475.4 Berlin 10 kw **283 Stettin 1.5 kw**

12.00: Gramofonzene. 12.15: Mezőgazdaság. 2.00: Gramofonzene. 3.30: H. Baldus: Paraguayi kísértettörténetek. 4.00: Bleyheffer: Peking és Nanking. 4.30: W. Holländer saját műveiből olvas fel. 5.00: Népszerű zene. 6.10: Havi sport szemle. 6.35: J. Poritzky: A német idealizmus. 7.00: J. Triem: Az ókor vilákkatasztrófiája. 7.30: Dr. Schoenichen: Mezőgazdasági előadás. 8.00: Képtávitel. 8.05: A fekete láda, F. Höllering rádiójátéka, utána 12.30-ig: tánczene.

350.5 Barcelona 3.5 kw

2.30: Harangjáték. 6.30: Hangverseny. 7.10: Kamarazene. 9.30: Francia lecke. 10.05: Hangverseny. 10.50: Goodwill day ünnepély. 11.05: Operaelőadás közvetítése

1010 Basel 1.5 kw **406 Bern 5 kw**

12.50: Gramofonzene. 4.00: Hangverseny. 5.40: A walesi gyermekek felhívásának felolvasása. 5.45: Természettudományi előadás. 6.15: Vidám gramofon-

fonzene. 8.00: Bern: A berni Kornshaus-pince története. 8.00: Basel: Színházi előadás közvetítése. 8.30: Bern. Hangverseny. 10.15: Tánczene.

321.2 Boroszló 10 kw

326.4 Gleiwitz 20 kw

12.20. 1.45: Gramofonzene. 3.45: Könyvszemle. 4.15: Népszerű slágerhangverseny. 6.20: Eszperanto. 6.30: Sport. 7.25: E. Hanisd. Bizánc. 7.50: Matematikai előadás. 8.15: Népszerű zene. Pünkösdi üdvözlő. 10.00: Hírek. 10.30: Tánczene.

432.3 Brünn 3 kw

12.00: Mezőgazdaság. 12.30: Hangverseny. 4.30: Prágai műsor. 5.30: J. Hruby: Az ipari higiénia. 5.45: Kulturális hetiszemle. 6.00: Német hírek és zenekari hangverseny. 7.00: Prágai műsor. 10.55: Népszerű és tánczene.

482.3 Daventry Exp. 30 kw

3.30: Katonazene. 5.00: Költemények 5.30: Gyermekeknek. 6.35: Népszerű zene. 8.00: Rádiókabaré. 9.00: Szimf. hangverseny. 11.25: Képtávitel.

421.3 Frankfurt 10 kw

250 Cassel 1.5 kw

6.30: Tornagyakorlat. 11.00: Hírek az Állatkertből. 7.15: Gramofonzene. 3.05: Ifjúsági előadás. 3.55: Háziasszonyoknak. 4.33: Tánczene. 6.10: Stuttgarteri műsor. 6.30: Eszperanto. 6.50: Rádióposta. 7.10: Sakk. 7.30: E. Zurbellen: A pünkösdi jelentősége. 8.00: Énekkari hangverseny, népdalok. 9.00: *Kék mazur. Lehár Ferenc 3 felv. operettje*.

760 Genf 1.5 kw

7.45: Gramofonzene. 8.00: Harangjáték. 8.10: Goodwill day. A walesi gyermekek üzenete, gyermekénekkar hangversenye. 8.35: Népszerű zene. 10.10: Tánczene.

391.6 Hamburg 10 kw

387.1 Bréma 1.5 kw

566 Hannover 1.85 kw

250 Kiel 1.5 kw

9.00: Kiel: Dr. Edert: Kulturmunkánk Észak-schleswigben. 3.00: Könyvszemle. 4.00: Német tájszólások. 4.15: Dr. Ulmer: A Johanneum. 4.35: H. Linden: Novellák. 5.00: Königswusterhauseni átvitel. 6.00: Vidám zene. 6.05: Bréma: Népszerű zene. 7.00: A kék szén, előadás. 8.00: Májusi ünnep, rádiókabaré. 10.30: Aktuális óra. 11.00: Tánczene.

1071 Hilversum 5 kw

7.40. Gyermekeknek (Goodwill day). 7.50. Hangverseny. 8.50. Rádiójáték. 10.00. Kamarazene, Veracini, E-moll szonáta hegedűre és zongorára, utána hírek. 10.35. Akkordeonzene, utána gramofonzene.

277.8 Kassa 2.5 kw

12.15. Hangverseny. 5.30. Gyermekeknek, báb-színház. 6.40. Kulturális hetiszemle. 7.20. Prágai műsor.

416.1 Kattowitz 10 kw

11.56: Toronyzene. 12.10: Gramofonzene. 1.00: Mezőgazdaság. 3.10: Toronyzene, krakói átvitel. 3.45: Közgazdaság. 4.00: Gramofonzene. 5.00: W. Tasziczky: A régi lengyel előnevek. 5.25: Gyermek-

keknek. 5.55: Ifjúsági előadás. 7.10: Higiéniai előadás. 8.00: Hangverseny, varsói átvitel. 10.00: Hírek. 11.00: Táncczene.

1200 Konstantinápoly 5 kw

6.00. Török zene. 8.00. Hangverseny.

339.8 Kopenhága 4 kw

1153.8 Kalundborg 7 kw

7.30: Tornagyakorlat. 3.00: Gyermeknek. 3.40: Hangverseny. 4.25: Költemények és népdalok, utána a hangverseny folytatása. Ippolitow Iwanow: Kaukázusi suite. Nielse: A-moll. románc. Verdi: Troubadour, fant. Corelli: B-dur gavott. Larsen: fantázia. Heise dalok felett. 5.40: Tőzsdehírek. 7.00: Hírek. 7.30: Szülőknek előadás. 8.00: Költemények. 8.30: Népszerű és táncczene. 9.20: Novellák, utána hírek. 10.10: Népszerű zene. Fucik: Gladiátorok bevonulása. Herold: Zampa nyitány. Waldteufel: Virág, keringő. Nielsen. Fantázia, dal katonadalok felett. Lange Müller: Románc. Salamon: Leonora Christina, menüett. Nielsen: Vadászdalok.

2000 Kowno 15 kw

6.20: Zenei előadás. 6.30: Aviatikai előadás. 7.10: Hírek. 7.45: Hangverseny.

280.4 Königsberg 10 kw

445.9 Danzig 1.5 kw

6.00: Tornagyakorlat. 11.30: Gramofonzene. 3.30: Szomorúfűz hercegnő és Paprikajancsi. C. H. Weber bábjátéka. 4.00: Népszerű zene. 6.30: Dr. Korallus: A német birodalom alkotmánya. 6.55: Eszperanto. 7.00: Amiről beszélnek. 7.30: Angol lecke kezdőknek. 8.10: Nagycárosi levegő. O. Blumenthal és G. Kadelburg 4 felv. vígjátéka. 10.10: Hírek. 10.30: Népszerű és táncczene.

1648.3 Königsw. Zeesen 45 kw

12.00. Ifjúsági előadás. 1.45. Képvitel. 2.20. Gyermeknek. 3.00. K. Graef: A beszéd technika. 3.40. Asszonyoknak. 5.00. Hamburgi átvitel. 6.00. M. Barthel: Munkáselőadás. 6.30. Francia lecke kezdőknek. 6.50. B. Kuske: A Rajna—westfáliai vidék. 8.00. Énekkari hangverseny, német népdalok. 9.00. Zongorazene. 9.30. Hegedűhangverseny (J. Wolfstahl), utána 12.30-ig táncczene.

566 Krakó 1.5 kw

11.56. Toronyzene. 12.10: Gramofonzene. 3.10: Harangjáték. 5.25: Olasz lecke. 5.55: Varsói műsor. 7.10: J. Regula külpolitikai hetiszemle. 8.00: Varsói átvitel. 11.00: Népszerű és táncczene.

462.2 Langenberg 60 kw

455.9 Aachen 1.5 kw

263.2 Köln 10 kw

265.5 Münster 3 kw

10.15: Gramofonzene. 12.10: Gramofonzene. 1.05: Népszerű zene. Csajkovszky: Hamlet, nyitány. Ohlsen: Lótuszvirág, keringő. Moszkovski: Spanyol táncok. Schubert: Bölcsődal. Staendchen (hegedűszóló):. Kienzl: A bibliás ember fant. Rachmaninoff: Preludium. Orosz pusztai dal. Lehár: Cárévics, egyv. Rhode: A kurpfalzi vadász. 2.30: Háziasszonyoknak. 3.00: Turisztika. 3.40: Wurps: Egy modern nagyvadó. 4.00: P. Ernst költemények. 4.25: Közgazdaság. 4.50: A házassági jog reformja, előadás. 5.15: Angol lecke. 5.45: Good will da y gyermekkarének, hangv. 6.30: P. Uzalski: Humor a világirodalomban. 7.15: Munkásoknak. 7.40: Dr. Barthel: Tudatos és tudatta-

lan tények. 8.00: Vidám est, rádiókabaré, utána 1.00-ig: Népszerű és táncczene.

680 Lausanne 1.5 kw

12.30. Hírek, tőzsde. 12.40. Gramofonzene. 4.15. Népszerű és táncczene. 6.00. Hangverseny. 8.02. Berni átvitel. 10.00. Hírek. 10.10. Táncczene.

361.9 Lipese 10 kw 387.1 Drezda 0.7 kw

12.00. Gramofonzene. 1.00. Ifjúsági előadás. 4.00. Salk. 4.30. Zenei mesék, hangverseny. 6.00. Rádiótechnikai előadás. 6.30. Francia lecke. 7.30. J. Schulze: A térkép szerepe a turisztikában. 8.00. Bűnös-e Mr. Brown? H. Fuchs és G. Wolf rádiójátéka. 10.00. Táncczene, berlini átvitel.

260.9 Ljubljana 3 kw

12.30. Gramofonzene. 5.00. A rádiózenekar hangversenye. 6.00. Sportelőadás. 6.30. Német lecke. 7.00. Bled, propagandaelőadás. 7.30. Munkáselőadás. 8.00. Zagrebi műsor. 10.15. Külföldi átvitel. 10.15. Külföldi átvitel.

358 London 3 kw

1562.5 Daventry 25 kw

3.30. Balladák. 4.00. Táncczene. 5.15. Gyermeknek. 6.45. Franck: Orgonaművek. 7.15. E. Helma: Sportelőadás. 7.30. Népszerű zene. 9.15. J. Barry: Egy hét Londonban. 10.35. Egy év egy nap alatt, E. Langstaffe rádiójátéka. 10.35. Táncczene.

504.2 Milánó 7 kw

11.15. Gramofonzene. 12.15. Népszerű zene. 1.30. Tőzsde. 1.35. Táncczene. 4.30. E. Oddone: A mezők dalai. 5.00. Népszerű zene. 7.00. Táncczene. 7.55. Munkaügyi előadás. 8.15. Arda: Ipari megfigyelő. 8.25. Hírek. 8.30. Lodoletta, P. Mascagni operája, a szünetekben hírek. 11.15. Táncczene.

536.7 München 9 kw

566 Augsburg 1.5 kw

572.7 Kaiserslautern 1.5 kw

240 Nürnberg 9 kw

6.45: Tornagyakorlat. 9.30: Gramofonzene. 3.30: A jóakarát napja, előadás. 4.00: Hangverseny. Rossini: Olasz nő Algirban, nyitány. Mascagni: Parasztbecsület, fant. Riede: Románc. Fauche: Közjáték. Filipucci: Adoration. Woodforde—Finden: Négy hindu szerelmi dal. Schirman: Dabinuska, cigányrománc. Brahms: 3. és 7. magyar tánc. 5.05: Dalok. Brahms: Hűvös éj, Májusi éj. Örök szerelemről. R. Trunk: A város. Csendes dal. Anyám akarta. Tavasz nap sugar. 5.30: E. Katzenberger: A német múzeum. 6.00: Citerazene. 6.30: Munkaközvetítés. 7.00: Rádióposta. 7.30: Hangverseny. J. Strauss: Velencei éj, nyitány. Történetek a Wienerwaldból. Jos. Strauss: Osztrák falusi fecskék, keringő. Offenbach: Párizsi élet, közzene. Lecocq: Angot asszony lánya, egyv. Gfaller: Az ostoba August, nyitány. O. Srauss: Csokoládékatona, keringő. Dellinger: Cserebogár, dal Kálmán Imre: Maria grófnő egyv. 8.30: Das Eckel II. Reiman 7 felv. rádiójátéka, a szerző közreműködésével. 10.00: Népszerű és táncczene.

333 Nápoly 1.5 kw

2.00. Tőzsdehírek. 4.45. Hírek. 4.50. Felolvasás. 4.58. Közgazdasági előadás. 5.00.

gény asszony könyve; c) Heine: A kevlaari búcsú. Elmondja Harsányi Gizi 3. „Anyák”. Szomorújáték egyfelvonásban. Szabó Mária novellája alapján írta Somody Pál. Személyek: Péter, székely parasztleány — Somody Pál. Agnes, az anyja, megtört öregasszony — Breznay Anna. Sári, szintén öregasszony — Szabó Irma.

3.30: A m. kir. Földművelésügyi Minisztérium rádióelőadásorozata. Sass Gábor: „A fogatos kapák és használatuk.”

4.00: Rádió Szabad Egyetem. 1. A Goudimel énekkar számai. Vezényel dr. Lajtha László. 2. Dr. Parassin József előadása: „A tüdőbaj.” 3. A Goudimel énekkar számai. Vezényel dr. Lajtha László. 4. „A falu és a könyv”. Bodor Aladár

Utána: Pontos időjelzés, időjárásjelentés.

5.25: Kabarédélután. Rendező Hegedüs Tibor a Vígsház rendezője. Konferál Szentiványi Kálmán. 1. „Fogadjunk”. Tréfa. Irta Szilágyi László. Személyek: A tapasztalatlan úr — Pethes Sándor. A költő — Szentiványi Kálmán. A hölgy — Faragó Erzsébet. 2. Kiss Ferenc, a Magyar Színház művészenek énekszámai. Zongorán kísér Polgár Tibor. 3. Szász Ila magánszáma. 4. „Szép Salamon Sára.” Falusi történet. Irta: Zilahy Lajos. Játsszák: Rózsahegy Kálmán, Gombaszögi Ella, Kiss Ferenc. 5. Kállay Angela énekszámai gitárkísérettel. 6. „Pétör a B-listán”. Kisvárosi történet. Irta Péczely József. Személyek: Pétör — Rózsahegy Kálmán. Juli — Gombaszögi Ella. Pincér — Boross Géza. András — Hosszú Zoltán. Biró — Szentiványi Kálmán. Jegyző — Tihanyi Béla. 7. Kiss Ferenc, a Magyar Színház művésze magyar nótákat énekel, Bura Sándor és cigányzenekarának kíséretével.

E műsor szünetjében kb.

6.10: Részleges sporteredmények.

7.00: Gramofonhangverseny. **Rózsahegy és Társa gramofonosztálya, Budapest, IV., Szervitátér 5.** Leoncavallo: Kacagi Bajazzo (Fleta). 2. Mascagni: Ária a „Parasztbeccület”-ből (Gianni). 3. Puccini: Templomária a „Tosca”-ból (Gigli). 4. Nuttali: Mama mia, nápolyi dal (Schipa). 5. Wagner: Ária a „Tannhäuser”-ből (Meichior). 6. Verdi: Ária a „Traviata”-ból (Ruffo).

A rádió által közvetített gramofonlemezek kaphatók, esetleg kedvező fizetési feltételek mellett is DEMÉNYI ÉS FIA cégnél, Budapest, VI., Teréz-körút 4. sz.

7.25: A „Francesca da Rimini” c. opera cselekményének elmondása és az előadás színlapjának felolvasása.

7.30: A m. kir. Operaház „Francesca da Rimini” előadása. Dalmú három felvonásban. 4 képben. Irta Gabrielle D'Annunzio. Operaszöveggé alakította Tito Ricordi. Fordította Lányi Viktor. Zenéjét szerzette Riccardo Zandonai. Vezényli Fajoni Sergio. Rendezte Márkus László.

Az első felv. után részletes sport- és löversenyeredmények.

Utána: 10.30: Pontos időjelzés, időjárásjelentés.

Majd: Pertis Jenő és cigányzenekarának hangversenye.

Hétfő:

9.15: Hangverseny. Közreműködnek: Simenszky Valéria (zongora), Teicht Irén (ének), Radó Magda (cselló). Zongorán kísér Pongrácz László.

9.30: Hírek.

9.45: A hangverseny folytatása.

11.00: „A Magyar Könyv Hét”-nek megnyitó ünnepélye, a Magyar Tudományos Akadémia nagyterméből. 1. Himnusz. Énekli a Magyar Állami Gépgyár Acélhang Dalosköre Noseda Károly karnagy vezetésével. 2. Ünnepi beszéd. Mondja Klebelsberg Kunó gróf m. kir. vallás- és közoktatásügyi miniszter, a Magyar Könyvhét Országos Nagybizottságának díszelnöke. 3. Vörösmarty Mihály: Gondolatok a könyvtárban. Szavalja P. Márkus Emilia asszony, a Nemzeti Színház örökös tagja. 4. A magyar könyv. Irta Herczeg Ferenc, a Magyar Tudományos Akadémia tiszteleti tagja, felolvassa Gál Gyula, a Nemzeti Színház örökös tagja. 5. Irodalom és közönség. Irta és felolvassa Surányi Miklós, a Magyar Írók Egyesületének alelnöke. 6. Babits Mihály: Vers a könyvről. Felolvassa a költő. 7. Záróbeszéd. Mondja: Vojnovich Géza, a Magyar Írók Egyesületének elnöke. 8. Szózat. Énekli a Magyar Állami Gépgyár Acélhang Dalosköre Noseda Károly karnagy vezetésével.

12.25: Hírek.

1.00: Pontos időjelzés, időjárás- és vízállásjelentés.

2.30: Hírek, élelmiszerárak.

4.00: „Asszonyok tanácsadója.” Arányi Mária előadása.

4.45: Pontos időjelzés, időjárás-, vízállásjelentés, hírek.

5.10: Tót-magyar nyelvoktatás (dr. Ernyei József).

5.40: debreceni Kiss Béla és cigányzenekarának hangversenye.

6.45: Német nyelvoktatás (dr. Szentgyörgyi Ede).

7.30: Mit üzen a rádió.

10.30: A közép-európai nemzetközi műsorcsere-sorozatban a Warszawa-i Stúdió hangversenyének közvetítése.

Utána: 10.10: Pontos időjelzés, időjárásjelentés és hírek.

Majd: Bachmann-jazzband.

Kedd:

9.15: A rádió házi triójának hangversenye: 1. Fall: Pompadour — ábránd. 2. Aggházy—Hubay: Pusztai kép. 3. Fr. Bach: Grave. 4. Rameau: Rigaudon. 5. Schumann: Almodozás. 6. Wagner: Dal a „Mesterdalnokok”-ból. 7. Lemaire: Gavott.

9.30: Hírek.

11.00: A m. kir. budapesti rendőrszenekar fúvós-együttesének hangversenye a Vigadó térről.

12.00: Déli harangszó az Egyetemi templomból, időjárásjelentés.

12.25: Hírek.

12.35: A hangverseny folytatása.

1.00: Pontos időjelzés, időjárás- és vízállásjelentés.

2.30: Hírek, élelmiszerárak.

3.30: A „Tündérvásár” meseórája. 1. Lily a Gyermeknapon. Irta és elmeséli: Margit néni. 2.

A bűvös forrás, a csodafű és a varázslábas. Mese. Irta és elmeséli: Margit néni. 3. Gyermekdalokat énekel: Korda Ágnes. 4. Mese a négy évszokról. Irta és felolvassa Reichard Piroska. 5. Rejtvények. 6. A Tündérvásár rádiópostája.

4.45: Pontos időjelzés, időjárás-, vízállásjelentés és hírek.

5.10: Séták a Nemzeti Múzeumban. Viski Károly dr. múzeumi őr előadása: „Mi van a Néprajzi Múzeumban.“

5.40: Schrammelzene.

6.50: Móricz Zsigmond felolvasása: „Könyv és irodalom.“

7.30: Előadás a Studióból. 1. Herczeg Ferenc: „Violante és a bíró“. Előadja: Mészáros Giza. 2. Herczeg Ferenc: Karolina, vagy egy szerentsés flótás“. Komédia egy játékban. Személyek: Herczeg Cerigo, generális — Bánóczy Dezső. Nyevizay, bihari prépost — Szerémy Zoltán. Nyevizay, lovasszázados — Kiss Ferenc. Babi, komorna — Körösy Angela. 3. Herczeg Ferenc: „Két ember a bányában“. Egyfelvonásos. Személyek: Kop — Odry Árpád. Bárdi — Kiss Ferenc. Az előadást rendezi: Odry Árpád, a Nemzeti Színház örökös tagja, a Studio főrendezője.

Utána kb.

9.00: Pontos időjelzés, hírek.

Majd: Sovánka Nándor és cigányzenekarának hangversenye.

Szerda:

9.15: Gramofonhangverseny: Rózsavölgyi és Társa gramofonosztálya. Budapest, IV., Szervitater 5.

A rádió által közvetített gramofonlemezek kaphatók, esetleg kedvező fizetési feltételek mellett is DEMÉNYI ÉS FIA cégnél, Budapest, VI., Teréz-körút 4. sz.

9.30: Hírek.

12.00: Déli harangszó az Egyetemi templomból. időjárásjelentés.

12.05: gödöllői Vidák Sándor és cigányzenekarának hangversenye.

12.25: Hírek.

12.35: A hangverseny folytatása.

1.00: Pontos időjelzés, időjárás- és vízállásjelentés.

2.30: Hírek, élelmiszerárak.

4.10: Paulini Béla felolvasása: „Régi históriák“.

4.45: Pontos időjelzés, időjárás-, vízállásjelentés és hírek.

5.10: Gerevich Tibor egy. tan., a római magyar Intézet igazgatójának előadása: „A modern olasz művészet.“

5.40: Szórakoztató zene. (Zenekari hangverseny.) Vezényel: Berg Ottó karnagy. 1. H. Berlioz: Benvenuto Cellini — megnyitó. 2. Meyerbeer: Robert der Teufel — ábránd. 3. Joh Strauss: Aschen Brödl — keringő. 4. Pécsi: Fest in Hatten — jellemkép. 5. Ippolitow: Kaukázusi skiz-zok — szvit.

6.45: Rádióamatőrposta.

7.20: Olasz nyelvoktatás. (Gallerani Bonaventura).

8.00: Hangverseny. Közreműködik: Stefániai Imre (zongora), Hubay Jenő dr. (hegedű), Gábrriel Ferenc (2. hegedű), Zsolt Nándor (mélyhegedű), Zsámboky Miklós (gordonka). 1. Zsolt Nándor: Quintett. 2. Brahms: F-moll quintett.

9.15: Előadás a Studióból. „A szürke ruha“. Színmű 3 felvonásban. Irta: Bethlen Margit grófnő. Rendező: Hegedüs Tibor, a Vígszínház rendezője. Személyek: Béla — Törzs Jenő. Kiára, a felesége — Bajor Gizi, Károly — Somlay Artur. Orvos — Bárdi Ödön. Mari — Eszterházy Ilona.

10.45: Lukács György dr., v. b. t. t. nyug. vál-lás- és közoktatásügyi miniszter francianyelvű előadása: „A magyar könyv és a külföld.“

Utána: 11.15: Pontos időjelzés, időjárásjelentés, hírek és löversenyeredmények.

Majd: Farkas Jenő és cigányzenekarának hangversenye.

Csütörtök:

9.15: A m. kir. 1. honvédegyezred zenekarának hangversenye. Vezényel: Fricsay Richárd.

9.30: Hírek.

12.00: Déli harangszó az Egyetemi templomból, időjárásjelentés.

12.25: Hangverseny. Közreműködnek: Farnady Edith (zongora), Neumann László (hegedű). Zongorán kísér: Pongrácz László.

12.25: Hírek.

12.35: A hangverseny folytatása.

1.00: Pontos időjelzés, időjárás- és vízállás-jelentés.

2.30: Hírek, élelmiszerárak.

4.00: Rádió Szabad Egyetem. 1. A kultuszmi-niszterium népművelési céljaira készült gramofonlemezek. Népdalok. Kodály: Elkiáltom magamat. Egy nagyorrú bolha. Akkor szép az erdő. Énekli: Basilides Mária, zongorán kísér: Bartók Béla. 2. Kosztolányi Dezső előadása: „A könyv és a város.“ 3. Gramofonlemezek. Népdalok. Kodály: Ahol én elmegyek, Toborzó, Piros alma. Felszántottam a esászár udvarát (Hári Jánosból) Énekli Palló Imre. Zongorán kísér: dr. Herz Ottó és az Operaház zenekara Rékai Nándor vezényletével. 4. Jenner és a himlőoltás. (Dr. Müller Vilmos fő- orvos.)

A rádió által közvetített gramofonlemezek kaphatók, esetleg kedvező fizetési feltételek mellett is DEMÉNYI ÉS FIA cégnél, Budapest, VI., Teréz-körút 4. sz.

Utána: Pontos időjelzés, időjárás- és vízállás-jelentés.

5.10: A m. kir. földművelésügyi minisztérium rádióelőadásorozata. Németh József kertészeti fő-felügyelő: „A víz és az öntözés fontossága a zöld-ségtermesztésben“.

5.40: 36-ik Rác Laci és cigányzenekarának hangversenye.

6.50: Gyorsírási tanfolyam. (Szlabey Géza.)

7.25: Angol nyelvoktatás. (J. W. Thompson.)

8.00: Az eszéki „Kuhac“. Horvát Dal- és Zene-egyesület hangversenye, a Zeneművészeti Főiskola nagyterméből. Vezényel: Law Mirski zeneigazgató.

1. Népdalok. *a)* Fran Lhotka: Milyen madár lehet az... *b)* ifj. Dugan Ferenc: Jön a tavasz; *c)* ifj. Dugan Ferenc: Sötét az éjszaka; *d)* Odak Krsto: Kapáld kislány a szőlőt. (Vegyescsok.) 2. *a)* Blagoje Bersa: Fúj a csendes szellő; *b)* Zlatko Grkosevics: Isten adj termést szőlőnkbe... *c)* Krsto Odlak: Megy a legény a falun át; *d)* Antum Dobronics: Sötét hajú; *e)* Fran Lhotka: Mit csinál az öreg Didó? (Férfikar.) 3. *a)* ifj. F. Dugan: Nem eladó a szerelem; *b)* Krsto Odlak: Nenka; *c)* Krsto Odlak: Ül a bagoly... *d)* Fran Lhotka: Alszik, álmodozik... (Vegyescsok.) Műdalok. 4. ifj. Fran Dugan: Hálaadás. (Vegyescsok.) 5. *a)* Rudolf Matz: A szent királynál; *b)* Fran Lhotka: A bányában. (Férfikar.) 6. Zlatko Grkosevics: Az aratók koszorúja. (Népszokás öt részben; *a)* Aratás után (női kar); *b)* Útközben (női kar és tenor); *c)* A kapu előtt (vegyescsok); *d)* Ima (Madrigal-kar); *e)* Búcsuzás (kettős vegyescsok).

9.40: Kálmán Mária hegedűművésznő hangversenye. Zongorán kísér: Polgár Tibor. 1. Mozart: Szonáta Es-dur. Allegro, Andante, Rondo. 2. Pugnani-Kreisler: Praeludium és Allegro. 3. *a)* Scott Cyrill: Bygone memories; *b)* da Falla Manuel: Jota.

Utána: 10.15: Pontos időjelzés, időjárásjelentés és hírek.

Majd: Gramofonhangverseny. **Rózsahegy** és **Társas gramofonosztálya, Budapest, IV., Szervita-tér 5.** 1. Saint Saens: Dance Macabre. I. II. rész. (Filadelfiai szimfonikus zenekar.) 2. Arditi: Parla Valse (Galli Curci). 3. Rimsky-Korsakow: Ária a „Sadko”-ból (Saljapin). 4. Puccini: Ária a „Pillangó kisasszony”-ból. (Énekli: Sheridan) 5. Mascagni: Búcsúdál a „Parasztbecsület”-ből (Martinielli). 6. Kreisler: Caprice Wlennois (Kreisler). 7. Dona-tangó (Marek-Weber). 8. In old Vienne — charleston (Jack Hylton és zenekara). 9. Charleston a „Diákszerelm”-ből (Jack Hylton és zenekara). 10. Lányok énrám hiába vártok, slow-fox (Bodó-jazz). 11. Keresek egy nőt (Békeffy Vocalkvartett). 12. Ich küsse Ihre Hand Madame (Jack Smith). 13. Oriental fox-trot (Paul Whiteman). 14. My Angel a „Diákszerelm”-ből (Grafword) 15. Wenn der weisse Flieder (Austin Egen). 16. Blue eyes, charleston (Jack Hylton). 17. Sunbeams, charleston (Pennsylvanians zenekar).

Péntek:

9.15: A rádió házi triójának hangversenye. 1. Kéler: Csokonai — megnyitó. 2. Popper: Ésti dal. 3. Couperin: Bavolet flottant. 4. Csajkovszky: Őszi dal. 5. Ascher: Paesirta-valcer. 6. Schubert: Moments musicaux.

9.30: Hírek.

12.00: Déli harangszó az Egyetemi templomból, időjárásjelentés.

12.05: Gödöllői Vidák Sándor és cigányzenekarának hangversenye.

12.25: Hírek.

12.35: A hangverseny folytatása.

1.00: Pontos időjelzés, időjárás- és vízállásjelentés.

2.30: Hírek, élelmiszerárak.

3.00: Matusovics Péter előadása: „A kaposvári ornitológiai kongresszus és a madárvédelem.”

4.00: Harsányi Gizi mesél a gyermekeknek.

4.45: Pontos időjelzés, időjárás- és vízállásjelentés, hírek.

5.10: Magyar balett-délután. (Zenekari hangverseny.) Vezényel: Berg Ottó. Részletek Szabados Károly „Viora” c. balettjéből.

6.00: Dr. Hans Göttling németnyelvű előadása.

6.50: Francia nyelvoktatás. (Dr. Garzó Miklós.)

7.25: Az opera cselekményének elmondása és az előadás színlapjának felolvasása.

7.30: A m. kir. Operaház „Végzet hatalma” előadása.

Utána: 10.30: Pontos időjelzés, időjárásjelentés, hírek és löversenyeredmények.

Majd: Rigó Janesi és cigányzenekarának hangversenye.

Szombat:

9.15: Hangverseny. Közreműködnek: Fazekas Klára (zongora), Pataky Lili (hegedű) és Láng Jolán (ének).

12.00: Déli harangszó az Egyetemi templomból, időjárásjelentés.

12.05: Gramofonhangverseny. **Rózsavölgyi és Társas gramofonosztálya, Budapest, IV., Szervita-tér 5.**

A rádió által közvetített gramofonlemezek kaphatók, esetleg kedvező fizetési feltételek mellett is DEMÉNYI ÉS FIA cégnél, Budapest, VI., Teréz-körút 4. sz.

1.00: Pontos időjelzés, időjárás- és vízállásjelentés.

2.30: Hírek, élelmiszerárak.

4.00: A m. kir. Központi Statisztikai Hivatal előadása. Janik Gyula dr.: „Baromfitenyésztés.”

4.45: Pontos időjelzés, időjárás- és vízállásjelentés, hírek.

5.10: A Kisfaludy Társaság irodalmi délutánja. 1. Költemények. Irta és felolvassa: Szaboleska Mihály. 2. Ősz. Elbeszélés. Irta: Voinovich Géza. Felolvassa: Kéky Lajos. 3. Bibliai történetek. Versek. Irta és felolvassa: Szász Károly.

6.00: Orbán Sándor magyar nótákat énekel, nagyváradi Bura Sándor és cigányzenekarának kíséretével.

7.00: Surányi Miklós felolvasása: „Könyv és közönség.”

7.35: A m. kir. Operaház tagjaiból alakult zenekar hangversenye. Vezényel: Berg Ottó karnagy. 1. Cherubini: Alibaba — megnyitó. 2. Wagner: Siegfried idyll — szimfonikus költemény. 3. Järnefeld: Preludium. 4. Bruh: Kel Vidrei, adagio, gordonka-szólo. Zenekari kísérettel előadja Csúka Béla, a m. kir. Operaház szólo gordonkása. 5. Beethoven VIII. szimfónia.

9.00: A budai dalárda hangversenye. Vezényel: Szeghő Sándor karnagy.

Utána kb.

10.00: Pontos időjelzés, időjárásjelentés, hírek.

Majd: Horváth Gyula és cigányzenekarának hangversenye.

Felelős kiadó: Elsner Zoltán.

Sylvester Irodalmi és Nyomdai R.-t. Budapest Felelős üzemvezető: Gáncs Jenő.

Kétcsöves készülék váltóáramu csövekkel.

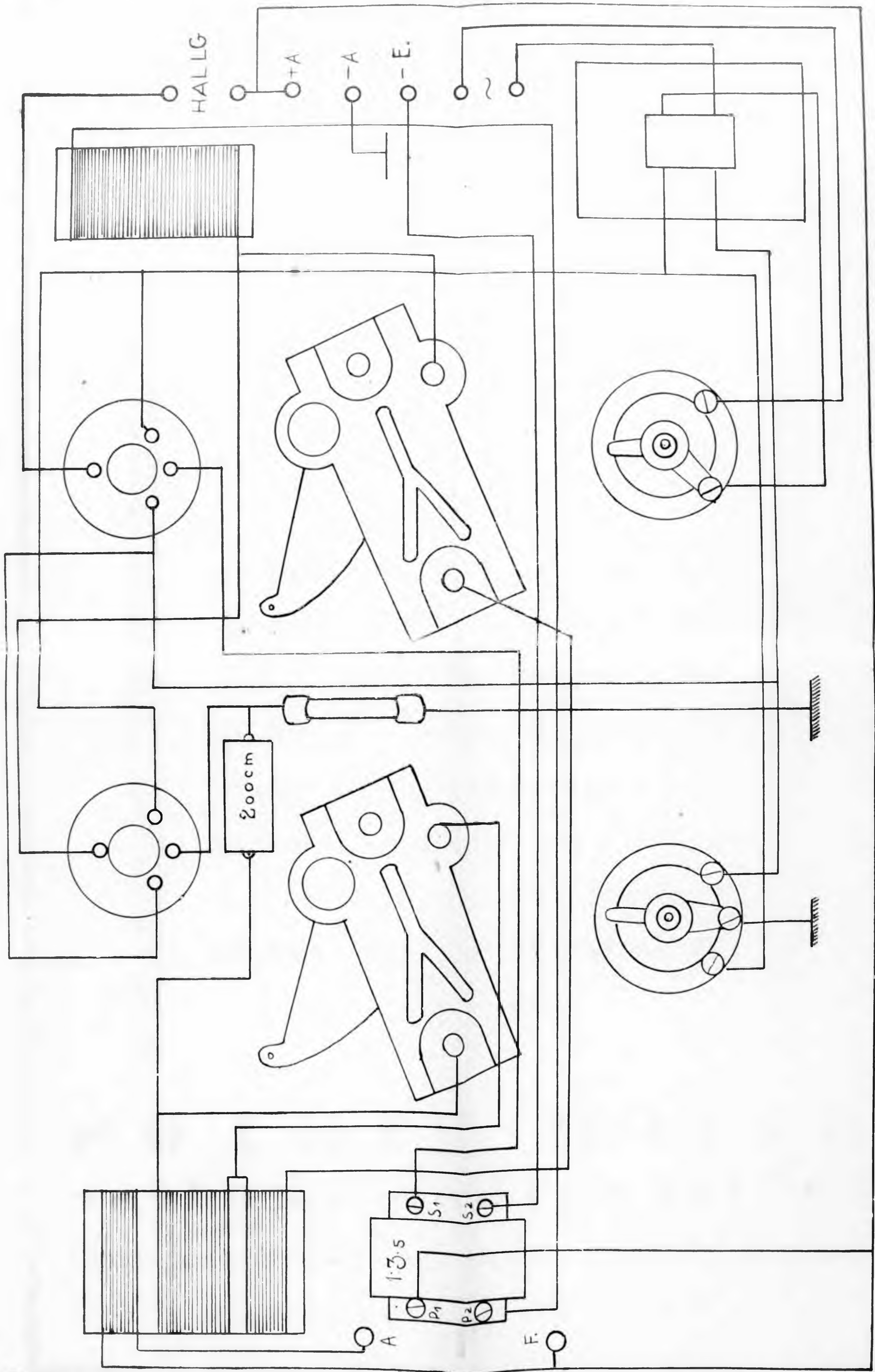

Telefongyári alkatrészekből épített készülékek biztosítják a jó vételt!

A készülék alkatrészei legolcsóbban beszerezhetők: REICH MIKLÓS rádió-nagykereskedésében. VI., Vilmos-császár út 45. (Nagymező u. sarok.)

A 13. és 14. számokhoz mellékel-
kitrajzokon közölt árain ma is
érvényben vannak, de a gyárak
megállapodásai folytán azokat
szaklapban nem közölhetem



Ha eddig figyelemmel kísérte hir-
detéseimet, tudomása van arról,
hogy nálam

Telefongyári készülékeket és
alkatrészeket © Philips anód-
készüléket © Philipshangszórót
Philips csöveket © Telefunken
gyártmányokat © Vatea csöve-
ket © Varta akkumulátorokat
© Anódpótló alkatrészeket ©
a legolcsóbb áron
szerezheti be

REICH MIKLÓS
rádió nagykereskedése

Budapest, VI., Vilmos császár út 45 (Nagymező-u. sarok)

Telefon: Automata 144-72 és Automata 272-67