

III. évf. 17. szám.



R

A

D

I

Ó

RÁDIÓ

SZAKLAP

Minden előfizetőnk
értékes rádiócső v. alkatrész
ajándékot kap

Részletek a 524. oldalon

Gramofonmelléklettel

Ára 40 fillér

SZERKESZTI: REIN ISTVÁN
MEGJELNIK HETENKINT EGYSZER

Az összes európai adóállomások teljes heti műsorával



Egész Európa

muzsikáját otthonába varázsolják
a világhírű

Tungsrám báriumcsövek

- R 406** nagyfrekvencia és ellenállásos erősítőcső. Erősítési tényezője 25. Meredeksége 1'4 mA/V.
- G 405** középfrekvencia-erősítőcső. Erősítési tényezője 10.
- G 407** detektor- és kisfrekvencia-erősítőcső. Meredeksége 1'8 mA/V.
- G 409** a legjobb detektor- és kisfrekvencia-erősítőcső. Erősítési tényezője 16'5. Meredeksége 2'4 mA/V.
- P 410** kisfrekvencia-erősítőcső. Meredeksége 1'5 mA/V.
- L 414** a legjobb kisfrekvencia-erősítőcső, 2—3 csöves készülékeknél vég-erősítőnek is alkalmas. Meredeksége 3 mA/V.
- P 414** nagy emissziójú, nagy meredekségű végerősítőcső nagyobb készülékek számára. Meredeksége 3 mA/V.
- P 415** nagy hangszoróhoz alkalmas végerősítőcső.
- DG 407** kétrácsos báriumcső Mindenütt — ahol kis anódtelepet akarunk használni — elsőrendűen alkalmas. Meredeksége 1 mA/V. Áthátása 20⁰/. Már 2—20 voltos anódteleppel működik.

Aki egyszer megpróbálta, mindig
Tungsrám báriumcsövet használ

Ha azt akarja, hogy
hosszúéletűek legyenek rádiócsövei

TELEFONGYÁRI

STABILOVOLT 60 BC

anódpótlót

használjon

K
O
R
S
Z
A
K
A
L
K
O
T
Ó
U
J
D
O
N
S
Á
G

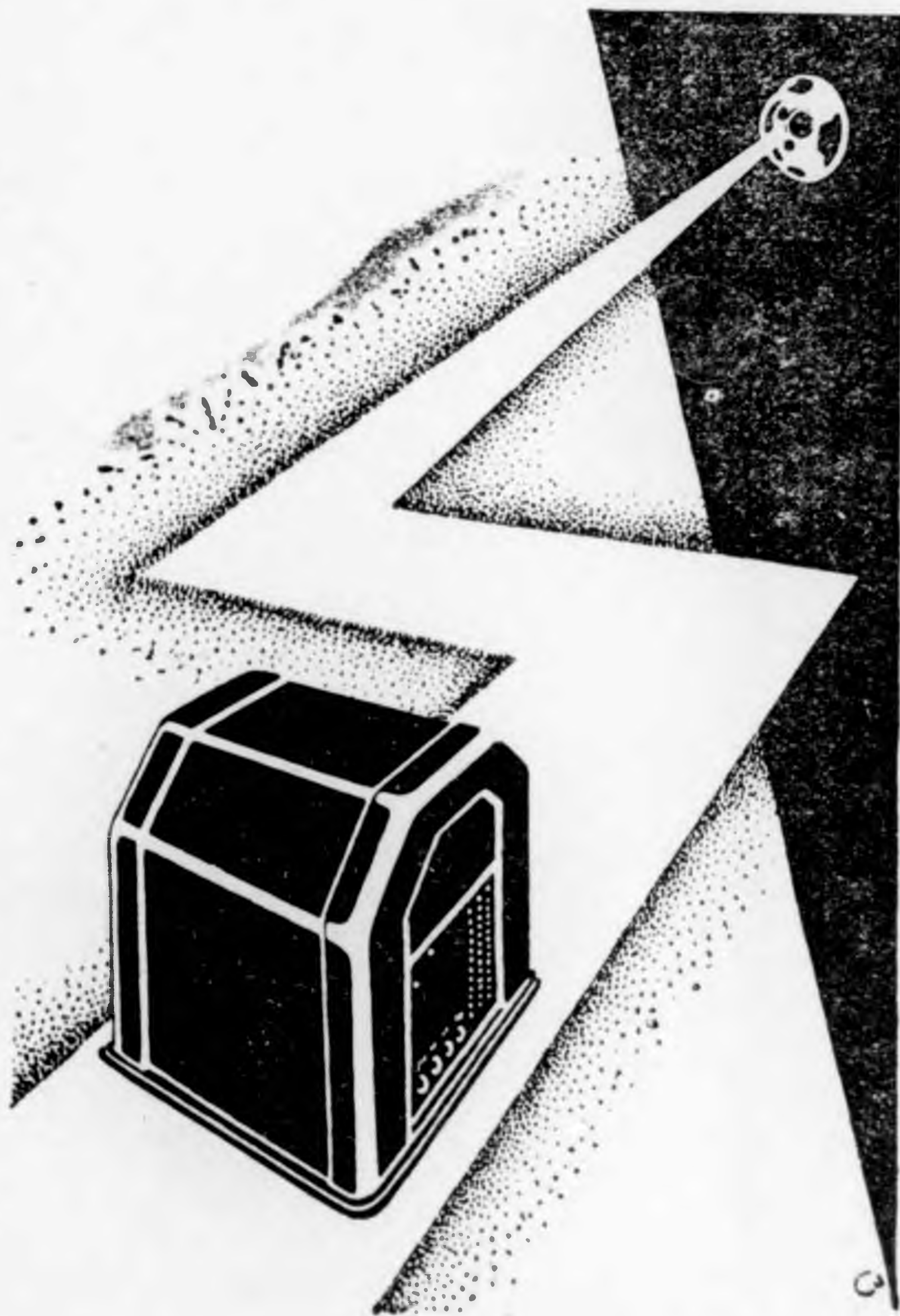

V
I
L
Á
G
S
Z
A
B
A
D
A
L
O
M

Az anód és rácseleőfeszültségek **teljesen függetlenek a vevőkészülék által fogyasztott áramtól, valamint a hálózati feszültség ingadozásaitól.**

Bármilyen lámpaszámú vagy rendszerű vevőkészülék használata esetén még a végerősítő cső után sem lehet, **fejhallgatóval sem, hálózati zörejt hallani.**

Belső ellenállás nélküli áramforrás és így a zene és beszéd egyaránt legtisztább felerősítését teszi lehetővé.

Teljesítménye :

Anódáram : 60 m/A.

Anódfeszültség : + 160 + 80 + 50 volt.

Rácseleőfeszültségek : -2-4-6-8-10-15-20-25-30-35-40 volt.

Gyártja :

Telefongyár Rt.

Budapest VII.

A Nemzetközi Árumintavásáron

május 4—13.

következő



újdonosságainkat



mutatjuk be:

4 csöves árnyékoltrácsú szuperszelektor vevőgép, 4 csö-
ves árnyékoltrácsú váltóáramu hálózati vevőgép,
hálózati anód- és fűtőpótlókészülékek, anód- és fűtő-
transzformátorok, fojtótekercecsek, egyenirányítók kis-
és nagyteljesítményekre, Praeciziós logar. (midline)
forgókondenzátorok, feszültségelosztók és vacuum
silitek, elektrodinamikus hangszórók, stb., stb.

Okvetlenül látogassa meg kiállításunkat

a Műcsarnokban (Magyar rádiógyárak terme)

Május 1-én megjelenő 1929/30. évi

új katalógusunk

96 oldalon, számos ábrával és részletes leírásokkal ismerteti a rádiótechnika legújabb vívmányait, legolcsóbb árakkal. Kívánatra **ingyen és bérmentve** küldjük.

SÜSS NÁNDOR R. T.

BUDAPEST, V., VIGADÓ-U. 1—3.

RÁDIÓ SZAKLAP

KÖZÉPEURÓPAI MŰSZAKI ÉS ELEKTROTECHNIKAI TUDÓSÍTÓ

Szerkesztőség és kiadóhivatal:
VIII., TAVASZMEZŐ UCCA 20
TELEFON: JÓZSEF 365—29
 Nyomdai szerkesztőség telefonja csütörtökön és pénteken: Lípót 966—48.
 Előfizetési ára belföldön:
 Félévre 8.— pengő, negyedévre 4.— pengő

Felelős szerkesztő:
REIN ISTVÁN

Jugoszláviai Rádió Szaklap
 (Sombor)
 Romániai Rádió Szaklap
 (Oradea)
KÖZPONTI SZERKESZTŐSÉGE
ÉS KIADÓHIVATALA
B U D A P E S T
VIII., TAVASZMEZŐ UCCA 20.

Irodalmat és írókat a mikrofon elé!

Irta: **Pünkösti Andor**

Minden művészi élmény két módon fűtheti át a közönség lelkét: vizuálisan és akusztikailag. De mind a két mód szükséges ahhoz, hogy a műélvezés teljessé váljék. A film a nélkülözött akusztikai tényezőket feliratokkal helyettesíti. A rádió ugyanígy a vizuális tényezők helyettesítésére kényszerül és e miatt a körülmény miatt akasztják meg a műalkotások előadását sokszor hosszadalmas magyarázatok. A film fejlődése a magyarázó szövegek csökkentésére irányul és a filmköltészet mindinkább olyan drámákat teremt, amelyek csaknem kizárólag vizuális erejükkel hatnak. Ugyanilyen fejlődés szükséges a rádiónál is, ahol

nem lehet végső megoldás, ha a stúdió színpadi drámákat válogatás nélkül röpit az éter hullámain.

A vizuális tényező hiánya parancsolóan írja elő, hogy a rádió által közölt dráma kizárólag hangdráma legyen.

A rádió a közvetített drámákban nem szerepeltethet sok személyt, mert vizuális megerősítés nélkül az emberek felfogóképessége nem tudja megkülönböztetni a személyeket, de ugyanakkor használhatja a tömeghangot, sőt a tömeghang különböző színezését. Ezen a terén a rádiórendezők fantáziája számára tág tér nyílik. De a rádiódráma sikerrel használhatja fel az úgynevezett hangkulisszákat. A film fejlődése egészen különös módon azokból a hi-

bákból indult ki, amelyeket az első felvételek primitív technikai berendezései okoztak. A hangkulisszák kifejtésénél is a technikai hibák, mellékzörejek, áthallások sugalmazhatnak olyan megoldásokat, amelyek végül is vizuális alátámasztás nélkül is teljes illuziót kelthetnek.

Az ideális rádiódráma tehát kevés szereplő mellett, tömegekkel, úgynevezett külső zajokkal kell hogy hatást keltsen.

és éppen ezért hibás a budapesti stúdiónak az az, úgy látszik, hiába kritizált szokása, hogy nagy személyzetű, de kizárólag akusztikailag nem élvezhető színpadi alkotásokat továbbít az éterbe.

Az az erőteljes mozgalom, melyet a magyar szellemiség vezetői minden cenzúraszerű jelenség ellen megindítottak, nem zárkozhatik el az elől a kötelesség elől sem, hogy

a rádió szellemi irányítását igen éles kritika alá vegye.

A rádióműsorokkal szemben hiányzik az irányításnak a legfontosabb tényezője: a közönség azonnali, sikert vagy bukást jelentő állásfoglalása. Így történhetik meg, hogy

a magyar rádió tényleges irodalmi értékű műalkotások helyett ambíciózus tisztviselők zsöngéivel táplálja a közönséget

és ha valaki véletlenül *Paraguayban* a *budapesti rádióműsor* alapján ismerné meg a magyar irodalmat, szentül meg lehetne győződve, hogy *Molnár Ferenc, Móricz Zsigmond, Szomory Dezső, Lengyel Menyhért* és a magyar írók százai tehetségtelen kezdők. A rádió magánvállalkozás, de állami koncesszió. A magyar rádió vezetőinek jogában áll, hogy olyan műsorokat állítsanak össze, amilyen ízlésüknek a legjobban megfelel, ha ugyanakkor kérelmezik a kormánynál más stúdiók működésének engedélyezését is,

ahol aztán mikrofont kaphat a valódi irodalom is, de

ebben az esetben a Főherceg Sándor-utcai gyönyörű stúdió igen hamar bezárhatná a boltot.

Tévedés ne essék. Senki sem kívánja, hogy az állami bizalomból működő stúdió ne kizárólag „gut gesinnt” írókat közvetítsen.

De közvetítsen írókat.

Herczeg Ferenc, Zilahy Lajos, Surányi Miklós, Tormay Cecil, Bibó Lajos, Komáromi János és a „magyaros” írók egész serege olyan *nívót* reprezentál,

amivel *nem vallhatunk szégyent még a világpublicitás előtt sem. De legyen irodalom!* A stúdiónak nem hivatása, hogy íróitól keresztlevelet, szakszervezeti igazolványt, vagy újraoltási bizonyítványt kérjen. A rádió vállalkozás, ha tetszik neki, csináljon osztálypolitikát, de ha osztálypolitikát csinál, legalább csinálja okosan. A proskribált írók számára is nagyobb megnyugvás, ha mellőzésük valódi írókért történik, nem pedig a rádió bizonyára nagyon csinos hölgy-, vagy nagyon jószármazású férfiszerezői kedvéért.

A harc folyik a pozitív cenzúra ellen, de meg kell, hogy induljon a negatív cenzúra ellen is. Mert

nem lehet magyar nemzeti érdek, hogy a rádiótársaság jóvoltából tehetség nélkül, kinevezés alapján magyar írók születhessenek.

Vagy-vagy. Vagy legyen a rádió magánvállalkozás s akkor összeállíthat olyan műsort, amelyet tetszik, de ha monopólium, ne kompromittálja a világpublicitás előtt dilettánsok égi kórusának felvonultatásával a magyar Géniuszt.

Ha előfizet a Rádió Szaklapra, ingyen kapja!

Mindenki, aki előfizet a Rádió Szaklapra

egy évre 15 pengőért: ingyen kap

egy Orion-Echo L 4 új típusu hangszóró-csővet
vagy egy Philips A 410 univerzál-csővet
vagy egy Telefongyári világhírű 500 cm-es „Y” forgókondenzátort
vagy egy Telefongyári „Tetraphon” fejhallgatót
vagy egy Tungstram G 405 fém bárium-katodájú detektor-csővet
vagy egy Tungstram MR Y végerősítő csövet;

félévre 8 pengőért: ingyen kap

egy Orion-Echo E 15 univerzál-csővet, amely már 10 volt anódfeszültséggel dolgozik
vagy egy Tungstram MR 2 univerzális csövet

Tehát a csövek árának levonása után

INGYEN KAPJA

az előfizetés tartamára a legterjedelmesebb, a legtartalmasabb, egyedüli független magyar rádió hetilapot a legrészletesebb Európa-műsorral, kitrajzmelléklettel együtt

A páratlan kedvezményt rendkívül olcsó előfizetési árainkra való tekintettel csak rövid ideig tudjuk biztosítani.

Az ajándéokra igényt tartó előfizetőket kérjük, hogy csomagolási és portóköltségünk megtérítésére az előfizetési díjjal együtt 1 pengőt beküldeni szíveskedjenek.

Telefunken-csővek előtt az éternek nincs már többé titka...

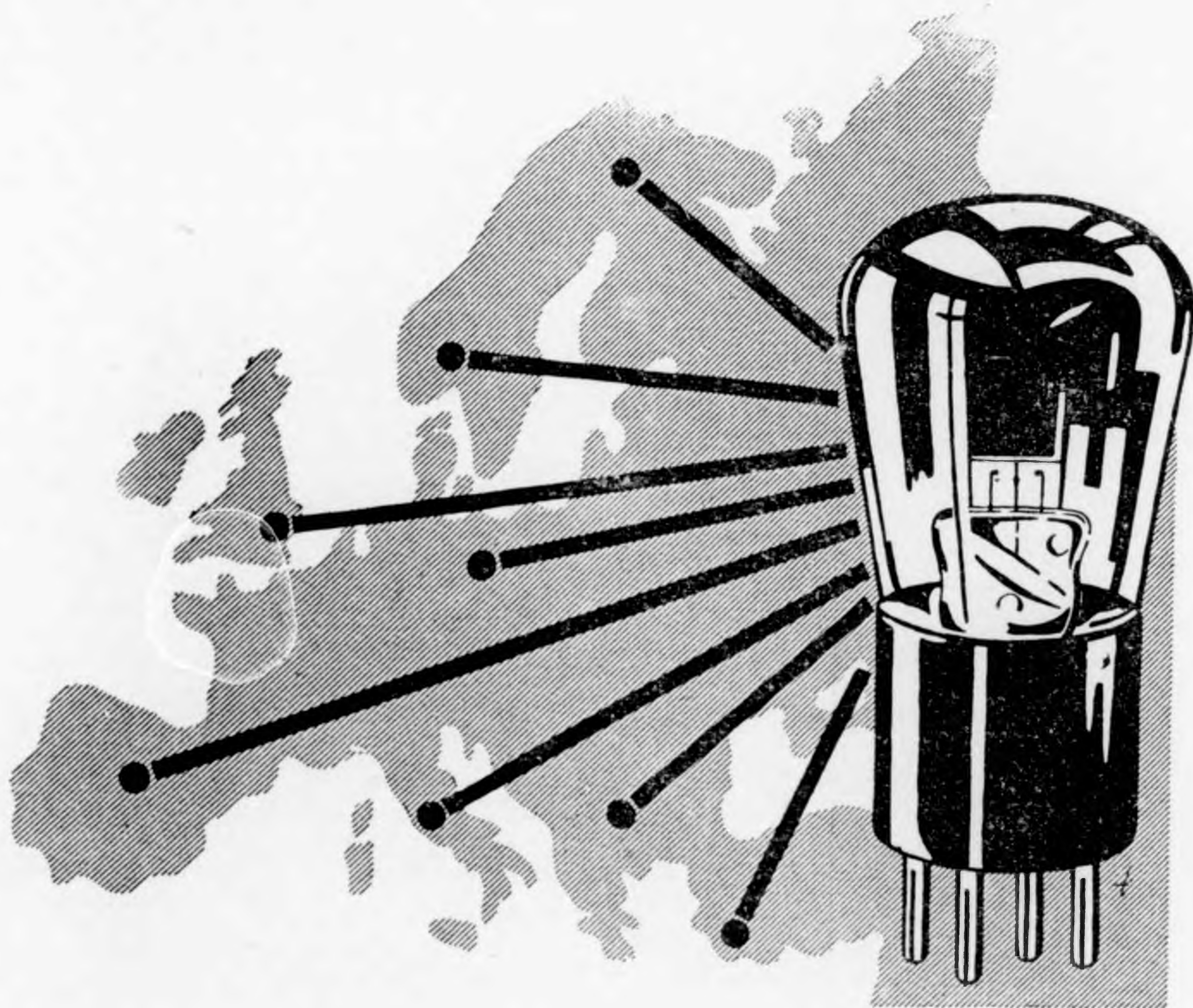

Csodaszálas sorozat:

RE 074, RE 084, RE 134, RE 124

Új csillag a Telefunken-csővek egén:

RE 114

**Kis fogyasztású, nagyteljesítményű végerősítő
Több, mint egyéves laboratóriumi kutatómunka eredménye**

Elkészült a müncheni rádiópalota a világ legmodernebb stúdiójával.

A bajor fővárosban új Stúdió épült, amelyet már a közel jövőben át is adnak rendeltetésének. Európa legújabb Stúdiója a legtökéletesebb technikai berendezésű lesz, amit az eddigi müncheni Stúdióról épen nem lehetett elmondani. A modern felszerelésű müncheni adóállomás mellett a régi Stúdió, amelyet a bajor rádiómozgalom kezdetén létesítettek, ma már legfeljebb mint történeti emlék jöhet számításba. Berendezése, szűk és alkalmatlan helyiségei mellett

esodálatra méltó az a jó műsor amit a müncheni adóállomás eddig is nyújtott.

A régi Stúdió a közlekedési miniszterium hiva-

lyeiségét úgy a külső zajtól mint az épület többi helyiségeitől a legtökéletesebben izolálják és egyben a legjobb akusztikát érik el az adóhelyiségben.

A nagy adók Stúdiójának építésénél számolni kell a visszhanggal, áthallással és rezonanciával, amelyeknek kiküszöbölésére kell törekedni. Az új müncheni Stúdió építői hangtechnikai számításokkal és előzetes kísérletekkel úgy oldották meg ezt a kérdést, hogy

a falat és a mennyezetet keresztbe állított fa-szoffitákkal apróbb síkokra osztották és a padlót hangszigetelő anyagon kívül, posztó-

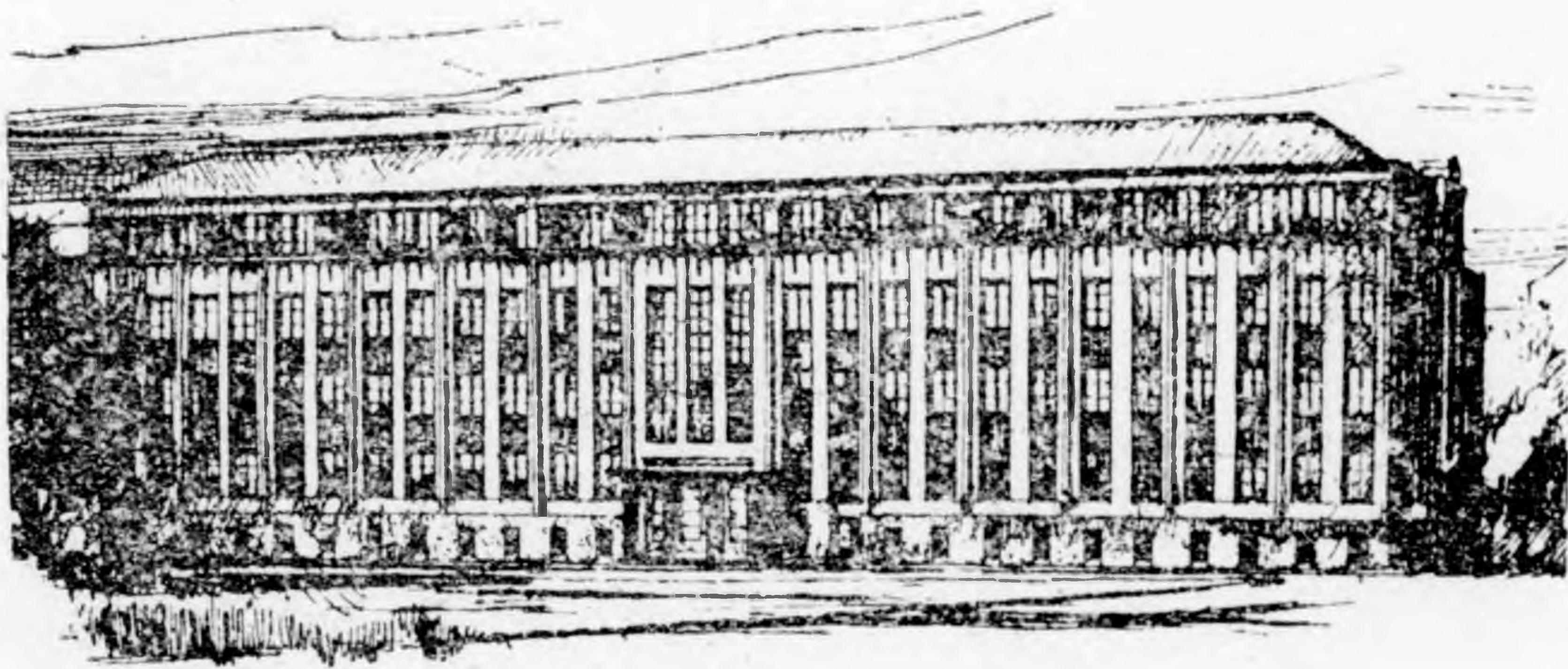

talszobának épült helyiségében van. A szomszédos szobáktól alig izoláltan állandó elviselhetetlen zavarok nehezítik meg a tiszta adás lehetőségét. A minisztériumban más rádióállomások is vannak. Innen irányítják a repülőgépeket, ide futnak be és innen adják le a postai táviratok egy részét, úgyhogy több elektromos gép működik szünet nélkül, amelyek zavarják egymást, de legfőképpen a rádióadást.

Ezt a helyzetet gyökeresen megváltoztatja az új Stúdió, amely

a legújabb hangtechnikai találmányokkal lesz felszerelve.

Különös gondot fordítottak arra, hogy az adó-

palotát be. Ezzel a visszhangot és az áthallást teljesen kiküszöbölték.

A fal fatáblázata könnyen mozgatható és a szükséghez képest megfelelően beállítható. A könnyű függönyöket csak a hangszínezés legfinomabb árnyalatainak szabályozására használják fel.

Az utca zaja ellen az adóhelyiséget erősen beépített dupla ablakokkal védik, amelyekben a legerősebb vastag ablaküreg van. A Stúdió egyéb berendezését is nagy gonddal állították össze és a müncheni új Stúdió valóban a legtökéletesebb az eddig épült vármennyi modern Stúdió között.

Rádiósok ez a mi boltunk!

Hálózati készülékekben, anódpótlókban és ezek alkatrészeiben, mint szilícium vasanyag minden méretben, prima sveizi huzalokban, szigetelő és forrasztó anyagokban stb. stb.

Speciális szaküzlet.

Fordulatszámolóval ellátott különleges tekereselő gépek raktáron. Kérje ezekről szóló kapcsolási vázlatot és leírást tartalmazó jegyzékünket!

MESTER RÁDIÓHÁZ Budapest, IX., Mester-utca 9. Telefon: József 398-69.

A rádiónagyhatalmak győztek Prágában

A prágai konferencia eredménye: a helyi adó vételének biztosítása a környező állomások zavaró hatása ellen. Június 30-a után sem szűnik meg a hullámkaosz. A helyes megoldás az adóállomások számának maximálása — mondta a német delegáció vezetője

Az éther hullámai egymásra torlódnak, zúgva. Tomboló tengeri viharhoz hasonló ez a káosz, amit a harmóniát sugárzó adóállomások egymásba folyó hullámai okoznak a rádióhallgatók bosszúságára. Hiába ülésznek évről-évre a rádiótársaságok vezetői, hogy praktikusabb hullámbeosztás révén kiküszöböljék az interferenciát, a kaotikus állapotokat nem sikerült megszüntetniük. Az egymás után felépült nagyenergiájú adók csak fokozták a zürzavart, a távolságvételt megnehezítették, sőt a szomszédos hullámhosszra beállított vevőkészülékben néha egyszerre két, három közeli adóállomás is áthallatszotí.

Ezt az áldatlan helyzetet sem a washingtoni, sem a brüsszeli nemzetközi rádiókonferencia nem tudta kiküszöbölni. Európa rádióhatalmasságai most Prágában ültek össze, hogy rendet teremtsenek az éterben és tíz hosszú napig tanácskoztak, egy sereg adóállomás hullámhosszát megváltoztatták. Egyelőre ez az eredmény.

Az új hullámbeosztás csak június 30-án lép életbe,

úgyhogy majd csak akkor fog kiderülni, sikerült-e Prágában megoldani azt, amit Washingtonban nem.

A prágai konferencia résztvevői nem híve a távolsági vételnek. Inkább a helyi adó vételét biztosítják a környező állomások zavaró hatásai ellen.

A hivatalos jelentés.

A prágai nemzetközi rádiókonferenciáról a következő hivatalos jelentést adták ki:

A konferencia új hullámbeosztási terveit állapította meg, amelynek alapja egyrészt a brüsszeli elosztás, amelyet a Nemzetközi Rádió Unió dolgozott ki, másrészt az egyes államok rádió viszonyai. A prágai tervezet az 1927. évi washingtoni egyezmény határain belül mozog és lényeges javulást fog hozni. Az egyes országok delegátusai békésen és nagy megértéssel buzgólkodtak az ügy elintézésén és nekik köszönhető, hogy sikerült az új, a réginél sokkal jobb hullámbeosztást létrehozni.

A rádiótávíró-szolgálatra való tekintettel az egyes adóállomások kötelesek a saját hullámhosszúságuk állandósítására ügyelni. Új lehetőségeket várhatunk a rádió fejlődését illetőleg, de meg kell jegyezni, hogy ezek nem egyhamar következnek be és még soká lehetetlen lesz az akciórádiuson kívül eső állomások hallgatása. Nem helyes tehát egyelőre többet várni a technikától, mint amennyit jelenleg nyújtani tud. Az egyetlen, amit elsősorban eselekedni kell az, hogy azoknak a hallgatóknak az érdekeit megvédjük, akik a helyi adó tiszta vételével megelégszenek.

A konferencia lefolyásáról egyébként az alábbiakban számolunk be:

Tíz napig tanácskozott a konferencia,

Rádió akkumulátorok **Philips, Vatea** és **Triotron**
lámpákban a legolcsóbb beszerzési forrás
Fürchigott rádiónagykereskedés, Dohány u. 63

több bizottság alakult a különböző kérdések letárgyalására. Az egyik bizottság a német delegáció vezetőjének, *Arendtnek* elnökletével a különös rádiószolgálat ügyeivel foglalkozott, értve ezalatt a nemzetközi meteorológiai és rendőri rádiószolgálatot. A bizottság megállapította, hogy

110 Kiloherzig rádiótelefonállomások nem állíthatók fel.

A 2725—2875 méter közti hullámsáv (110-tól 160 Kiloherzig) teljesen a mobilszolgálat részére van fenntartva. Az európai rádióhírmondóállomásoknak azonban az eddig megállapított hullámhosszon kívül szüksége van újabb hullámhosszúságokra is, amelyeket azonban úgy kell megállapítani, hogy az állomások egymást ne zavarják. Megállapította a bizottság, hogy

a repülőszolgálat részére fenntartott hullámhosszakait a broadcasting céljaira fogják felhasználni,

ami ellen hiába tiltakozott az aviatikai bizottság képviselője. Végül úgy határoztak, hogy a repülőszolgálat részére két

hullámhosszúságot tartanak fenn és pedig az 1500 és 1400 méterest.

A Rádió Uniónak azzal a panaszával, hogy a hajóadók erősen zavarják a broadcasting-adókat, egy külön bizottság — *Brillard* és *Lee* — foglalkozott.

Amatőr-adók.

Egy másik bizottság, amelynek elnöke *Philips*, az angol küldöttség vezetője volt, az amatőr-adók adminisztrációs ügyeivel foglalkozott és a rádiótávíró-hívójelek felhasználásával. Egyhangú megállapításra jutott a bizottság az összes felmerült kérdésekben, úgyhogy ezen a téren uralkodó anarhisztikus állapotok is megszűnnek.

Új hullámhosszúságok.

A legfontosabb munkát a konferenciának az a bizottsága végezte, amely az új hullámhossz-beosztást állapította meg. Ennek a bizottságnak elnöke *Ferrié tábornok*, a francia delegáció vezetője volt. A kérdés nagy fontosságára való tekintettel Franciaország és Szovjet-Orosz-

**Sem anódtelep, sem fűtőtelep,
sem antenna nem kell
N&K az hálózati készülékhez!**

110 vagy 200 Voltos váltóáramú hálózatról, telepek nélkül, óriási hangszóró-erővel veszi még 200 kilométer távolságból is a **lakihelyi adót**. — Kapcsolja hozzá a

Celestion hangszórót!

A legnagyobb energiát torzítatlanul adja!

Márton Pál okl. gépészmérnök
rádió szaküzlete
Budapest, IV., Városház u. 1

Telefon: Aut. 891—16 ~ Levélcím: Budapest 4 ~ Postafiók: 138

ország is résztvett a tanácskozásokon. Ez a két ország ezideig a brüsszeli határozathoz nem csatlakozott.

A bizottság által megállapított új hullámelosztás nem tekinthető az összes hibák kiküszöbölésének

de mindenesetre sok előnye van. Minden egyes ország külön kívánságokkal állott elő és az egyes delegátusok erélyesen követelték kívánságaik teljesítését. Csak nagy nehezen lehetett meggyőzni őket arról, hogy csak kölcsönös engedmények alapján létesülhet olyan kompromisszum, amely úgy, ahogy megoldhatja a felmerült problémákat. A prágai tervezeten minden esetre meglátszik, hogy

a rádiónagyhatalmak győztek a konferencián.

A hullámtorlódást nem lehet megszüntetni, legfeljebb stabilizálni. Minden ország képviselője kötelezte magát arra, hogy a számára kiosztott hullámhosszúságokat a legpontosabban betartja. Ez is eredmény, ha távol is van még az ideális megoldástól. Az átmeneti idő június 30-ig még rosszabb lesz, mint a brüsszeli konferencia utáni átmenet.

Szeptemberben Hágában lesz konferencia.

A prágai megállapodás semmi esetre sem lehet végleges megoldása az éterben uralkodó káosznak. Bár több változást hozott be, mégis csak ideiglenesnek te-

kinthető. Több olyan kérdés, amelyre a konferencia nem tartotta magát illetékesnek, el sem intéződött, hanem azokat át-tették a washingtoni konferencia által létesíteti rádiótanácsadó szervhez, amely ezidén Hágában fog összeülni.

A delegátusok a prágai studióban.

A rádiókonferencia vezetősége elhatározta, hogy a megnyitó ülést rádión közvetíteni fogja. Ez azonban elmaradt, ehelyett Otto Arendt, a német delegáció vezetője tartott előadást a prágai studióban a hullámelosztás nehézségeiről. Kifejtette, hogy

a helyes megoldás az adóállomások számának maximálása volna

és szerinte újabb állomásokat, különösen nagy adókat létesíteni nem szabad. A konferencia ülésézése alatt a francia Ferrié tábornok és Tabou is, valamint Carpendale admirális tartottak előadást a prágai studióban.

A prágai konferencia tanácskozásain nem oldották meg a kérdést,

a káosz tovább uralkodik az éterben, még akkor is, ha az egyes országok be is tartják pontosan a megállapodást.

A helyi adók védelme egyet jelent azal, hogy a rádió nemzetközisége megszűnik. Ez az eredmény pedig egy nemzetközi konferencia után nem nagy eredmény.

Kérje díjmentesen árjegyzékünket! **A VILÁGHIRŰ** Kérje díjmentesen árjegyzékünket

„LUO” AKKUMULÁTOROKAT 3 HÓNAPONKÉNT TÖLTHETI

amennyiben megfelelő nagyságút választ készülékéhez

Szokatlan hosszú élettartam!
Kifogástalan, tiszta vételt biztosít!

Vezérképviselő:

„SUPEROXID” Akkumulátor Vállalat

Budapest, V., József tér 11. Tel.: 805-91

A VÉGZET UTJA

(Rádióregény)

(9)

— Viszont tanítványainak joguk van arra hogy az igazságot tudják meg tőlem.

— Önt nem a tanítványai fizetik, és miután munkaadói azt kívánják, hogy a természet-tudományi oktatásnak betartsa azokat a határokat, amelyet ők megszabtak, így...

— Boesásson meg, hogy félbeszakítom! Ezek a határok hazugságon alapulnak. És ha hajlandó is volnék az új generáció félrevezetésére, nem tudnék lelkiismeretem ellen cselekedni. Meg kellene tanulnom azt, hogy saját magamnak hazudjak és...

— Ezt meg kell tanulnia, válaszolta az igazgató.

Weber sápadtan meredt rá. Új világot épített ki magában, egy új szép világot, tele hittel, ideállal és csodálatos reményekkel. Hónapokot át nélkülözött, éhezett és dolgozott, mindent ezért az új világért.

Most pedig egy óra alatt minden összeomlott. Brutális kéz, erősebb és hatalmasabb, mint az ő akarata és hite, mindent összemorzsolott.

A trösztök ellen folytatott agitációjának ugyanez lett az eredménye. Az egyik lap tajtékzó támadást közölt személye ellen, amely hemzsogett a szándékos ferdítésektől.

Weber helyreigazítást kért. Még erősebb támadás lett az eredmény.

„Barátai” beküldték az ujságot, piros ceruzával vastagon bekeretezve a címet:

Hans Weber, a tömegek félrevezetője, maga és csaló. Németországban sikkasztás miatt volt börtönözve.

Ezután a müncheni szomorú esemény leírása következett, amikor teljesen ártatlanul vizsgálati fogságba került.

A lap németországi tudósítója tendenciózusan felfujva írta le az esetet és a lap úgy tüntette fel az ügyet, mintha a megbecstelenítő fogság alig néhány hét előtt szűnt volna csak meg.

Elkeseredett küzdelem kezdődött meg, a szemérmesetlen tanár és hatalmas túlerőben lévő ellenőgei között.

Megírta az ujságnak, hogy az ügy már több éves.

Annál sajnálatosabb, válaszolták, hogy éppen Amerikát választotta arra, hogy törvénybe ütköző üzelmei után itt keressen új megélhetést, ahol nem ismerik előéletét. Weber újból válaszolt. Ártatlanságainak rendelkezésére álló bizonyítékokat szolgáltatva. Az ujság gúnyos megjegyzésekkel fűszerezte az „ártatlanság” bizonyítását. Németország messze van, Webernek a helyzete igen nehéz volt, és nem sikerült teljesen elosztatnia a gyanút. Újabb nyilatkozatában megírta, hogy nem sikkasztás miatt volt vizsgálati fogságban.

Az ujság ezt a nyilatkozatot is megjegyzésekkel kísérte. Lehetséges, hogy nem sikkasztás volt a bűncselekmény, talán még annál is lealacsonyítóbb és súlyosabb deliktum.

Weber helyzete a tanári katedrán lehetetlenné vált. Az iskola igazgatója magához hívatta és elbocsátás terhe alatt követelte, hogy azonnali rendezze az ügyet és tisztázza magát a vádak alól.

Weber kétségbeesésében tettleg inzultálta a lap egyik szerkesztőjét.

Ezzel az ügy még jobban elmérgesedett. Tesla

A VOLTMÉRO

NEM CSAL!

A PALABA-GYÁRTMÁNYOK TÖKÉLETESÉK

GYÁRTJA:
PÁLA ÉS TÁRSA
ELEMGYÁR RT.
BUDAPEST CSENGERY-U. 74.
TELEFON LIPÓT 974-76.

sértés miatt és nyilvános botrányokozásért perbe-
fogták és nagy pénzbüntetésre ítélték

Három napi időt kapott az iskola igazgatójá-
tól, az ügy végleges rendezésére

Nem segített semmit, hogy erélyes közbelépés-
sel a korrupció egy melegágyát sikerült leleplezni.
A nyilvánosság megtudta, hogy White szenátor
Kentuckyban választása alkalmával egymillió dol-
lárt költött el a szavazók megvesztegetésére és hogy
hasonló dolgok történtek a massachusettsi választá-
soknál is. Hans Weber eltűnt az amerikai köz-
életből.

A sárga sajtót nem érdekelte többé a személye.
Nem léphetett Randolph Hearst szolgálatába, aki
38 nagy amerikai napilapot, tizenegy hetilapot és
számos revút mondhat magáénak 85.000 alkal-
mazottal, aki a világ legtehetségesebb, de leglel-
kiismeretlenebb riportergárdáját nevelte. Ezeknek
a lapoknak számára Hans Weber többé nem léte-
zett.

Állását elvesztette, a pénzbüntetés felemésztette
megtakarított dollárjait, és ettől kezdve élet-
pályájának magasba törő íve meredeken hajlott
lefelé.

VI.

A LELKIISMERET NÉLKÜLI EMBER.

Fáradtan és letörve ment haza Weber egy este
egy választói értekezletről, Hoover kortese be-
szélt:

— Hárommillió dollárt a népjólét fokozására!
Megoldjuk a prohibíciós problémát!

— Hoover, — kiáltotta az agitátor a mega-
fonba, amely megszazszorozva hangjának erejét
tette hallhatóvá a megszámlálhatatlan tömeg
előtt — Hoover három elődjének ezt a szegyenle-
tes örökét nem fogja változatlanul átvenni. Tudja
azt, hogy Augiás istállóját kell kitisztítania. El
van határozva arra, hogy az amerikai népet ki-
vezesse a prohibíció zsákutcájából, amelybe az-
által jutott, hogy olyan törvényt hoztak, amelyet
senki sem tart be. Hoover biztosítani akarja a
törvény végrehajtását minden rendelkezésére álló
eszközzel és ha az bizonyulna be, hogy ez lehetet-
len, el van határozva arra, hogy a törvényt meg-
változtassa. Azt vagy szigorítani kell, hogy le-
hetatlenné váljék kijátszása, vagy pedig meg kell
szüntetni.

A bootleggerek a prohibíciós törvény életbe-
lépése óta nemesak hatalmas csempészipart építet-
tek ki, messze elágazó szervezetekkel, hanem né-
hány év alatt több százmillió dollárt is kerestek
a törvény kijátszásával és olyan hatalomra tettek
szert, amely magától értetődően kapcsolatos né-
hány százmillió dollár birtokával és korrupción
alapul.

A hallgatók ezrei kitörő lelkesedéssel helyesel-
tek a szónoknak.

Weber néhány lépésnyire egy rendkívül ismerős
arcot pillantott meg. Nem Amerikából ismeri, azt
bizonyosan tudta. Hol is láthatta? — törte a

fejét. Pedig ez a sápadt arc, fekete, nyugtalan
szemeivel egészen bizonyosan szerepet játszott
már életében.

Hirtelen felkiáltott. — Wichrowsky!

A szünetben hozzálépett.

— Mr. Wichrowsky!? — szólította meg. Ez rá-
nézett és gyanakodva mérte végig a szegényesen
öltözött, lezüllött külsejű fiatalembert.

— Hans Weber vagyok, — folytatta a német.

Az egykori müncheni könyvkiadó néhány pillá-
natig gondolkozott, majd felderült arca, erőtelje-
sen megrázta Weber feléje nyújtott kezét és szem-
mel látható örömmel üdvözölte.

— Adja meg a címét, Mr. Weber. Várjon, mind-
járt felírom.

Előhúzta bőrkötésű noteszét és felírta a címet.

— Hallott már rólam? Amint látom, nem a
legjobban megy sora. Oh my dear! Jóváteszek
mindent, amit valaha is vétettem ön ellen! Bizto-
sítom, hogy meglesz elégedve velem. Good night,
Mr. Weber!

Alig, hogy eltávozott, Weber egy kezét érzett
vállára nehezedni.

— Ismeri Mr. Wichrowskyt?

— Igen, — válaszolta Weber, és megütközve
nézett hátra, megszólítójára — Mi köze hozzá?

A férfi hallgatott, majd egy idő múlva megint
megszólalt:

— Ön német?

— Igen.

Grawor Excelsior

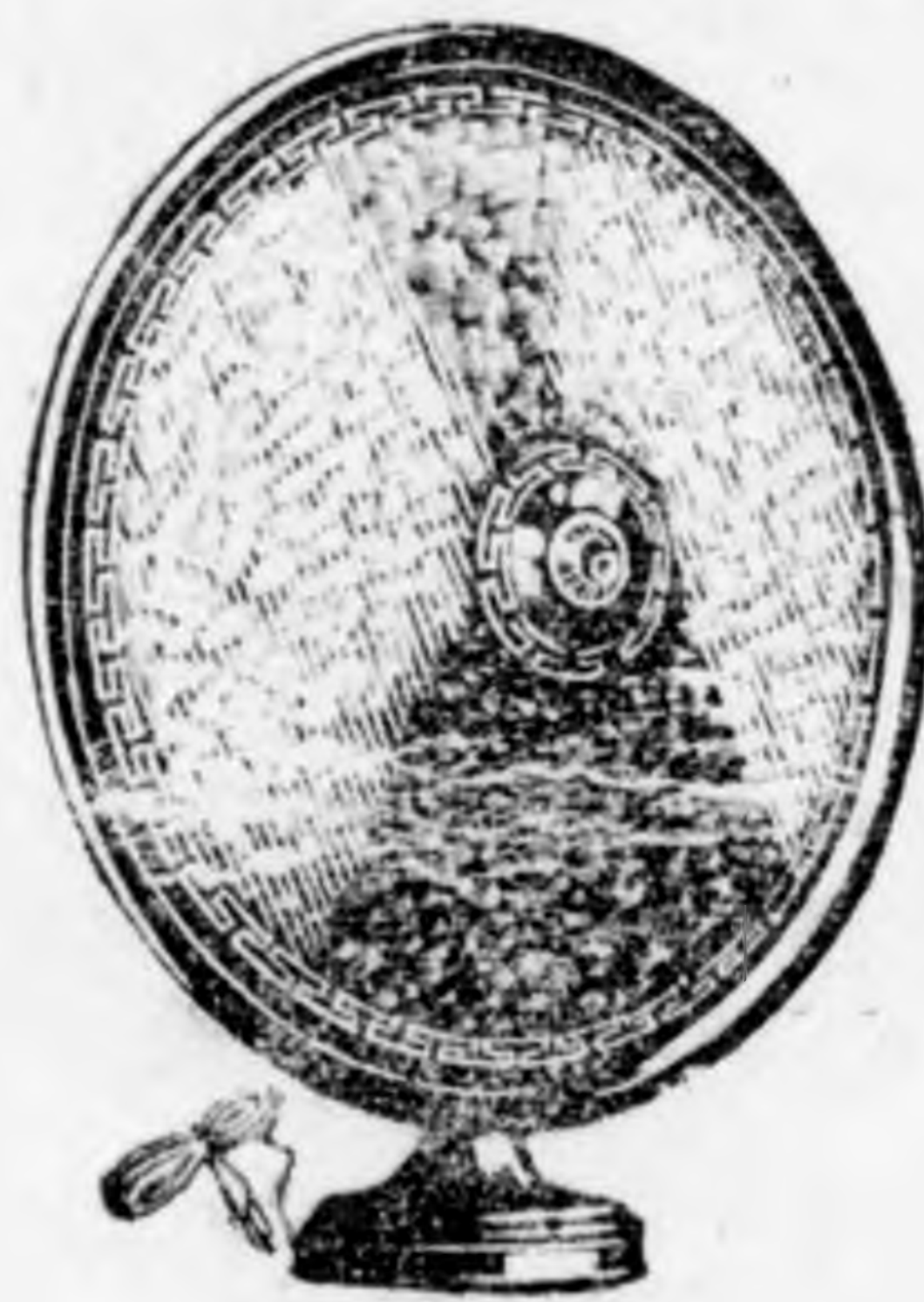

**az új, olcsó
lengő-
membrános
Csoda-
hang-
szóró!**

**Ezt hallgassa meg ok-
vetlenül, mielőtt választ!**

Kapható minden jobb rádiókereskedés-
ben. Ahol nem, forduljon a vezérkép-
viselethez:

Süss Nándor R.-T.

Budapest, V., Vigadó-u. 1.

Az ismeretlen detektívjelvényt mutatott.

— Tudja ön, kicsoda Wichrowsky? A leghírhedtebb alkoholesempész, sokszoros milliomos.

— Úgy? Akkor miért nem tartóztatják le?
A detektív keserűen mosolygott.

— Nagyon sokat tudunk, de még sem lehet ahhoz, hogy ártalmatlanná telessük. Bizonyítékokra van szükségünk.

Evvel sarkonfordult és otthagya az álmélkodó Webert. Ez, mikor távozni akart, a földön fényképet pillantott meg, amely bizonyára Wichrowsky jegyzőkönyvéből esett ki. Felemelte a földről. Mikor a képre pillantott, a falhoz kellett támaszkodnia, hogy le ne szédüljön.

A titokzatos ismeretlen leány arcképe volt, minden kétséget kizárólag. Nagy lelkierővel uralkodott magán, tárcájába rejtette a fényképet és támolgó léptekkel indult hazafelé.

(Folyt. köv.)

RÁDIÓHUMOR

— * * —

A melegcsinálók

Az áprilisi tél elkeseríti a gazdát. Félti verejtékes munkáját a fagytól. Nem nyugszik és természeténél fogva nem is nyugodhat bele abba, hogy még mindig fagyos rögökbe kapaszkodják az eke, omlós föld helyett. Ennek az abnormális időjárásnak valami oka van. Hihetetlen, amit az újság ír, hogy a légköri viszonyok okozzák a hideget. Száz évvel ezelőtt bizonytalán magát az ördögöt okolták volna ilyesmiért, még régebben máglyára küldték volna néhány vénasszonyt, akik megrontották az időt, de ma a technika századában még a legegyszerűbb falusi ember sem ülhet fel az ilyen dajkameséknek.

Oka mindenesetre van a furesa időben jelentkező hidegnek, mondják, de sem boszorkány, sem az ördög csinálta, hanem — a rádió! Legalább is egyes vidékeken azt tartják. Hiába, a babona is modernizálódik. Nem is lehet rossz néven venni, hogy a rádióknak még csodálatosabb jelentőséget tulajdonítanak, mint valójában van.

Az egyik eldugott kis zalamegyei községben néhány nagyon elkeseredett gazda elhatározta, hogy nem tűri tovább a rádió időrontását és kiereszkolja a jobb időt. Az egyik tudálékos gazdaember, aki bizony jó maga is csak hírből ismerte a rossz

időt hozó rádiót kezdeményezte az akciót. A kis faluban mindössze két rádiókészülék van. Az egyik a papé, a másik a tanítóé. A kéménytől az udvar közepén álló nagy fáig feszítette ki az antennát mind a kettő. A titokzatos drót izgatta a nép fantáziáját.

— Ezek a drótok magyarázta a tudálékos ember — az okai mindennek. Merhogy a rágyió az — villám. Már peig, ha villámlik, ekhó rossz üdő van. Na! Mibü lesz a villám? Hát fejhöbül. Télen megfagy a villám, nem látni. De akhó is van, mer van fejhö. A derót ilen hideg villámot ad ki magábü, osztán abbü lesz a fejhö! Le kell tépnyi a derótot, maj lesz akkó jó üdő!

Nem lehet letagadni, van ebben logika, ha sán-tít is. De a falu népének kétszer sem kellett magyarázni az „igazságot”. El is határozták, hogy réget vetnek a kései hidegnek. Hamar akadt néhány vállalkozó arra, hogy éjszaka letépi a két antennát. Egy szép napon három fiatal gazdaglény be is lopakodott előbb a tanító aztán a pap udvarába és leszaggatták a drótot, kivitték a kertek alá és el is ásták, nehogy továbbá is ront-hassa az időjárást.

Reggelre azután csoda történt. Nem az, hogy sem a pap, sem a tanító rádiója nem szólalt meg. Sokkal nagyobb csoda esett: kisütött a nap és melegen tűzött le a földre. A jámbor falusiak szentül hitték, hogy az antennák letépése hozta az időváltozást.

Néhány nap mulva a pap meg a tanító újra felszerelték az antennát. Erre azután újra hidegre fordult az idő. Nosza újra összeállt a három melegcsináló és éjszaka ismét elindultak antennát szaggatni. Belopództak a tanító kertjébe, de éppen arra cirkált a csendőrijárőr és tolvajt sejtve utánuk lesett. Nagyon csodálkoztak a karkastollasok, hogy a három legénynek csak az antennára fáj a foga, de azért mint tolvajokat fogták el mégis őket. Vallott mind a három, mint a karkacsapás. Elmondották, hogy csak az időt akarták megjavítani. Lett is erre nagy nevetés a csendőrök között.

— Bolondok kendtek, mondotta a járás-örmester hát azt hiszik, hogy éppen a tanító úr rádiója csinálja a hideget? Hiszen más faluban majdnem minden házon van antenna.

Akkó hát mindet le kéne tépni. — felelték a legények — maj kisütne melegen a nap.

Azóta csak azon gondolkoznak, hogyan lehetne megüzenni minden falunak, hogy minél előbb szaggassák le az antennákat, ha még az Úr 1929-ik esztendejében akarnak aratni is.

**NEM RABSZOLGAJA
TÖBBÉ TELEPEINEK**

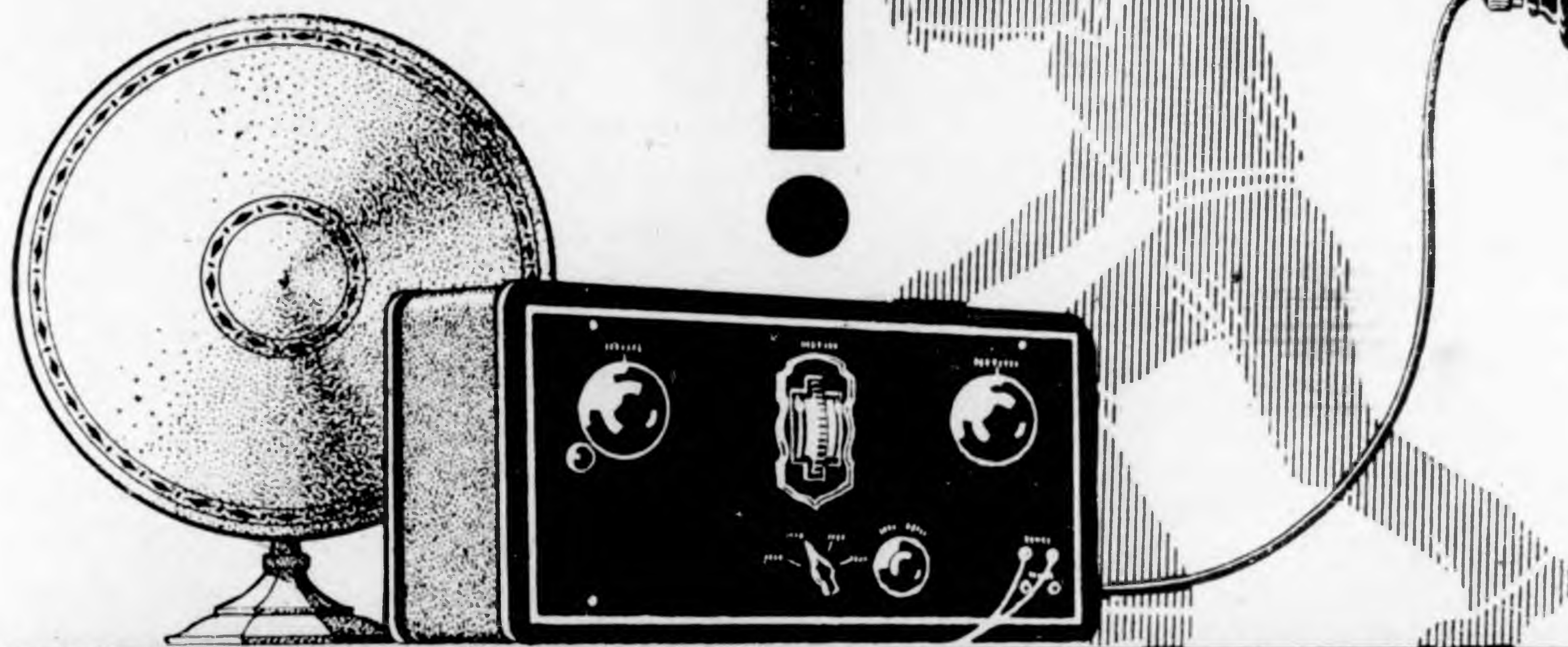

HASZNÁLJON
Standard **HÁLÓZATI**
EUROPAVEVŐT

Egyéb gyártmányaink:

8 csöves telepes vevőkészülék közvetlen hangszóróvétele

Hálózati erősítők és anódpótlók

STANDARD-fejhallgatók

Conus-hangszórók

Hangerősítő-berendezések: mikrofon és gramofon használatra

Rádiócsövek

STANDARD

Villamossági Részvénytársaság
Ujpest 4

Fokról-fokra

A háromelektrodos cső jellemző tulajdonságai

A legutolsó fejezetben megismerkedtünk a háromelektrodos cső azon jellemző tulajdonságaival, hogy a rács feszültségének változásával változik az anódáram is. Ami azonban sokkal fontosabb ezen egyszerű ténynél, az az, hogy e rács feszültségváltozásnál sokkal nagyobb mértékben változik az anódáram és

egészen kis rácsfeszültségváltozás igen nagy anódáramváltozásokat fog kiváltani.

Például -5 volt rácsfeszültségnél az anódáram megszűnik, azaz, ugyanezen cső, ha $+5$ volt rácsfeszültséget adunk neki, 3.5 milliamper anódáramot fog szolgáltatni. Ezen tulajdonsággal később „Erősítési tényező” cím alatt bővebben fogunk még foglalkozni.

Az anód áram nagysága és a rács okozta anódáram ingadozások mértéke nagyon függ a cső belső szerkezetétől. Minél hosszabb az izzó-katód szál, melyet közönségesen izzószálnak nevezünk, annál több lesz a kibocsátott elektronok száma és így az anódáram is, mely különben függ még az anodlemez alakjától és elhelyezésétől. De hagyjuk ezeket a részleteket, melyek a lámpakonstruktőrök számára igen fontosak lehetnek, de a rádiózók körében annál kevésbé, hiszen talán az elektroncső az az egyetlen rádióalkatrész, melyet az amatőr maga előállítani nem képes.

A cső belső szerkezetéből csak egy rész érdekelheti az amatőröket is és ez a rács. Már a mult fejezetben felemlítettük, hogy milyen szerepet játszik, ha a rácsmeretek közti hézagok nagyok vagy kicsinyek. Minél sűrűbbek a rácsmeretek vagy ami ezzel egyenlő, minél kisebbek a hézagok, annál kisebb rácsfeszültség változásra van szükség, hogy ugyanolyan nagy anódáram változást kapjunk.

A cső jellemző grafikonja

Hogy az elektroncső tulajdonságait vizsgálhassuk, valamilyen módszert kell választani, hogy a cső tulajdonságait számszerű adatokban kaphassuk meg. Erre

legalkalmasabb a mérésekkel egybekötött grafikus ábrázolási módszer.

Ez a mód a legvilágosabb, lehetne kizárólag szám adatok segítségével kifejezni a cső tulajdonságait, de az ilyen táblázatszerű összeállítások sohasem oly áttekinthetők, mint a grafikus módszer és a szám adatok összehasonlításánál amúgy is önkéntelenül valamilyen vonalszerű összefüggést fog elképzelni a vizsgálódó.

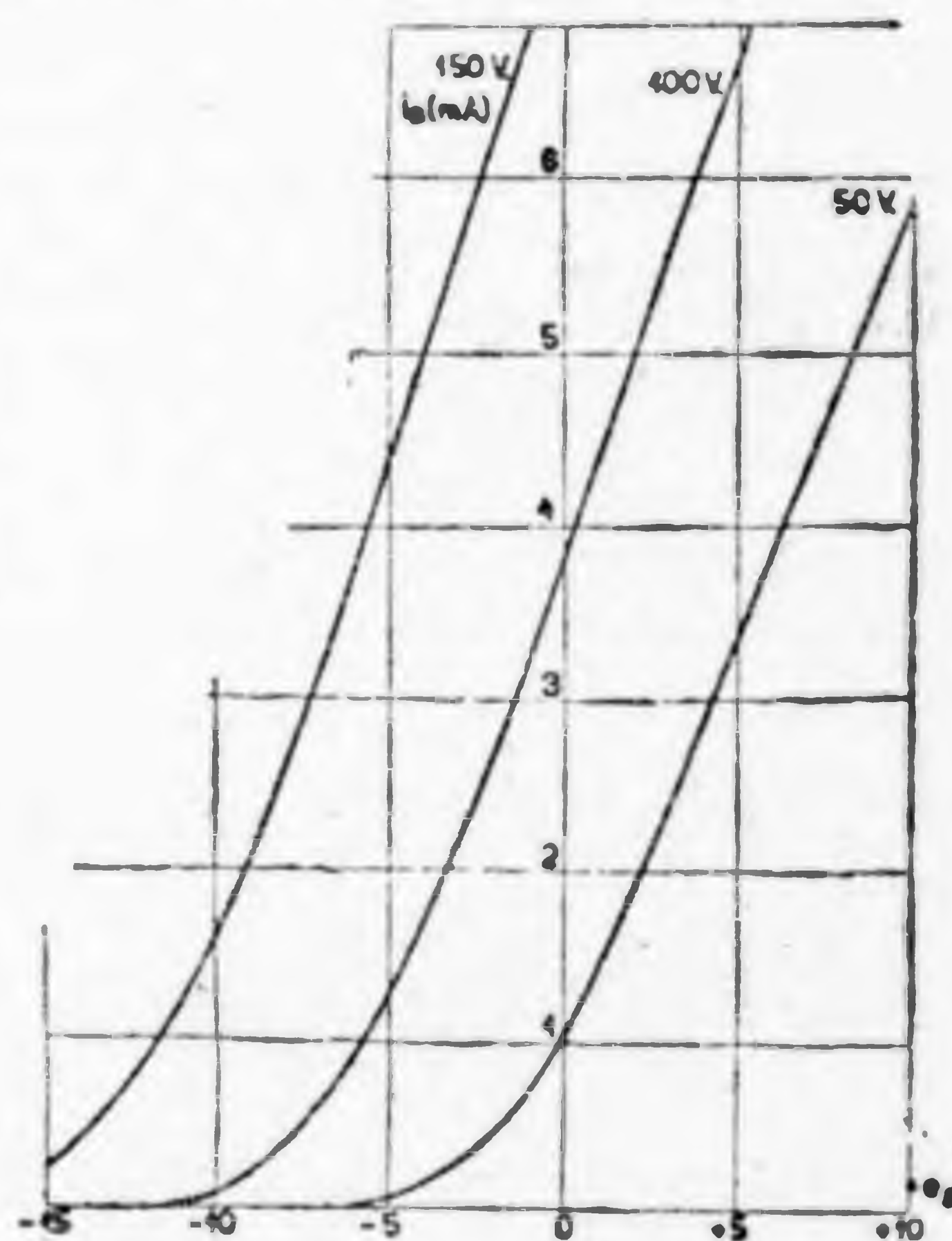

Az elektroncsövek jellemző tulajdonságait internacionális kifejezéssel

karakterisztikának

nevezzük, ugyanígy hívjuk a mérések által kapott görbék csoportjait is. Az ábrán ilyen mérési eredményeket látnunk felsorolva, illetve ábrázolva. Nézzük, mit jelentenek ezek a görbék. A rajzon három görbe vonal van és egy hálózatos beosztás. A hálózatos beosztás alján -15 -től $+10$ -ig terjedő számzást látunk és a jobb alsó sarokban „eg” jelzést olvashatunk. Erre a vonalra

szokták a *rács feszültségeket* felmérni. Ugyanis minden számszerű értéknek egy bizonyos arányos hosszúság felel meg. A jelen esetben pl. 1 voltnak megfelel 2 mm, tehát 15 voltnak 30, 10 volt-nak 20 milliméter felel meg, felvesszünk továbbá a vonalon egy ú. n. „nulla” pontot ez a kiinduló pont. Ha most valamely számszerű jelzés mellett „+” jel áll, akkor ezt a „0” ponttal „jobbra”, ha „-” jellel van a szám ellátva, akkor

Kis szemlélődés könnyen meggyőz arról, mennyivel áttekinthetőbb ez a táblázatnál. Nem lekicsinyelhető előnye az, hogy a mérés esetleges hibáira, vagy különlegességeire is figyelmeztet a grafikon és összehasonlításra csakis a karakterisztika görbe alkalmas, hiszen egy ugyanazon papirdarabkára akár száz ilyen görbét is felrajzolhatunk, melyek közti különbséget azonnal láthatjuk, míg a sok táblázatból csak

I. Anódfeszültség 50 volt

rácsfeszültség	anódáram
-6 volt	0.0 mA
-5	0.05
-4	0.15
-3	0.3
-2	0.5
-1	0.75
0	1.05
+1	1.4
+3	2.4
+5	3.4
+8	4.8
+10	5.8

II. Anódfeszültség 100 volt

rácsfeszültség	anódáram
-12 volt	0.0 mA
-10	0.1
-8	0.3
-5	1.3
-3	2.1
0	3.8
+3	5.7
+5	6.7

III. Anódfeszültség 150 volt

rácsfeszültség	anódáram
-15 volt	0.25 mA
-12	1.0
-10	1.6
-9	2.0
-7	3.2
-5	4.4
-4	5.0
-2	6.3
-1	7.0
0	7.6

a „0” ponttól „balra” mérjük fel a számnak megfelelő arányos hosszúságot.

A *rácsfeszültség megváltozásának anódáramváltozás* lesz a következménye és mi éppen arra vagyunk kíváncsiak, mi az összefüggés a kettő között. Az *anódáram nagyságát* éppen úgy, mint a *rács feszültségét arányos hosszúságban ábrázoljuk* és a *rácsfeszültségre mérőlegesen* mérjük fel. Pl. 1 mili-ampere anódáramnak feleljen meg a rajzon 5 mm.

Most kapunk a később leírandó mérési módszer segítségével egy eredményt pl. 50 volt anód feszültség mellett a *rácsfeszültség* legyen -6 volt, az *anódáramot* mutató műszer ekkor egyáltalán nem mozdul ki, tehát az *anódáram* most „0”. Állítsuk össze a mérési eredményeket egy táblázatba.

Most a *három táblázat eredményét* az előbb leírt módon *felrajzoljuk*, úgy, hogy *minden rácsfeszültséghez tartozó mérőleges vonalra* rámérjük az *anódáram nagyságát*, akkor a *három táblázat együttesen* a mellékelt ábraszámú „*karakterisztika görbéket*” adja.

sok írással és megerőltető gondolkodással tudunk összehasonlítást végezni.

(Folytatjuk).

Üzletünket megnagyobbítottuk!

A nyugaton előnyösen ismert

„SUPRA” csövek

bevezetés céljából

bármely gyártmányú kiégett

csövet előnyösen becserélünk

„UPRA” csövekre

Az összes rádióalkatrészek raktáron — Árainkat lényegesen leszállítottuk — Olcsó elektromoskészülékek

AUDION

BUDAPEST, VI., NAGYMEZŐ UTCA 31
Telefon: 113 - 75

AZ AMATŐR MŰHELYE

Tekercesek készítése

Az amatőr prakszisában igen gyakran előfordul, hogy hengeres tekerceseken dugaszok beillesztésére, vagy más célra lyukakat kell fúrunk. Ha több egyforma tekerestet kell készítenünk azonosan elhelyezett fúratokkal, akkor ajánlatos az ábrán látható sablont al-

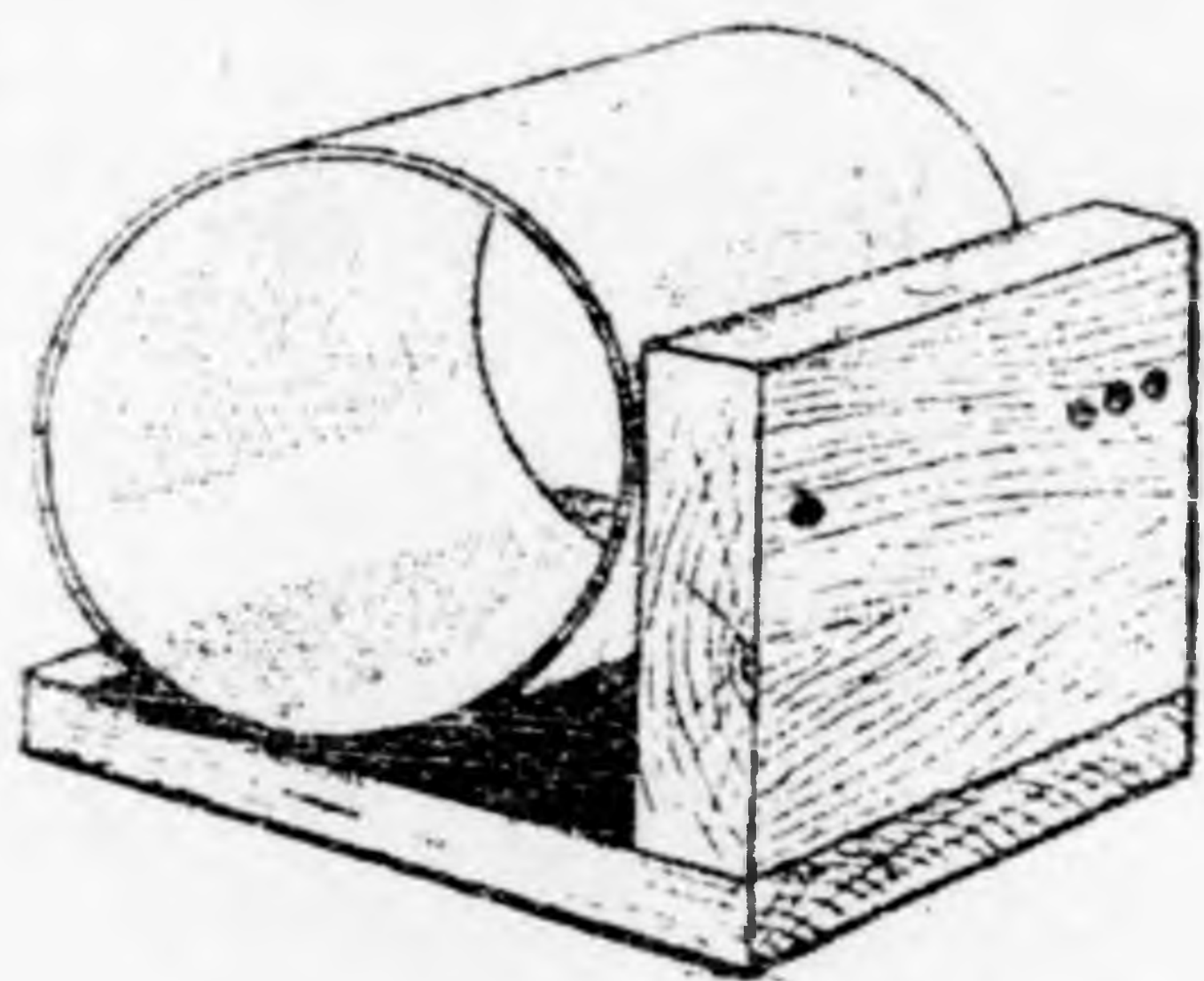

kalmazni. A függőleges deszkába fúrt lyukak magassága a vízszintes deszkalap felső felületétől számítva egyenlő a tekercestest külső átmérőjének felével. A tekercestestet a deszkalapra elhelyezve, a fúrot a lyukakba illesztjük és így minden egyes tekercesnél a dugaszok megerősítéséhez szolgáló lyukakat azonos helyekre fúrhatjuk.

Fekete lakk készítése

Rádiódobozok, készülékek alaplapja és más rádiókészülékek építésénél alkalmazott deszkalapoknak feketére lakkozására házilag kitűnő lakkfestéket készíthetünk. 280 gr. vizet, 200 gr. glicerint, 12 gr. boraxot és 25 gr. sellakot addig melegítünk, amíg egyenletes, könnyen folyó anyaggá lesz. Ezután 30 gr.

analinfeketét keverünk hozzá, evvel a lakkal vonjuk be a rádiókészülék farészeit és miután megszáradt, fehér padlóviaszkkal bekenve, egy flanelldarabbal fényesre dörzsölhetjük.

Olcsó kondenzátor

Az ábra szerinti módon igen olcsón készíthetünk magunknak magasfeszültséget is kibíró kondenzátort. Néhány kémcsövet (epruveta) szerzünk be vagy néhány különböző átmérőjű üvegesövet, amelyeknek falai között egymásba illesztve 1—1 milliméteres hézag van. Mielőtt az üvegesöveket egymásba he-

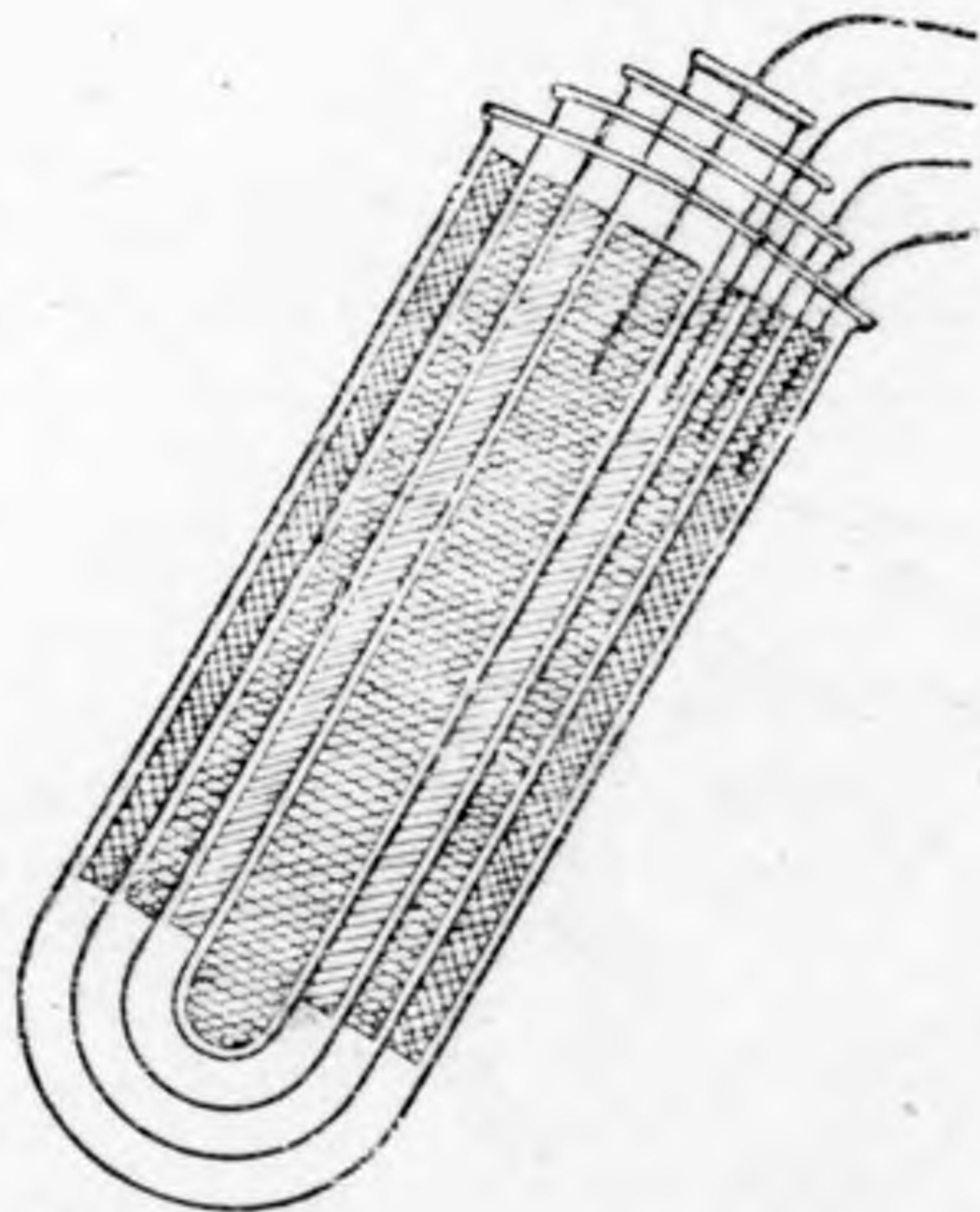

lyezzük, mindegyiknek külsejét sztaniollal, vagy alumíniumfóliával vonjuk be, míg belsejüket szintén sztaniollal vagy alumíniumfóliákkal tömjük tele. Az így elkészített kondenzátorokhoz

Mindent garanciával és legolcsóbban árusít a

Rádió és Villamossági Szaküzlet

Budapest, Rákóczi út 57/a szám (Munkácsy kávéház mellett)

Postai rendeléseket pontosan és azonnal eljutóztatunk — Szakszerűen javítunk készülékeket, fejhallgatókat.

Telefon: József 426—71

szigetelés nélküli vörösrézhuzalból készítjük a vezetőkeket, amelyeket azután megfelelő módon összekapcsolhatunk.

Régi kondenzátorok felhasználása

Régi, elavult rendszerű, félkör alakú, lemezes kondenzátorok rotorlemezait a legkülönbözőbb célokra használhatjuk fel. Az ábrán látható módon például

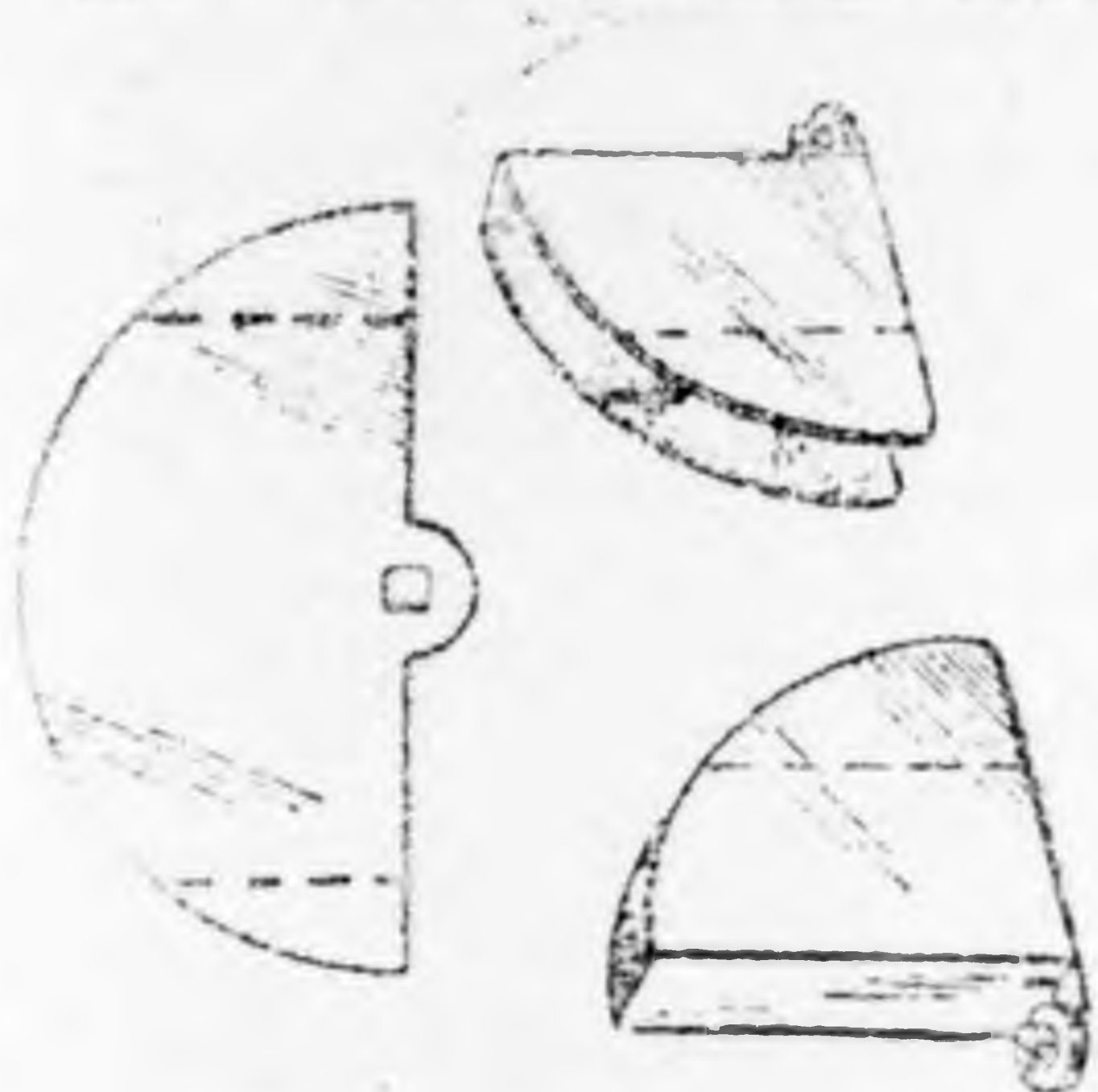

rácsstelepek elhelyezésére szolgáló tartókat készítünk belőlük, esetleg a szakadozott vonallal jelölt részt le is vágathatjuk a lemezekről.

Tartó magasohmikus ellenállások részére

Az ábra szerinti módon a magasohmikus ellenállások számára tartót házilag készíthetünk, két az ábra szerinti módon hajlított sárgarézlemez, egy szigetelő lapon erősítünk meg, a két lemezcsíknak rugózni kell annyira, hogy a közéjük helyezett szilit ellenállást erősen tartsa helyén. A berendezést úgy is

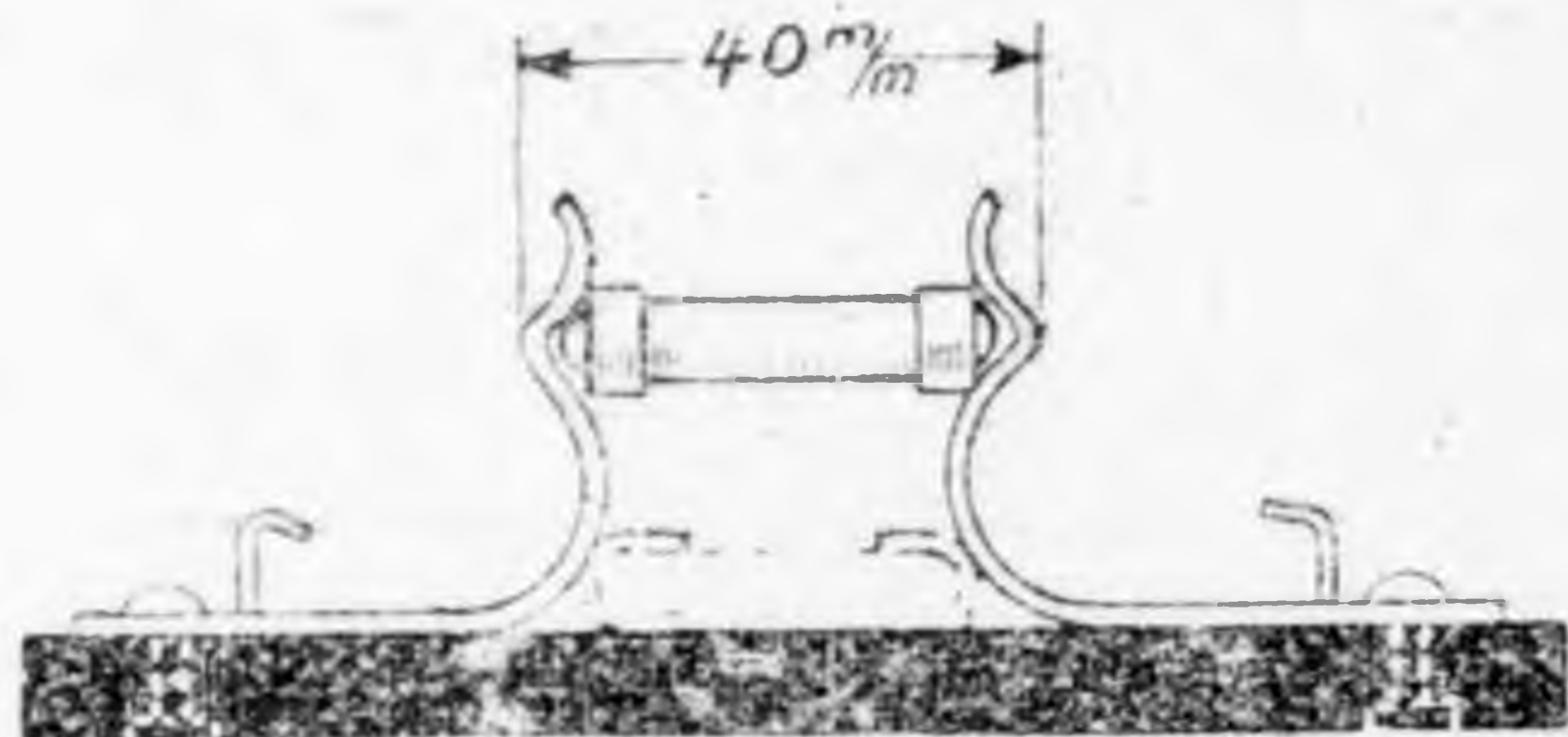

elkészíthetjük, hogy az blokk-kondenzátorok kapcsolására is alkalmas legyen, ez legmegfelelőbben úgy történik, hogy a kondenzátort a szakadozott vonallal jelölt helyre erősítjük. Természetes, hogy ebben az esetben előbb a kondenzátort kell helyére erősítenünk, azután pedig a rugózó lemezcsíkot kell megfelelően hajlítani.



**MI KETTEN MINDEN HELYRE
A LEGJOBBAK VAGYUNK**

Adókészülék telep nélkül

Igen érdekes eszmének megvalósítását láthatjuk az alábbi kapcsolási rajzon, amelyen a normális három pontos adókapcsolás látható, amely fűtését azonban közvetlenül a rezgőkörből nye-

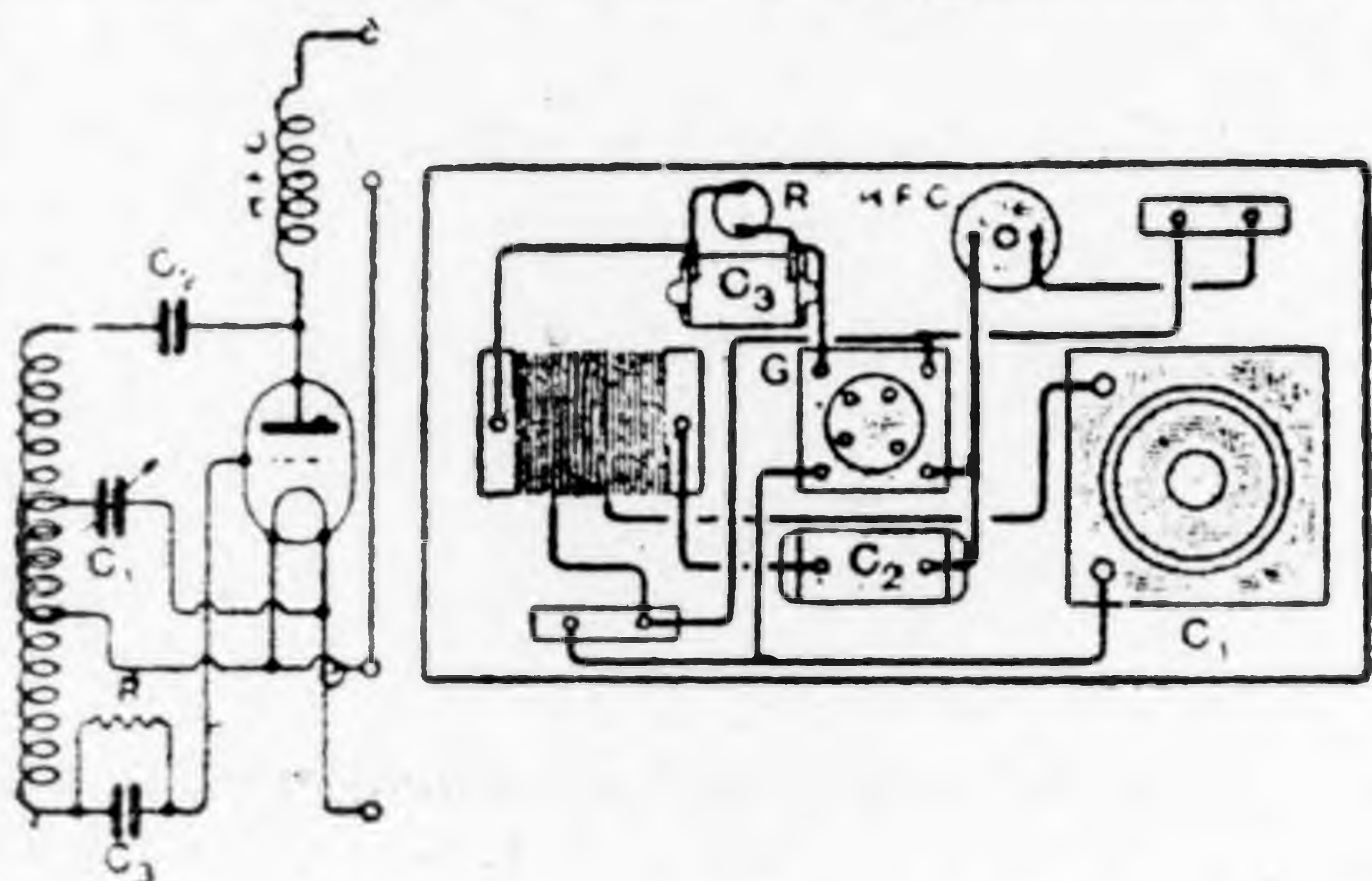

ri. A C_1 kondenzátorral kapcsolatos vastag vezeték szolgál a fűtőáramnak az anódkörből való levezetésére. A készülék üzembehelyezésére csak első ízben kell rövid ideig száraz teleppel fűtést szolgáltatni.

Töltőberendezés akkumulátorokhoz

Anódaakkumulátorok, vagy Leclanche elemek töltése nehézkes és sokszor kellemetlen következményekkel járó munka, mert az elektrolit kiesőppenése a bútorokban, szőnyegben károkat okozhat. Megkönnyíthetjük a töltést,

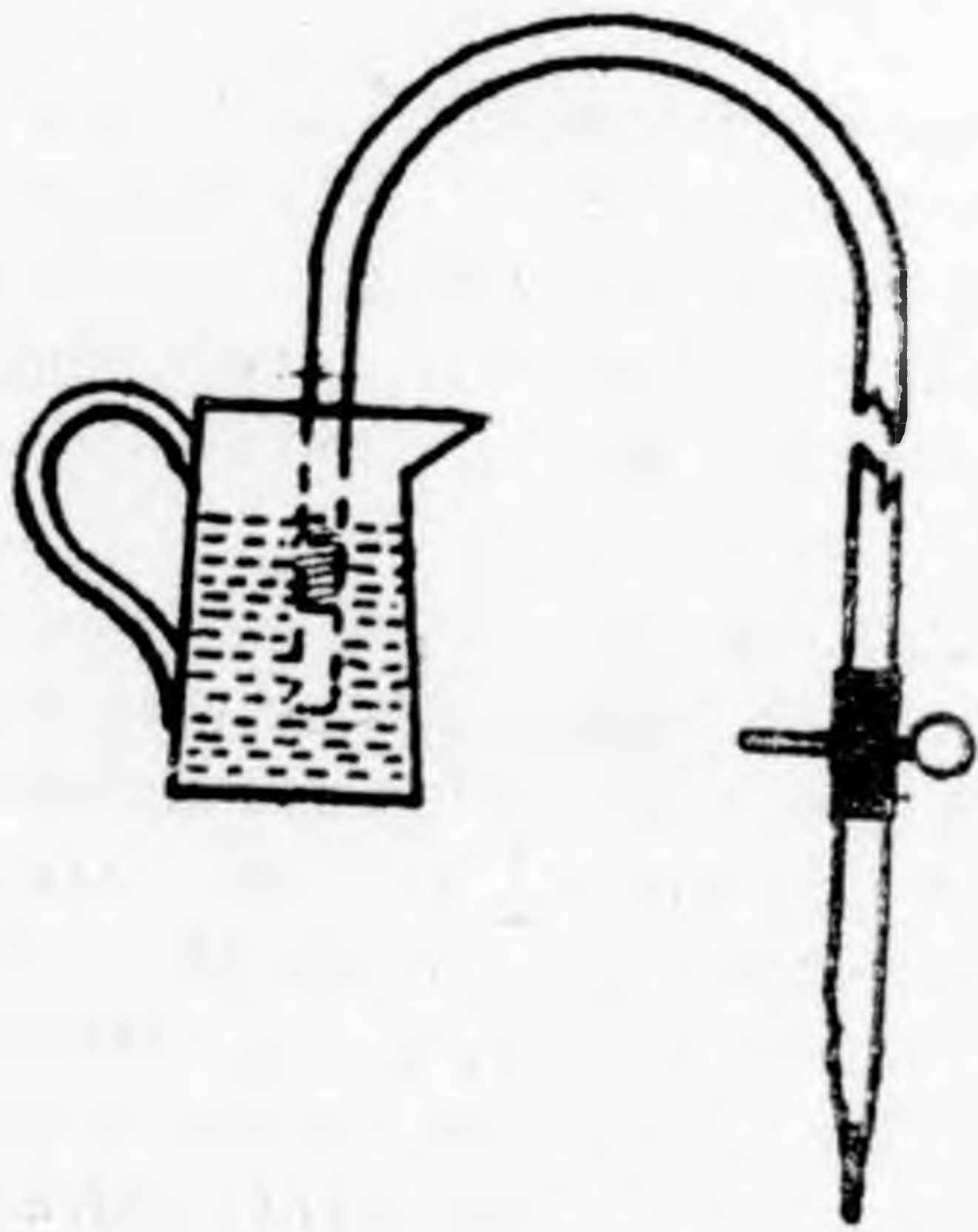

ha az ábra szerinti töltőberendezést készíthetjük. Egy üvegsővel U-alakúra hajlítunk meg és egy rövid gummicső közbeiktatásával egy másik csöppentővégű üvegsővel kötünk össze. A gummicövet egy szorítócsappal zárhatjuk el, a berendezés segítségével az akku-

mulátort vagy nedves elemet gyorsan és kényelmesen megtölthetjük.

Tekercsvégek megerősítése

Tekercsvégek megerősítésére az ismert forraszvégek helyett igen jól felhasználhatók a nyomtatványok, vagy mintaküldeményeket tartalmazó pa-

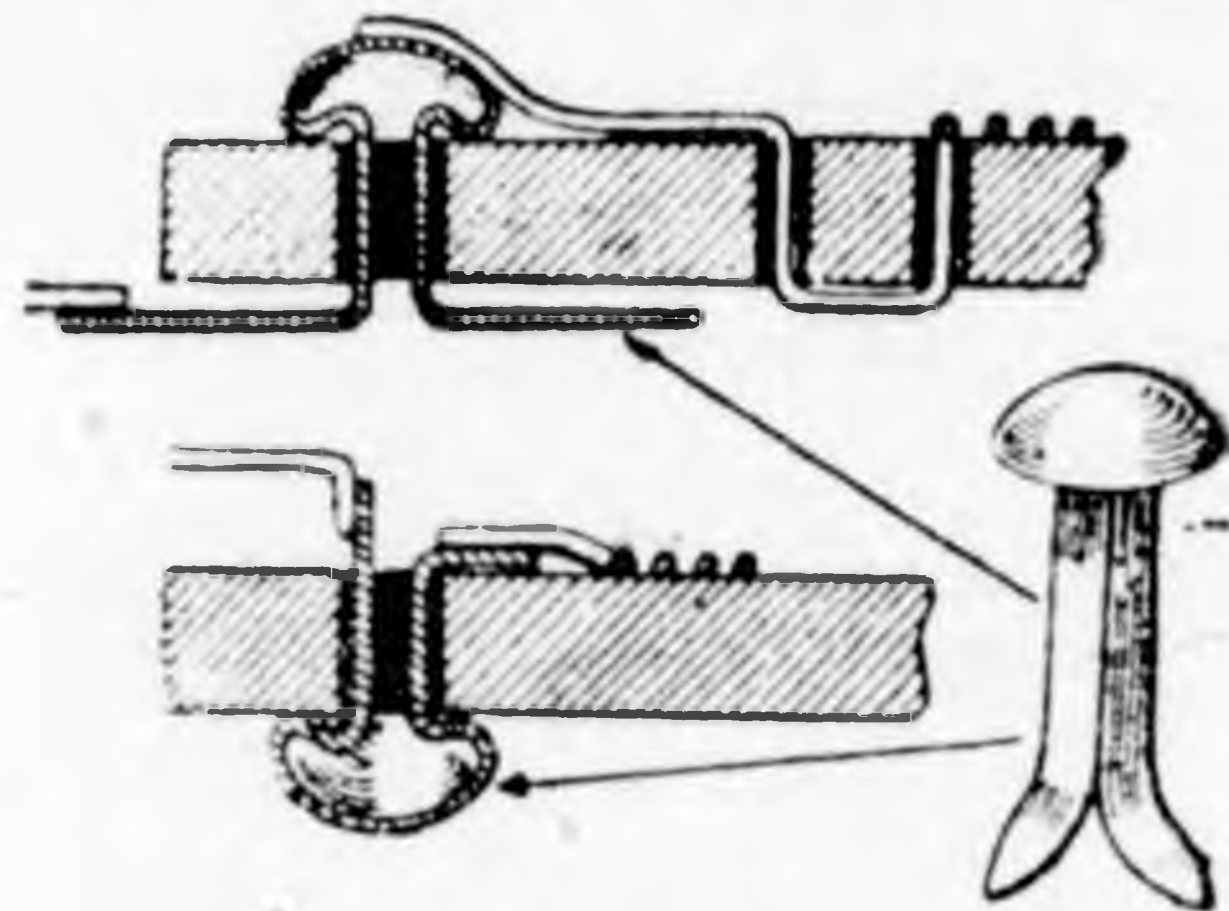

pirzsákok elzárására használt zárókapcsok. Ezek az ábra szerinti módon a szigetelőanyagba erősítve, tökéletesen pótolják a forraszvégeket.

Tekercselés kézfurdancs segélyével

Nagy menetszámú tekercsek készítését erősen megkönnyíthetjük, ha e célra a kézfurdancsot vesszük igénybe. A tekercstestet e célra a kézfurdancsba fogjuk be egy tengely segítségével az ábra szerint és ilymódon meg lehető-

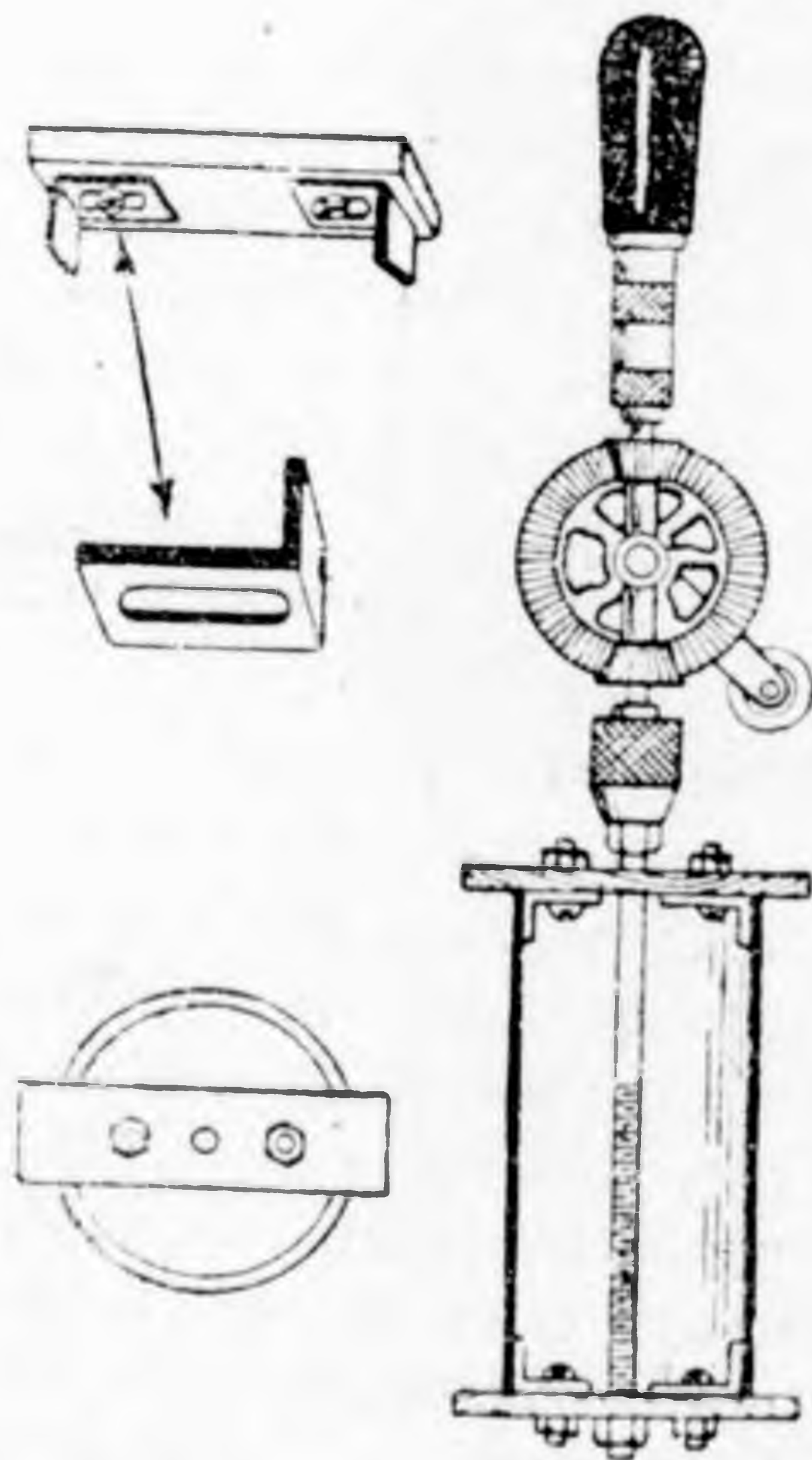

sen nagy gyorsasággal forgathatjuk. A huzalt közben úgy vezetjük, hogy a menetek egymás mellé helyeződjenek el. Nagyobb tekercseknél célszerű mint tartóról is gondoskodni, nehogy forgatás közben a tekercstest mozgásba jöj-
jön.

Egyre több a rádiószabadalom

Nemcsak szakemberek, hanem rádióamatőrök is sok szabadalmat jegyeztek be
Legtöbb a hangszórótalálmány

Az utóbbi egy-két év alatt, hogy a rádió példátlan népszerűsége tette szert és világhíressé, a feltalálók érdeklődése a rádió felé fordult. Úgy, amint annakidején a táviró, a telefon, a repülőgép, vagy a gramofon feltalálása óta emberek ezrei dolgoznak a tökéletesítésen, úgy a rádió is újabb kísérletezésre inspirálja a nagy tömegeket. A rádiónál még nagyobbak a kísérleti lehetőségek, mint más technikai találmányoknál mert hozzáférhetőbb, olcsó. A rádióamatőrök tízezrei dolgoznak a világon mindenütt és nem egyszerűen folytán is sikerül valami szerencsés újításra rájönniök.

Természetes dolog, hogy ily módon a rádiószabadalmak száma igen nagyra emelkedett és erről erre fokozottabb emelkedést mutat. Így van ez a világon mindenütt és így van nálunk is. Ha a Szabadalmi Közlönyt, a Szabadalmi Hivatal hivatalos lapját olvassuk, nem találunk olyan számot, amelyben ne lenne néhány rádiószabadalom bejegyezve. A rádióamatőrök hozzáértését bizonyítja az, hogy a feltalálók között nemcsak szakemberek, de mindenféle foglalkozásuak találhatók.

A szabadalmaztatók között érdekes név is vannak. Zichy László gróf bécsi műegyetemi hallgató például hangszóró találmányát jegyeztette be. De szerepelnek vidéki gazdálkodók, mesteremberek nevei is, akik bizonyára szabad idejükben kísérleteztek és sikerült valamely kisebb részletkérdést megoldaniok, vagy tökéletesíteniök.

Általában ha a találmányokat nézzük, azt tapasztalhatjuk, hogy

a szabadalmak mind a rádió fogvatékosságait igyekeznek kiküszöbölni.

Igen sok például a hangszóró találmány. Mi ennek az oka? Az, hogy teljesen tökéletes hangszóró még nincs. Van, amelyik a beszédet tudja jobban átadni, van, amelyik a zenét, de mindkettőt tökéletesen egyik se. Hogy az újabb találmányok milyen eredményt értek el ezen a téren, azt majd a gyakorlati alkalmazásuk fogja bebizonyítani.

Egy másik találmány: „Eljárás és berendezés elektronsövegeknek erősáramú hálózatból való táplálására.” Ennek is nagy jelentősége lehet, mert ha bevalik, feleslegessé teszi úgy az anód-, mint a katódtelepeket. Nagyon kívánatos, hogy hálózati áramból lehessen táplálni a készüléket és feleslegessé váljanak a drága akumulátorok.

A Telefongyár is sok szabadalmat jegyeztet be. Legújabb szabadalmának ez a címe: Forgókondenzátor rádiókészülékek számára. Vannak

praktikus célokat szolgáló rádiószabadalmak is. Így például egy feltaláló utazásra kis táskában elhelyezett és teljesen felszerelt rádiókészüléket szabadalmaztatott.

A magyar feltalálókon kívül a külföldi cégek is nagyon sok rádióval kapcsolatos találmányt szabadalmaztatnak.

Első helyen áll ezek között a Philips-gyár. Egész sereg szabadalma van: Váltakozó áram egyenirányítására való telep; Gáztöltésű egyenirányító; Gáztöltésű izzó katódos egyenirányító; Elektródynamikus mágnesrendszer mikrofonok; Hangszórók és elektrómágneses-hangszelencék számára; Kisütőcső (elektromos) és még hosszú sorát lehetne leírni a különböző találmányoknak.

A rádió-találmányok ügyében beszéltünk a Szabadalmi Hivatal egyik rádió-ügyeket tárgyaló bírójával, aki a következőket mondotta:

A rádiótalálmányok rendkívüli mértékben szaporodnak és lényegtelen módosításokon kívül igen sok fontos újítást is jelentenek, ami a rádió tökéletesítését nagymértékben elősegíti.

Alig múlik el nap hogy egy két rádió-találmányt be ne jelentenének,

úgy, hogy ma már a találmányok igen tekintélyes százaléka kapcsolatos a rádióval. Minden találmányt szakbírásként vizsgál felül és ha tényleg újítást jelent, úgy minden esetben megkapja a védelmet.

A szabadalmi irodákban is rengetegen jelennek meg nap nap után, akik találmányaik szabadalmaztatására és értékesítése iránt kérnek tanácsot. Beszéltünk Radványi István mérnök szabadalmi ügyvivővel, aki a rádió-találmányokról a következőket mondotta:

— A szakembereken kívül mindenféle foglalkozásuak, vidékiek is jelentkeznek rádió-találmányokkal. Külföldi és hazai vállalatokat is képviselnek, de magánosoknak is sok rádiótalálmányt szabadalmaztatott. Így legutóbb Elektronsöveget ferde elrendezésű izzószalaggal, kristálydetektort, amelynek bármely pontját tudom érinteni, továbbá rádió-berendezéseket, hallgatókészülékeket. Egyik ügyfelem találmánya zseblámpa elemekkel hozza összeköttetésbe az egész berendezést és ezzel működött, úgy, hogy bárhol fel lehet állítani. Kényelmi szempontból sokat jelent egy másik ügyfelemnek hallgató-találmánya. A fejhallgató karimája körülveszi a fülkagylót, a koponyacsonton fekszik és így hosszú hallgatásnál sem okoz a hallgató zsibbasztó érzést. Ez a találmány a gyakorlatban is kitűnően bevált.

Árban és minőségben vezet

**Olvassa figyelemmel
a kitérajz hátoldalán
közölt hírdetését.**

Reich Miklós
rádiónagykereskedése
VI., Vilmos császár-út 45. szám

A Rádió Szaklap ankétja

Országos rádióbál, mint a rádió propagandaeszköze

A Rádió szaklap által felvetett kérdésre: *Hogyan lehetne előidézni a magyar rádió hatalmas arányú, gyors fejlődését, és mik volnának a magyar rádió nagyarányú fejlesztésének és népszerűsítésének módjai és eszközei?* szerény véleményem a következő!

A rádió térfoglalását és nagyarányú elterjedését észszerű propagandával és népszerűsítéssel lehet elérni.

Ahhoz pedig, hogy a rádió nagy népszerűségnek örvendjen, első és elengedhetetlen kellék a jó műsor!!

Már pedig a magyar rádióról a legnagyobb jóakarral sem lehet mondani, hogy jó műsort ad.

Példának állítom ide a január 23-i műsort.

Ezen a napon háromszor adott a stúdió gramofónhangversenyt

és bizony a lejátszott lemezek között még csak hármondónak sem akadt egy magyar sem! Ez az eset és az ehhez hasonló, melyek szinte naponként, rendszeresen előfordulnak, egy cseppet sem teszik népszerűvé a rádiót. Tehát elsősorban

olyan műsort kell közvetíteni, hogy azt minden magyar rádióelőfizető igazi gyönyörűséggel hallgassa!

Ha ez a változás a műsorban megtörténik, akkor azok is beszerzik a rádiót, akik eddig is tehették volna, de a tartalmatlan, silány műsor miatt, eddig nem tették!

Hatalmas tábora van azoknak a közszolgálati alkalmazottaknak akik nagyon szeretnék, de nem áll módjukban egyszerre nagyobb összeget áldozni a rádió beszerzésére! Ezeknek állami támogatással kell alkalmat adni a rádió beszerzésére! Aho-

gyan a *rendőrség, csendőrség* stb. segítségére volt a személyzetének a kerékpár beszerzésénél, hasonlóan kell segítségére lenni az összes közszolgálati alkalmazottak rádiójának megvásárlásánál is. Természetesen itt a nagyobb cégeknek vagy a gyáraknak kell a kezdő lépést megtenni, akik hajlandók volnának a készülékeket részletfizetésre szállítani!! Ennek az eljárásnak az a két előnye volna, hogy 1. olcsóbban kapnák a készüléket, mert tömegrendelésről lenne szó, 2. pedig biztosítva lennének a készülék jószágáról. E tervnek keresztülvitele szédületes iramban vinné előre a magyar rádió fejlődését!!

Propagandacélból egy, esetleg több országos jellegű rádióbált kellene rendezni. Vagyis az egész ország területén, tegyük fel, hogy pünkösdi másodnapján, minden városban, falun és a tanyán a rádió által közvetített zenére ropnók a táncot. A beszédett beléptidíjakkból, a bált rendező egyesületek, körök, kifizethetnék a beszerzett rádiót. Ha a M. kir. Postaigazgatóság a teljesen hiábaválónak bizonyult toborzószám helyett a rádióbál propagandájára és megszerzésére fordította volna annak a 10.000 és valahány pengőnek csak a felét, határozottan hasonlíthatatlanul nagyobb eredményt érne el.

Ezek volnának — én szerintem — azok a módok, amelyekkel elő lehetne idézni a magyar rádió nagyarányú fejlődését! De újból ismétlem: *legfontosabb a jó műsor!!*

Sarkad, 1929 febr. 9.

Kiváló tisztelettel

Faragó Ferenc sütőmester
40. sz. előfizető.

Ufa

(Teréz körút 60. Nyugati pályaudvarral szemben. Jegyrendelőtelefon: L. 921-32 és 921-33) Magyar Híradó — Ufa Világhíradó — A rendellenes rendőr (amerikai burl. 2 fev.) Magyar rapszódia (repriz Dita Parlo, Willy Fritsch, Lil Dagover, Helta Andoul) — Akom Lajos orgonahangversenye — Stephanides Károly dirigál (5, 8, 10).

Magyar est a középeurópai műsorcserében

Hétfőn este a lakihegyi adóállomás műsorát közvetíti Bécs, Berlin, Varsó, Prága és az összes osztrák, cseh és lengyel adóállomások

A középeurópai műsorcsere sorozatban hétfő este a lakihegyi adóállomás szerepel. Budapest műsorát közvetítik az összes osztrák, cseh és lengyel adóállomások, továbbá a német adók közül Berlin és Königswusterhausen, továbbá Zágráb is.

A rádiótársaság a műsorcsere „magyar est”-jének műsorában Hubay Jenő dr-t, Bartók Bélát, a Zeneművészeti Főiskola tanáraiból alakult Hubay — Stefániai — Gábiel — Zsolt — Zsámboky-kvintettet, továbbá a magyar dalokat éneklő Nagy Izabellát, Cselényi Józsefet és Magyar Imre cigányzenekarát szerepelteti. A zeneszámokat az Operaház zenekara adja elő. Az est műsora nem a legszerencsés-

sebben van összeválogatva, de ezen nem is lehet esodálcokzni, ismerve a rádiótársaság műsorösszeállításának „hozzaértését” és invencióját.

Erkel Hunyady Lászlójának nyitánya és a Rákóczi induló a zenekari számok, ahelyett, hogy filharmonikusaink egy nagyobb szabású szimfonikus mű (Liszt, Goldmark, Kodály) interpretálásával hódoltak volna a halhatatlan zenei géniuszoknak.

Hubay Jenő és Bartók Béla közreműködése emeli ki a hangversenyt a megszokott sivár hétköznapi nívóból, viszont *Bery Ottó* vezénylése nem igen fogja fokozni a fél Európa által detektorral hallgatható est sikerét.

Szaboleska Mihály:

ISTEN KÖZELÉBEN

Versek.

A nagy költő vallásos és családi hangulatu költeményeit gyűjtötte össze ebben a könyvben

Ára szép kiállításban, finom papírra nyomva 4 pengő.

Megrendelhető:

SYLVESTER NYOMDA KÖNYVOSZTÁLYA

Budapest, VI., Hermina-út 37.

Rádióhírek

Közel hárommillió rádióelőfizető van Németországban. A német rádiótársaság közlése szerint 1929 április 1-én 2.837.894 volt a rádióelőfizetők száma Németországban, ami a január 1-i 2.635.567 számhoz viszonyítva 202.327 főnyi szaporulatot jelent, a mult év április 1-éhez viszonyítva pedig 603.162 a rádióelőfizetők számának emelkedése.

Hoover fia — rádiótelefonista. Az új amerikai köztársasági elnök fia, ifj. Herbert Hoover a rádiótelefon kezelését választotta életpályául. Az ifjú Hoover a Newyork és San Francisco között közlekedő expressz léghajón nyert alkalmazást. Vezetése alatt oly tökéletes rádiótelefon-berendezést konstruáltak a léghajón, hogy annak bármely utasa Amerika tetszés szerinti telefonszámával léphet összeköttetésbe.

Választási propaganda az angol rádióban. Az angol rádiótársaság a British Broadcasting Company stúdióját a közlő parlamenti választások alkalmából a három rivális politikai párt rendelkezésére bocsátotta programbeszédek elmondására. Április 19-én volt az első rádióprogrambeszéd, amelyet az ellenzéki liberális párt tartott. Április 22-én a konzervatív párt egyik vezére válaszolt az ellenzéki támadásra, míg 25-én szóhoz jutott a munkáspárt is. Április 30-án a kormánypárt tart újabb választási programbeszédet a B. B. C. stúdiójában,

május 3-án pedig ismét a liberálisok rádiópropaganda napja. A propaganda előadások mindenkor középeurópai időszámítás szerint este *negyed 10-kor* kezdődnek és fél óráig tartanak.

Őszre halasztották a Bukaresti rádiókiállítást. A május végére terveztek Bukarestbe rádiókiállítást, mely az új nagy adó üzembe helyezésével lett volna kapcsolatos. Miután az adó csak augusztus 15-én helyezik üzembe, a rádiókiállítás megnyitásának időpontját is augusztus 15-re halasztották.

Lakásberendezési tárgy-e a rádiókészülék? Érdekes per került az angol bíróság elé. Egy gazdag agglégény végrendeletében lakásberendezési tárgyait házvezetőnőjére hagyományozta. Az ebédlőben nagyteljesítményű rádiókészülék állott, izléses szekrénybe beépítve. A rokonság megtagadta a rádiókészüléknek a kiszolgáltatását a házvezetőnő számára azzal az indoklással, hogy a rádió nem lakásberendezési tárgy. A házvezetőnő ügyvédje viszont azt vitatta, hogy a bútordarabba beépített rádiókészülék ugyanúgy lakásberendezési tárgynak tekintendő, mint például a zongora. A bíróság a házvezetőnő javára döntött és ítéletének indokolásában megállapította, hogy a rádiókészülék kétségtelenül az elhunyt lakásának berendezéséhez tartozott, és így a végrendelet értelmében feltétlenül a házvezetőnőt illeti.



Krisztina körút 155

Palota-mozgó

Krisztina körút 155

Minden műsorban két nagy sláger

Előadások kezdete: 5, 7, 10, vasárnap 1/2 3, 1/2 5, 6, 3/4 8, 1/2 10 órakor



AZ
ORION-ECHO

rádiócsövek
új Normál Szériája

Magasfrekvenciájú erősítésre

Mereksége	2.4 ma/V.
Nyugalmi áram	15 miliampére
Áthatás	7%

Detektorcső.

Mereksége	1.2 ma/V.
Nyugalmi áram	8.5 miliampére
Áthatás	9%

Ellenállás-erősítő

Belső ellenállás nagyobb, mint egy megohm.	
Mereksége	1.2 ma/V.
Áthatás	3%

Hangszóró-cső

Mereksége	2.4 ma/V.
Nyugalmi áram	45 miliampére
Áthatás	18%

Kérjen ismertetést az 1929-es típusú

új ORION hangszóró-ról
és egyéb **rádiógyártmányok**-ról

Dénes testvérek Rt.

Budapest, VI. Teréz körút 26

**Az ország legnagyobb és legolcsóbb
rádiószaküzlete**

*A budapesti műsort a rádiótársaság mulasztásából
történi késedelmes beérkezése miatt, műsorrovatunk
végén közöljük*

EUROPA RÁDIÓMŰSORA

1929 április 28-tól 1929 május 4-ig

Vasárnap, április 28

Kiemelkedő események:

- 11.00 Bécs: Dvorák hangverseny.
 3.30 Turin: Stuttgart, Berlin, Frankfurt:
 A német-olasz válogatott futballmérkőzés
 közvetítése.
 4.00 Prága: Filharmónikus hangverseny.
 8.00 Zágráb: Faust, Gounod operája.
 8.00 Hamburg: Denevér; J. Strauss víg-
 operája.
 8.00 Königsberg: Carmen Bizet operája.
 8.00 Langenberg: Beethoven: IX. szim-
 fónia.
 8.00 Bern: Parasztbecsület, Leoncavallo
 operája. Bajazzók, Mascagni operája.
 9.00 Stuttgart: Keleteurópai zene. Forró
 László operaénekes közreműködésével;
 magyar dalok.
 9.00 Milano: Operaelőadás közvetítése
 a Scala operaházból.

519.9 Bécs 20 kw

354.2 Grác 1.2 kw 283 Innsbruck 1.2 kw

219 Klagenfurt 1.2 kw 250 Linz 1.5 kw

10.20. Orgonazene. (W. Dostal) David:
 F-moll toccata, Bach: D-dur preludium és
 fuga; Szabad improvizáció. 11.00. A bé-
 esi filharmónikusok hangversenye. O.
 Nedbal vezényleésével. Dvorák emlékhang-
 verseny, dr. P. Stefan bevezető előadása. A
 természetben, nyitány, op. 91; A-moll he-
 gedűverseny, op. 53. (Anita Ast), II. szim-
 fónia B-moll. 3.15. Képatvitel. 3.45. Hang-
 verseny. Dostal: Torreador induló, Kéler
 Béla: Rákoczi nyitány. Ertl: Szerelmi
 álmok, keringő. Meyerbeer: Afrikai nő,

fant., Ponchielli: Gioconda balettzene.
 Borchert: Ahogy tetszik, slágeregvy.
 Blon: Virágsuttogás, Kálmán: Bajadér,
 egyv., Ziehrer. Vienna galopp. 5.50. Rész-
 leték K. Weil: Három garasos operája-
 ból, a Raimund színház jazz zenekarának
 hangversenye. Nyitány, Moritat, Agyú-
 dal, Szerelmi dal, Tangóballada. 3. finale.
 6.25. F. Wallisch: Spanyolországi útle-
 írás. 7.10. Kamarazene. Prohaska: Dalok
 vonósnégyes kísérettel. 8.15. Utazás a
 mindenségbe. K. Behr 4. felv. rádiójátéka,
 utána hangverseny. De Rose. Marionet-
 tek indulója, Strasser: May Queen szimf-
 fox. Robrecht: Hagyjatok álmodni, bosz-
 ton, Nicholls: Tea leaves, fox. Stolz: Blu-
 es, Ervin: Négy szó, Garay Imre: Szerel-
 mesem, tango, Ralton: Kanada, fox. Ki-
 enner: Japáni keringő, Meyer: Immagina-
 tion, fox, Plessow: Baby Gaby, Domque:
 Debutante fox, Baldoni: Havaii dal, fox,
 Robrecht: A kedélyes, régi Berlin, fox.
 egyv., utána képatvitel.

455 Beograd 2.5 kw

12.10. Gordonkahangverseny (F. Kra-
 ude). 5.00. Vasárnap délután egy szlovén
 faluban, kabaré. Citera- és harmónika-
 zene, Ferfi- és női énekkar hangversenye,
 Duett- és szólóének, szlovén nép- és sze-
 relmi dalok. 8.00. Jakonic festőművész
 hatvanadik születésnapja, S. Petrov elő-
 adása. 8.25. Egyházi énekek, a belgrádi
 dalosszövetség hangversenye.

475.4 Berlin 10 kw 283 Stettin 1.5 kw

8.55. Harangjáték. 9.00. Egyházi zene,
 utána harangjáték. 11.30. Fúvós zene, Fri-
 esecke: Herold harsonák, Suppé: Bandi-
 tacsínyek, nyitány, Waldteufel: A leg-
 kedvesebb, keringő, Zikoff: Romaneska,
 fant., Franke: Német dalegyv., Dieker:
 Szemben a nappal, induló, Voigt: Szere-

RÁDIÓ alkatrészeket és készülékeket NE VASÁROLJON
addig, míg áraim olcsóságáról meg nem győződik
FÜRCHTGOTT rádiónagykereskedés, Dofány ucca 63

nád, Brandt: Május, Kockert: Tavaszi virágok, Göttert: Harsona induló, Schröder: Planitz induló. 1.15. Sakk. 2.30. Mezőgazdaság 3.30. A Németország—Olaszország nemzetközi futballmérkőzés közvetítése, turini átvitel, utána népszerű zene. 6.15. A lakáskérdés, dr. Biedt és A. Damaschke párbeszéde. 7.30. M. Hizheimer: A természet védelme a nagyvárosban. 8.00. Népszerű zene, Dvorák: Aranyrokka, Szláv táncok, Suppé: Költő és paraszt, nyitány, Lacomée: Tavaszi szerenád, J. Strauss: Reggeli lapok, keringő. 9.00. Vidám est, rádiókabaré, utána 12.30-ig tánczene.

350.5 Barcelona 3.5 kw

2.30. Harangjáték. 7.00. Mezőgazdaság. 7.10. Hangverseny. 7.30. Baritonáriák és dalok. 8.00. Mezőgazdasági előadás. 8.20. Hangverseny. 8.50. Spanyol dalok.

1010 Basei 1.5 kw **406 Bern 5 kw**

10.30. Protestáns istentisztelet. 1.00. Hangverseny. 3.30. Népszerű hangverseny. 7.30. W. Schweiser: A nemi tó titka. 8.00. Parasztsbecsület, Mascagni egyfelv. operája. Bajazzók. Leonecavallo 2 felv. operája.

321.2 Boroszló 10 kw

326.4 Gleiwitz 20 kw

8.45. Harangjáték. 9.00. Gramofonzene. 11.00. Katolikus istentisztelet. 12.00. Hegedűhangverseny. 12.20. 1.45. Gramofonzene. 2.00. Kertészet. 2.35. Sakk. 3.00. Mezőgazdaság. 3.25. Gyermekeknek. 4.00. Énekkari hangverseny. 5.00. Filatélia. 5.25. U. Helmich: A könyvelőgép a bankszakmában. 5.50. Tavaszi suite. 7.20. E. Bittner. Sportszerű nevelés. 7.45. F. Honigmann: Th. Billoth 100. születésnapjára. 8.15. Szimf. hangverseny Haydn: VII. szimfónia C-dur, Beethoven: Mödlingi táncok, Mozart: Német táncok. Brahms: V. és VI. magyar tánc. Történetek a Wienerwaldból, keringő, J. Strauss: Perpetuum Mobile, Radetzky induló, Cigánybáró nyitány. 10.30. Tánczene.

432.3 Brünn 3 kw

9.00. Evangélikus istentisztelet. 10.30. Mezőgazdaság. 10.30. Prágai műsor. 3.30. Prágai műsor. 6.00. Német hírek. 6.05. Német hangverseny, Verdi: Aida, duett, Bizet: Carmen, ária és duett, Weber: Bűvös vadász ária, Wagner: Rajna kincse, ária, Verdi: Aida Amonasro áriája. 7.00. Tarka est, prágai átvitel. 8.30. Mindent a rádióért. A. Bernard egy felv. vígjátéka.

8.55. Operettrészletek, Suppé: A modell, nyitány, Lehar: Luxemburg grófja, Angéla dala, Jones: Gésák keringő, Kálmán: Cirkuszhercegnő, dal, Granichstaedten Orlov egyv., Fall: Madame pompadour, egyv., Manfred: Operettest, egyv. 10.20. Népszerű és tánczene.

508.5 Brüsszel 1.5 kw

5.00. Népszerű zene. 6.00. Gyermekeknek. 6.30. Hangverseny. 7.30. Rádióújság. 8.15. Szimf. hangverseny, Beethoven: Coriolan nyitány, Wagner: Parsifal fant, Dalok, Delibes: Sylvia balettzene, Mozart: Varázsfuvola, Sarastro áriája, Schubert: A tavasz, Rabaud: Marouf, fant. Dalok, Nielsen: Aladin; Gounod: Sába királynője, ária; Fleiger: A szív; Rimsky Korsakoff: Spanyol caprice; Dalok, De Micheli: III. suite. 10.15. Hírek.

306.3 Bukarest 0.26

10.15. Gyermekeknek. 10.30. Egyházi zene. 11.00. Prédikáció. 11.20. A cotroceni királyi kápolna énekkarának hangversenye. 4.00. Népszerű zene. 5.15. Hangverseny. 8.00. Klarinét szóló (M. Metani). 8.30. Áriák és dalok (Marie Sneina) Saint-Saens: Sámson és Delila, Verdi: Troubadour, áriák, Greceaninoff: Hulló levelek, Hóvirág, Thomas: Mignon, ária. 9.00. Részletek W. Alexandri egy vígjátékából. 9.30. Hegedűhangverseny (W. Filipp) Lalo: Spanyol szimfónia, Novacek: Perpetuum mobile. 10.00. Rádiózenekar hangversenye.

482.3 Daventry Exp. 30 kw

3.30. Bibliai történetek. 4.00. Szimf. hangverseny. 8.00. Vallásos előadás. 8.45. Vidám eset. 9.00. Katonazene. 10.30. Epilógus.

421.3 Frankfurt 10 kw

250 Cassel 1.5 kw

8.00. Istentisztelet. 11.30. Szülőknek előadás. 12.30. Szimf. hangverseny, Bruckner: IX. Szimfónia D-moll. 1.15. Rádióriport, Séta a kasseli állami képtárban. 2.30. Ifjúsági színelőadás, Michelangelo Hebbel 2 felv. drámája. 3.30. Az Olaszország—Németország válogatott futballmérkőzés közvetítése, turini átvitel. 5.15. Mezőgazdaság. 6.00. Berlini műsor. 6.45. A frankfurti művészszínház új évadja, Mesner intendáns előadása. 7.45. XVII. és XVIII. századbeli elfelejtett német költők művei, felolvasás. 8.30. Róbert Koppel est, rádiókabaré, utána 12.30-ig tánczene, berlini átvitel.

760 Genf 1.5 kw

10.00. Istentisztelet. 5.00. Rádió tánclecke. 8.15. Berni műsor.

Genova 1.8 kw

10.30 Egyházi Zene. 5.00. Népszerű zene. 8.35. Hangverseny. Thomas: Hamlet fant., Verdi: Nabucco, Mascagni: Kis Marat áriák. Moszkovski: Induló, Mangigalli: Lassú tánc, Verdi: Aida fant., Költemények; Sgambatti: Szerenád és keringő, Bolzoni: Menüett, Verdi: Othello, ima, Saint Saens: Haláltánc.

391.6 Hamburg 10 kw**387.1 Bréma 1.5 kw****566 Hannover 1.85 kw****250 Kiel 1.5 kw**

8.40. Népjóléti előadás. 9.15. Egyházi zene. 10.55. Kiel: Istentisztelet. 11.00. Látogatás hamburgi múzeumokban. 11.30. A német daloskongresszus hangversenyének átvitele. 2.00. A német háborús rokkantak és özvegyek gyűlésének közvetítése. 2.30. Gyermeknek. 3.30. Tavasz és szerelmi dalok, énekkari hangverseny. 4.15. Kiel: H. Bossdorf: Balladák. 4.15. Bréma: Grieg dalok, Troidhaugeni násznap; Két fekete szem; Hazafelé; Olaf Trygwason, Ima és templomi tánc; A néma csalogány; Remény; Urbach: Grieg emlékek. 5.00. Északi népek, mester és legénydalai. 5.30. Táncczene. 7.00. Ph. Berges rádió riport. 7.30. Sportelőadás. 8.00. Denevér Joh. Strauss 3. felv. vig-operája. 11.00. Aktuális óra. 11.30. Gramofon táncczene.

1071 Hilversum 5 kw

840. Gramofonlemezek. 9.00. Rádiótechnikai előadás. 9.20. Gramofonzene. 9.30. Szólista hangverseny. 4.40. Gyermeknek. 610. Istentisztelet és egyházi zene.

Huizen 7 kv 300, este 6.40-től 1852

9.55. Istentisztelet átvitel az Amsterdami Szent Domonkos templomból. 12.10. Kamarazene. 1.10. Istentisztelet. 1.40. Csevegés. 2.10. Kamarazene. 4.10. Betegek órája. 5.30. Istentisztelet és orgonazene. 7.10. Csevegés. 7.50. A katolikus rádiószövetség énekkari hangversenye, Leonard: Nyitány, Meyerbeer: Afrikai nő fant., Halevy: Zsidónő fant., Tussenbroek: Fecskék; Saint Saens: Variációk egy Beethoven téma felett; Öt egyházi ének, Chopin: Rondo; Saint Saens: Haláltánc; Három egyházi ének; Lehár: Vig özvegy fant., Chaillet: Mont de Ville induló, 9.10. Hírek. 10.25. Énekkari hangverseny.

277.8 Kassa 2.5 kw

9.06. Istentisztelet. 9.55. Prédikáció. 11.00. Mise. 12.05. Hangverseny. 4.00. Gyermeknek. 4.30. Asszonyoknak. 7.00. Ruttkay E.: A köztársasági eszme és

Európa jövője, magyarnyelvű előadás. 7.15. Mezőgazdaság. 7.35. C. Blatnický: A statisztika jelentősége a nemzetgazdaságban. 8.15. Tamburicazene. 9.15. Vidám est. rádiókabaré.

416.1 Kattowitz 10 kw

9.00. Istentisztelet átvitel a Szent Péter székesegyházból. 12.10. Hangverseny, Verdi: Nabukadnezár nyitány Strauss: Az én kincsem, keringő, Achler: Cake walk; Conradi: Offenbach egyv.; Myddleton: Fantom Brigade; Glazunov: Trubadur dala; Delibes: Intermezzo; Ervin: Az Uralban; Urbach: egyv.; Waldteufel: A koresolyázók; Boum: Arabeszk, Dvorák: Szláv tánc. 2.00. Istentisztelet. 2.20. Mezőgazdaság. 3.15. Varsói átvitel. 6.20. Irodalmi előadás. 7.00. Hírek. 7.20. Csevegés. 8.00. Vidám félóra. 8.30. Varsói műsor. 10.00. Sporthírek. 11. Táncczene.

1200 Konstantinápoly 5 kw

6.00. Török zene. 8.00. Hangverseny, Lehár: Clo clo, egyv., Beethoven: Barátnőmhöz, Jones: Gésák, egyv., Nicolay: Windsori víg nők, fant., Rubinstein: Castagnettek, Beethoven: Adagio sostenuto.

339.8 Kopenhága 4 kw

10.00. Istentisztelet. 12.00. Harangjáték, utána hírek. 1.00. Német lecke. 1.30. Francia lecke. 2.00. Istentisztelet. 3.30. Népszerű zene, Ganne: Párizsi induló; Offenbach: Wert vert nyitány; Lanner: Pesti keringő; Lecocq: A kis herceg, fant.; Pierné: Szerenád; Gossec: Tambourin, Kollo: Moztündér egyv. 4.15. Énekkari hangverseny, népdalok, utána a hangverseny folytatása, Auber: Fekete dominó, nyitány; Waldteufel: Keringő; Heise: Menüett; Thomas: Mignon gavott; Tosseli: Szerenád, Lumbye: Britta polka, Metallo: Spanyol induló. 5.30. Gyermeknek. 6.20. Előadás. 7.00. Hírek. 7.16. Sporthírek. 8.00. Népszerű operarészletek, Mozart: Varázsfuvola, nyitány; Mozart: Don Juan, Leporello áriája Szöktetés a szerályból, Ozmin áriája, Don Juan ária; Rossini: Teli Vilmos, nyitány; Halevy: Zsidónő, balettzene, Gounod: Faust, Mephisto szerenádja és Rondó; Gounod: Rómeó és Júlia, fant. 9.15. A kerevet, E. Reumert egy felv. drámája. 9.45. Szólista hangverseny, Senmartini: G-dur gordonkaszonáta; Boccherini: Gordonkaverseny, Adagio; Cui: Cantabile. 10.15. Népszerű zene, Herbert: Ir rapszódia; Wihtol: Lett népdalok; Liadow: Orosz népmelódiák; Grieg: 1. D-moll és 3. G-dur norvég tánc; Dvorák: G-moll, szláv rapszódia. 11.00. Táncczene. 12.00. Harangjáték.

2000 Kovno 15 kw

5.00. Mezőgazdaság. 6.30. Katonai előadás. 7.00. Litván és héber nyelvű előadás. 7.30. Hangverseny.

280.4 Königsberg 10 kw**445.9 Danzig 1.5 kw**

9.00. Istentisztelet. **11.05.** Müller-Blattau: Zene és színpad, előadás zenei illusztrációkkal. **11.30.** Énekkari hangverseny, átvitel a berlini Grosses Schauspielhausból, Leo Schützendorf kamaraénekes közreműködésével, Brunó Kittel vezényletével, Haendel: Messiás, Halleluja; Mozart: Ave Verum, R. Schützendorf énekszámai; A. Rents. A világ tavasza; Thiel. Nyissátok ki a kapukat; Brahms: Csendes éjjel; G. Schumann: Kedvesem; Wolfram: Lore, Kleffel: Szerelmem, Röntgen: Rózsaajkú lány; Wagner: Mesterdalnokok, kar. **1.00.** Népszerű zene, Puccini: Tosca, fant.; Razigade: Idillkeringő; Csajkovszky: Dal szöveg nélkül; Boccherini: Menüett, Schlögel: Strauss operett, egyv. **2.00.** Sakk. **3.00.** Spanyol lecke kezdőknek, **3.45.** Gyermekeknek. **4.15.** Hangverseny. **6.10.** A lakásépítés finanszírozása, előadás. **6.40.** Kereskedelmi előadás. **7.15.** G. Pohl: Giccs és művészet. **8.00.** Bevezető zenei előadás, utána **Carmen, Bizet 4 felv. operája**, utána 12.30-ig tánczene.

1648.3 Königsw. Zeesen 45 kw

8.55. Istentisztelet. **9.00.** Egyházi zene. **11.30.** A német dalosegyletek szövetsége énekkarának hangversenye (ezer taggal), Bruno Kittel vezényletével, szólista: Leo Schützendorff kamaraénekes, I. Königsbergi műsor. **1.15.** Sakk. **1.45.** Képátvitel. **2.30.** Mezőgazdaság. **3.30.** Berlini műsor. **6.15.** Berlini műsor. **7.00.** K. Qertzen: A jelenkor hadi szervezete. **7.30.** F. Brust: Nagy zenei eredmények. **8.00-tól** berlini műsor.

566 Krakó 1.5 kw

10.15. Poseni műsor. **2.20.** Mezőgazdaság. **3.15.** Varsói műsor. **5.55.** Anekdoták. **6.20.** Varsói műsor. **8.30.** Chopin: A-dur polonaise, Lachmann: Lengyel lobogók, Konior: Hegedű hangja, Monjuszko: Ismered ezt a földet?, Konior: Havasi fantázia. **9.00.** Varsói műsor. **11.00.** Népszerű és tánczene.

1522.8 Lahti 20 kw**375 Helsingfors 1.8 kw**

9.00. Finn istentisztelet. **11.50.** Hírek. **12.05.** Kamarazene, **12.30.** Dalok, **1.00.** Svéd istentisztelet. **5.00.** Rádiózenekar hangversenye. Mendelssohn: Olasz szimfónia. **5.40.** Előadás. **7.20.** Történelmi előadás. **7.50.** Kamarazene, Melartin: Suite fúvós hangszerekre. **8.10.** A rádiózenekar hangversenye. **8.30.** Kamarazene, Beethoven: G-moll gordonkaszonáta. **9.00.** Dalok. **9.20.** Hangverseny. **9.45.** Hírek.

462.2 Langenberg 60 kw**455.9 Aachen 1.5 kw****263.2 Köln 10 kw****265.5 Münster 3 kw**

7.45. Birkózó lecke. **8.05.** Gyorsírás. **8.25.** Eszperanto. **9.00.** Harangjáték. **9.05.** Katolikus istentisztelet. **10.15.** Betegek órája. **10.35.** F. Worm: A német nyelv értéke. **11.30.** Königsbergi átv. **12.40.** A szabadfoglalkozások megadóztatása, előadás. **1.00.** Népszerű zene, Nicolai: Windsori víg nők, nyitány; Mattei: Szélvészkeringő; D' Albert: Hegyek alján, fant.; Macbeth: Nefelejts., Meyer: Mindent elfeledtem, tango; Clemus: Pierrot szíve, suite; Zeller: Madarász, egyv.; Borchert: Ahogy tetszik, egyv.; Ettinger: Reichswehr induló. **2.30.** Rádiótechnikai előadás. **2.50.** Sakk. **3.15.** K. Kühenthal: A tenger biztonsága, **3.40.** H. Jaretsky: Látogatás Emil Orlik műtermében. **4.05.** H. Toelle: Nevető újság. **4.30.** Hangverseny, Wallace: Loreley nyitány; Zeller: Bányamécs, keringő; Csajkovszky: Yolantha, fant.; Rossemann: Májusi álom; Schubert: Dalok: Hová? A kíváncsi, Türelmetlenség, A gonosz szín, Sullivan: Maskerade suite, Rhode: A rózsakirálynő bevonulása; Dauber: Bécsi dal, egyv. **6.00.** Dr. Janson: A madarak költözködésének problémái. **6.20.** Klasszikusok halála, B. Brecht, Ernst Hardt és Herbert Ihering vitaestje. **6.50.** E. Schreiber: Mit tudunk a föld légköréből? **7.15.** Munkáselőadás. **7.40.** Anekdoták. **7.50.** Sport szemle. **8.00.** Beethoven est, H. Buschkötter vezényletével; Beethoven: I. szimfónia, 9. szimfónia, Szólisták: Kläre Hansen (szoprán), M. Lakegahn (alt), Ventur Singer (tenor), W. Strienz (basszus), utána sporthírek, majd **12.00-ig** népszerű és tánczene.

680 Lausanne 1.5 kw

10.00. Protestáns istentisztelet. **1.00.** Gramofonzene. **3.30.** Berni műsor. **8.00.** Berni műsor, Mascagni: Parasztbecsület c. egy felv. operája, utána Bajazzók, Leoncavallo 2. felv. operája.

361.9 Lipcse 10 kw 387.1 Drezda 0.7 kw

8.30. Orgonazene. **9.00.** Istentisztelet. **11.00.** Stuttgarti műsor. **11.30.** Müncheni műsor. **2.05.** Külföldi lap szemle. **3.00.** Gramofonzene. **4.00.** Hegyiszálló. K. Schück fantasztikus novellája. **5.00.** Richard Tauber: Egy színházi intendáns munkája. **5.30.** Szájharmonika hangverseny. **6.15.** Berlini műsor. **7.00.** Gítárdalok, Vándorlegény dalai. **8.30.** Vídám zene. **10.00.** Tánczene, berlini átvitel.

260.9 Ljubljana 3 kw

9.20. Egyházi zene. **10.30.** Gyümölestermelés. **11.00.** Hangverseny. **3.00.** Népszerű zene. **3.30.** Humoros előadás. **4.00.** Elő-

adás. 4.30. A rádiózenekar hangversenye. 5.30. Rádiójáték. 8.00. Katonazene.

358 London 3 kw

1562.5 Daventry 25 kw

3.30. Népszerű zene. 5.00. Hegedűhangverseny. 5.30. Az angol ékesszólás, előadás. 5.45. Bach: 31. templomi kantate. 8.00. Istentisztelet. 8.45. Vidám történetek. 9.00. Részletek, népszerű oratóriumokból. Mendelssohn: Éliás-ária, nyitány. Segíts Istenem, Recitativ és ária. Két ária. Haydn: Teremtés, Recitativ és ária. Händel: Messiás, pásztorszimfónia. Recitativ és ária. Spohr: Az utolsó ítélet, két ária. Sullivan: Az aranylegenda. Prológ. esti himnusz, Isten küldötte.

504.2 Milánó 7 kw

10.00. Angol lecke. 10.40. Egyházi zene. 12.05. Kamarazene. 2.45. Hangverseny. 4.00. Vígjátékelőadás közvetítése. 4.45. Népszerű zene. 6.20. Jazzband. 8.40. A történelem margójára, előadás. 9.00. Operaelőadás közvetítése a Scala operaházból.

1485.1 Moszkva 20 kw

8.00 Tornagyakorlat. 9.25. Gramofonzene. 12.15. Sportelőadás. 2.30. Hangverseny. 4.00. Munkás rádiófőiskola. 7.00. Beszélőfilm közvetítése, utána szimfonikus hangverseny. 11.55. Harangjáték.

536.7 München 9 kw

566 Augsburg 1.5 kw

572.7 Kaiserslautern 1.5 kw

240 Nürnberg 9 kw

11.00. Harangjáték. 11.25. Bevezető zenei előadás. 11.30. Énekkari hangverseny, átvitel a berlini Grosses Schauspielhausból. 1.15. Mezőgazdaság. 1.45. Sakk. 2.30. Vadászati előadás. 3.00. Schrammelzene. 3.45. E. Beutel: Mit tudunk a csillagos égről? 4.00. Dalok. Brahms: Öt dal. Májusi éj, Enyhe lég. A tengeren, Vándoroltunk. Királynőm; Grieg: Négy dal: Álom, Szeretlek, Eros. A csónakban. 4.35. Népszerű zene. Rossini: Tolvaj szarka, nyitány. Schubert-Berté: Három a kislány. Marsik: Exaltation. Dvorák: Koboldtánc, Cserepnin: A Carskoje szelói tó; Lanner: Udvaribali táncok; Micheli: Bacci al Buio, Gaertner: Bécsi keringő, Rachmaninoff: Prelude; Grieg: Troidhaugeni násznap. 6.00. A hős szabó. O. Wolmann mesejátéka. 6.30. Gramofon lemezzel Amerikába és vissza. 7.35. Sportelőadás. 8.05. Szimf. hangverseny. Heinrich Knöte (tenor) közreműködésével. Rossini: Semiramis, nyitány. Leoncavallo: Bajazzo intermezzo; Verdi: Troubadour ária es Stretta D' Albert: Holt szemek, fant.; Delibes: Sylvia balettzene; Meyerbeer: Afrikai nő, ária; Bizet: Carmen ária; Moszkovsky: Spanyol táncok;

Juon: Zeneművek vonószekerekre; Goldmark: Sakuntala nyitány. 9.50. Népszerű és tánczene. 10.20. Hírek.

333 Nápoly 1.5 kw

9.30. Francia lecke. 10.00. Istentisztelet. 4.45. Gyermekeknek. 5.00. Népszerű zene. 9.05. Operarészletek, Boieldien: Párizsi János, nyitány. Verdi, Macbeth, Gounod, Faust, Verdi: Sziicíliai vécsernye, áriák, Cilea: Adrienne Lecouvreur, fant.; költemények; Ponchielli, Gicconda, Puccini: Pillangókisasszony, áriák. Mascagni: Ratchiff. 4 felv., előzene. Gomez: Il Guarany, ária. Wagner: Rienzi nyitány.

496.7 Oslo 1.5 kw

10.20. Harangjáték. 10.30. Istentisztelet. 1.05. Gramofonzene. 5.50. Harangjáték. 6.00. Istentisztelet. 8.00. Rádiózenekar hangversenye. 9.50. Aktuális események. 10.05. H. Aabel saját műveiből olvas fel. 10.35. Gramofon-tánczene.

449.8 Párizs P. T. T. 0.8 kw

1480 Eifeltorony 50 kw

7.45. Rádióújság. 9.20. Molière: Az úrhátnám polgár c. vígjátéka.

245.9 Posen 1.5 kw

10.15. Istentisztelet átvitel a poseni székesegyházból. 12.15. Mezőgazdaság. 12.55. Asszonyoknak. 3.15. Varsói műsor. 5.20. Asszonyoknak. 5.50 Gyermekeknek. 6.20. Áriák és dalok. (E. Moj.) 6.40. Hegedűhangverseny. Sarasate: Carmen fantázia; Elgar: La Capricieuse. 7.00. Ifjúsági előadás. 8.30. Mandolinzene. 9.00. Irodalmi negyedóra. 9.15. Lengyel dalok, énekkari hangverseny. 10.15. Sporthírek. 10.40. Tánczene.

254.2 Pozsony 0.5 kw

8.30. Mezőgazdaság. 9.00. Evangélikus istentisztelet. 10.30. Prágai műsor. 3.30. Prágai műsor. 6.15. Novellák. 7.00. Prágai műsor. 10.20. Népszerű és tánczene.

343.2 Prága 5 kw

9.00. Evangélikus istentisztelet. 10.00. Mezőgazdaság. 11.00. Átvitel a Nemzeti Múzeum pantheonjából. A Dvorák: halálának 25 éves évfordulója jubileumi ünnepségének közvetítése. 12.30. Hangverseny, Dvorák művek. 1.30. Z. Stach: A kávé. 3.30. Munkáselőadás. 4.00. A cseh filharmónikusok hangversenye, Mendelssohn: A-moll (skót) szimfónia, Jeremiás: Tavaszi nyitány. Jiráks: Három dal. 6.00. Német hírek. 6.05. Német népdalok, énekkari hangverseny. Schubert: 23. Zsoltár. Bruckner: Éjfél, Reger: Nyári éj, Rittsch Német lovagdal. 5.00. Német népdal. 7.00. Tarka est, rádiókabare. 8.30. A. Zoscinko: A revízió c. rádiójátéka. 9.00 Régi kamarazeneművek, Cembalo, Viola d' Amour és Viola da Gambara, Elfer, Hindemith, Frank trió). 10.20. Népszerű és tánczene.

294.1 Reval 2.2 kw

8.30. Istentisztelet. 1.30. Hangverseny.
2.30. Mezőgazdaság, 6.00. Előadás. 7.00.
Hangverseny.

528.2 Riga 4 kw

10.15. Istentisztelet. 1.00. Gyermekehang-
verseny. 4.00. Énekkari hangverseny. 7.00.
Népszerű zene. 9.30. Táncczene.

443.8 Róma 3 kw

Szünet.

438 Stockholm 1.5 kw

1351.3 Motala 30 kw

12.00. Istentisztelet. 4.30. Katonazene.
5.30. Költemények. 6.00. Gyermekeknek.
6.55. Harangjáték. 7.00. Istentisztelet. 7.15.
Drámai előadás. 8.45. Hangverseny, Me-
yerbeer: Afrikai nő, ária; Giordano: Fe-
dora, ária; R. Strauss: Szerelmi himnusz,
Titkos felkérés; Millöcker: Koldusdiák,
egyv. 9.45. Hangverseny, Goldmark: Ta-
vasszal, nyitány; Frimml: Májusban su-
ite; Grieg: A tavasz, Palmgren Pasto-
rale, Thomas: Hamlet balettzene.

374.1 Stuttgart 10 kw

577 Freiburg 1.5 kw

11.00. Gyermekeknek, A vándorló lélek.
M. Kyber mesejátéka; Két mese, A halál
és a kislány, mesejáték. 12.00. Hangver-
seny, utána gramofonzene. 2.00. Gyerme-
keknek. 3.00. Asszonyoknak. 3.30. Az
**Olaszország—Németország futballmér-
kőzés közvetítése.** 5.15. Hangverseny. 6.00.
Sporthírek. 6.15. Prof. dr. Brett és dr. A.
Damaschke párbeszéde, a lakáskérdésről.
7.00. W. Ehmer Rhadasa: Rózsák szigete.
7.30. Költemények. 8.00. Zongorahangver-
seny. (L. Kühn) Bach: G-dur és D-dur
preludium és fuga. Beethoven: Cis-moll
szonáta op. 27; Chopin: H-dur Noc-
turno, op. 9, Es-dur polonaise, op. 53.
9.00. Tarka est, rádiókabaré, Keleteurópa
C. Struwe rádiószkeccese. Forró László
operaénekes közreműködésével; Glinka:
Ukrán induló, Mazurka; Arnold: Szép
Bécs, Jó bor; Balázs Árpád: Mit keres
a temetőben; Reinitz: Örzöm a szemedet,
Héjjanász az avaron, Régi cseh dalok;
Scharubow: Induló, Andrejev: Álmodok,
keringő; Kosewaros: Nyugodt éj; Maloff:
Barkarola, Vidám dalok két hegedűre;
Werlamow: A vörös Sarafan; Arnold:
Két bécsi dal; Kaesóh: Késő ős van;
Kurucz: Ó miért oly későn?; Kaesóh:
Késő ős van (Forró László) Rimski
Korssakoff Volgahajósok dala, Ukrán
népdal; J. Maudr: Duámelódia; Arnold:
Kis szíved, Román népdal, Szlovák nép-
dalok, Lóránt: Száz szál gyertyát (Forró
László) Ritter: Bébé polka, Léghajós-
polka, utána hírek.

382.7 Toulouse 8 kw

1.45. Hangverseny. 2.15. Szólistahang-
verseny. 2.30. Egyházi zene. 9.30. Hang-
verseny, bécsi zene, Strauss: Reggeli la-
pok, keringő; Déli rózsák, keringő; Csók-
keringő, Blon: Virágsuttogás, keringő;
Bosc: Moharózsa, Translateur: Virág-
illat, Nevin: Narcissus, keringők. 10.00.
Hangverseny. 10.45. Táncczene.

275.2 Turin 2 kw

16.30. Istentisztelet. 12.30. Népszerű
zene. 3.00. A Németország—Olaszország
nemzetközi futballmérkőzés közvetítése.
4.45. Novellák. 5.00. Hangverseny. 8.55.
Népszerű zene, Schubert: Rosamunde
nyitány, Molinari. Orlando balettzene,
Galilei: Gagliarda, Clementi. Adagio,
Verdi: Aida ária, Ponchielli: Gioconda
ária, Verdi: Traviata fant., Debussy: Mou-
vement, Mangiagalli: Olaf tánca, Doni-
zetti: La Favorita, fant., Delibes: Sylvia,
balettzene, Rossini: Signor Bruschino,
fant. 10.30. Táncczene.

1415.1 Varsó 10 kw

10.15. Poseni műsor. 12.10. Filharmoni-
kus matiné, Karlowitz művek. 2.00. Ifjú-
sági előadás. 3.15. Szimf. Hangverseny,
5.30. L. Ploszowski: Boleslas Prus. 5.55.
Útleírás. 6.20. Zenei és irodalmi est. 8.00.
Ismeretterjesztő előadás. 8.30. Szimf.
hangverseny, Grossmann: A Vojvoda
szelleme, nyitány, Delibes: Lakme balett-
zene, Thomas: Hamlet bordal, Gall: Éj a
lagunák felett, Hahn: Május, Nostitz:
Nyugalom. 9.00. Novellák. 9.15. Hangver-
seny folytatása, Curtis: Sorrento, Nutil:
Szeretek, Blon: Halásztánc. Offenbach:
Hoffmann meséi, fant, Csajkovszky: An-
dante Cantabile, Namyslovski: Mazurka.
11.00. Táncczene.

314.1 Vilna 1.5 kw

10.15. Poseni műsor. 12.10. Varsói mű-
sor. 3.15. Varsói műsor. 5.30. Ifjúsági elő-
adás. 5.55. Gyermekeknek. 6.20. Ifjúsági
előadás. 7.20. Előadás. 8.00. Sportelőadás,
(Th. Sztecker birkózóbainok előadása).
8.30. Kamarazene. 10.00. Vidám rádióúj-
ság. 10.25. Varsói műsor. 11.00. Táncczene.

308.3 Zagreb 1.25 kw

11.00. Népszerű zene. 4.30. A Gradiansz-
ky-Concordia bajnoki mérkőzés közvetí-
tése. 6.30. Zlatko Stosic: A francia Rivi-
éra. 7.45. Kulturális és egyleti hírek. 7.50.
Bevezető zenei előadás. 8.00. Faust Gou-
nod 5 felv. operája, átvitel a Nemzeti
Színházból.

489.4 Zürich 1 kw

11.00. Hangverseny. 12.30. Gramofon-
zene. 4.00. Népszerű és táncczene. 7.33. Pro-
testáns prédikáció. 8.00. Hangverseny a
hallgatóság kívánsága szerinti műsorral.

Hétfő, április 29**Kiemelkedő események:**

4.00. Berlin: Félix Salten saját műveiből olvas fel.

8.00. Lipcse: Dvorák hangverseny,

8.00. Königsberg, Frankfurt, Stuttgart: Kurt Weill, Berlini rekviem.

8.00. Kopenhága: Bach-est, Telmányi Emil közreműködésével.

8.00. Berlin: Vidám magyar est,

8.30. Budapest, Bécs, Berlin, Prága, Varsó: Magyar est. (Középeurópai műsorcsere.)

8.30. Langenberg: Mozart: Színházigazgató c. operája.

8.30. Stuttgart, Frankfurt: Muzsikusz lány, Jarno operettje.

8.30. Miláno: Operett előadás közvetítése.

8.40. London: Wagner: Tristan és Isolda c. operája, II. felvonás.

9.00. Nápoly: Fecskék, Puccini operája

519.9 Bécs 20 kw

354.2 Grác 1.2 kw 283 Innsbruck 1.2 kw

219 Klagenfurt 1.2 kw 250 Linz 1.5 kw

11.00. A Cerda kvartett hangversenye, E Wagner: Jönnek a bosnyákok, induló; Maillart: Remete csengettyűje, nyitány; Eysler: Te, vagy senki, keringő; Apold: Magyar rapszódia, Offenbach: Hoffmann meséi, fant.; Grothe: Rózsák és kérdések; Sab: Voiga mentén; Komzák: Bécs éjjel, egyv.; Scott: Hegedűszonáta 2. tétel; Doelle: Igyál velünk 3.15. Képvitel, 4.00: A Silving kvartett hangversenye; Beethoven: Fidelio, Marcellina áriája; Verdi: Alarcosbál apródária, (Dományi Sári) Volstedt: Örömmel, induló, Waldteufel: Tavaszi gyermekek, keringő; Weber: Torreador, nyitány; Jessel: Rozmaring, gavotte; Berg: Hamupipőke álma; Morena. Idő multával; Weber: Turisztika; 5.25. Th. Sonnleitner saját műveiből olvas fel 6.15. A bécsi nemzetközi állatvédelmi kiállítás 6.45. Higiéniai előadás; W. Kornfeld: Pedagógiai előadás. 7.15. E Klaeger: Színházi hírek. 8.00. Olasz áriák (Josephine Stransky) Catalani: Wally Verdi: Sors hatalma, Puccini: Manon Lescaut, Gianni Schicchi, áriák. 8.30. **Budapesti átvitel**, Az Opera énekkara, Hubay Jenő, Stefániai Imre, Gábel Ferenc, Zsolt Nándor és Zsámboky Miklós. Magyar Imre cigányzenekara, Nagy Izabella és Cselényi József közreműködésével; Erkel: Himnusz; Hubay: Falurossza, nyitány, Cremonai hegedős, hegedűszóló, előadja a szerző, Bartók Béla: Változatok egy magyar népdal fölött, Medvetánc, Este a széke-

lyeknél, Al Ungherese, Allegro Barbaro, előadja a szerző; Dohnányi: Zongorakvintett C-moll, op. 1, Magyar népdalok, éneklik: Nagy Izabella, Cselényi József és Magyar Imre zenekara. Rákóczi induló, utána jazzband, majd képvitel.

455 Beograd 2.5 kw

12.10. Gramofonzene. 12.45. Kamarazene. 7.30. Történelmi előadás (Prof. A. Jelacic). 7.55. A ponty, Z. Jovanovic egyfelv. boházata. 8.30. Beethoven: F-dur septett, op. 20. 9.30. Régi időkből, D. Stankovitz novellája. 10.00. Előadás a külföld számára, szerb húsvéti szokások.

475.4 Berlin 10 kw 283 Stettin 1.5 kw

11.00. Gramofonzene. 3.30. L. Spitzer: A mindennapi élet komédiái és tragédiái. 4.00. M. Pollatzek: Szerkesztőség és publikum. 4.30. F. Salten saját novelláját olvassa fel. 5.00. Népszerű zene. 6.30. Angol lecke kezdőknek. 7.00. G. Bros: A kollektivismus. 7.30. Dr. Schoeneich: Korunk ifjúsága. 8.00. Vidám magyar est, R. Kürschner és V. Schwanneecke közreműködésével. 8.30. *Budapesti műsor*, utána 12.30-ig tánczene, Dajos Béla zenekara.

350.5 Barcelona 3.5 kw

2.30. Harangjáték. 6.30. Hangverseny. 7.16. Kamarazene. 9.30. Sportelőadás. 10.10. Humoros hetiszemle. 10.20. Dalok. 11.05. Tenoráriák és dalok (F. Aparicio). 11.25. A rádiózenekar hangversenye.

1010 Basel 1.5 kw 406 Bern 5 kw

12.50. Gramofonzene. 4.00. Hangverseny. 6.15. Gramofonzene. 8.00. Népszerű berni est, rádiókabaré. 8.30. Basel: E. Mohr: Az opera fejlődése. 9.00. Basel: Szólistahangverseny, régi olasz áriák és hegedűdarabok a XVII. századból. 9.20. Bern: A Kursaal zenekarának hangversenye.

321.2 Boroszló 10 kw**326.4 Gleiwitz 20 kw**

12.26. Gramofonzene. 4.00. A. Steinborn, bécsi útleírás. 4.30. Népszerű zene. 6.00. Berlini műsor. 6.30. F. Aulich: A sziléziai színház történeti kiállítása. 7.25. M. Bruns: Az olvasó ember. 7.50. Irodalmi előadás. 8.15. Zongorahangverseny. 9.15. H. Ihering és P. Rilla vitaestje. 10.00. Rádióposta.

432.3 Brunn 3 kw

12.15. Mezőgazdaság. 12.30. Hangverseny. 4.30. Asszonyoknak. 5.30. Szerb-horvát lecke. 6.45. Német hírek. 6.50. L. Zeckendorf: Sport és iskola, németnyelvű előadás. 6.15. Kulturális hetiszemle. 7.05. Pozsonyi műsor. 8.00. M. Kares: A középeurópai rádiómozgalom. 8.15. L. Drastich: A tápszerek tápértéke. 8.30. Budapesti műsor.

508.5 Brüsszel 1.5 kw

5.00. Népszerű zene. 6.30. Gramofonzene. 7.30. Rádióújság. 8.15. Szimfonikus hangverseny, Andrieu: Reims, nyitány; Saint Saens: I. szimfónia; Berlioz: Római karnevál; Massenet: Scenes pittoresques; Leoncavallo: Bajazzó, prolog; Schubert: Szerenád; Massenet: Sapho, ária; Van Oos: Violette, Pán fuvolája, La Brabanconne, utána hírek.

306.3 Bukarest 0.26

4.00. Hangverseny. 5.00. Mandolin- és gitárzene (Mrs. Popp és Cabioglia). 5.25. Orvosi előadás. 5.40. Hangverseny. 6.00. Francia lecke. 8.00. Hárfahangverseny. 8.30. Dalok, Schubert: A vándor, Schumann: Olyan vagy, mint egy virág, Wagner: Tannhäuser, Erzsébet áriája, Weingartner: Szerelmi ünnep, Wolf: Ő az, Loeve: Senki sem látta, J. Strauss: Bécsi keringő. 9.15. Hegedűhangverseny (M. Capeleari), Mozart: D-dur hegedűverseny, Beethoven—Kreisler: Rondino, Kreisler: Pulcinelle, szerenád. 9.45. Hírek. 10.00. Rádiózenekar hangversenye.

482.3 Daventry Exp. 30 kw

3.00. Népszerű zene. 4.00. Balladák. 4.30. Táncczene, Jack Payne zenekara. 5.30. Gyermeknek. 6.30. Népszerű zene. 7.00. Tengerészzenekar hangversenye. 8.15. A nők nemzetközi kongresszusának közvetítése, Baldwin miniszterelnök beszéde. 9.15. M. Gideon saját szerzeményeit adja elő. 9.30. Rádiókabaré. 10.30. Táncczene. 11.00. Jazzband.

421.3 Frankfurt 10 kw**250 Cassel 1.5 kw**

6.30. Tornagyakorlat. 12.30. Gramofonzene. 3.05. Ifjúsági előadás. 3.55. Háziasszonyoknak. 4.35. Stuttgarteri műsor. 6.10. Novellák. 6.50. L. Sternberg: A szent Hildegard. 7.30. Angol irodalmi előadás. 7.40. Angol lecke. 8.00. Gyorsírás. 8.30. A muzsikusz lány, *G. Jarno 3 felv. operettje.*

760 Genf 1.5 kw

8.20. Angol lecke. 8.35. Rádióújság, utána hangverseny, régi zene. 8.45. Zenei előadás. 9.00. Hangverseny.

Genova 1.8 kw

12.25. Hangverseny. 4.30. Gyermeknek. 8.30. T. Curtarelli: Irodalmi előadás. 8.40. Operaest, ének- és zenekari hangverseny. 10.15. Népszerű és táncczene.

391.6 Hamburg 10 kw**387.1 Bréma 1.5 kw****566 Hannover 1.85 kw****250 Kiel 1.5 kw**

6.30. Tornagyakorlat. 7.05. Gramofonzene. 8.00. Háziasszonyoknak. 11.00. Gramofonzene. 1.45. Gramofonzene. 4.15. Ifjú-

sági előadás. 5.00. Gyermeknek. 5.30. L. Lehmann: Le a haladással. 6.30. Angol lecke kezdőknek. 7.25. M. Klement: Modern épületek, modern lakás. 8.00. Frankfurti műsor. 8.30. Munkáshangverseny, Brahms: Klarinétkvintett H-moll, op. 115.; költemények; M. Zelck beszéde; Dalok, Beethoven: A naphoz, Mozart: Ima; költemények; Mozart: Vonóskvintett G-moll, Bröger: A fiatal fa, oratórium, Mozart: Vonóskvintett, finale. 10.00. Aktuális óra. 10.30. Népszerű és táncczene.

1071 Hilversum 5 kw

7.45. Énekkari hangverseny, Auber: Porticii, néma nyitány; Mozart: Figaro házassága, Susanne, ária; Weber: Bűvös vadász, kavatina; Három dal; Gounod: Faust baletzene; J. Strauss: Történetek a Wienerwaldból, keringő; Költemények, Catalani Wally, fant., Puccini: Pillangókisasszony, ária; Rossini: Tell Vilmos, fant.

277.8 Kassa 2.5 kw

12.05. Hangverseny. 5.10. Népszerű zene. 7.15. Francia lecke. 7.30. Kulturális hetiszemle. 8.15. Zongorahangverseny (Kozma O.). 8.45. Táncczene.

416.1 Kattowitz 10 kw

12.10. Gramofonzene. 1.00. Mezőgazdaság. 4.00. Gramofonzene. 5.25. Rádiótechnikai csevegés. 5.55. Varsói műsor. 6.50. Hírek. 7.10. Lengyel lecke. 8.30. Budapesti átvitel. 10.00. Hírek. 11.00. Francia lecke.

1200 Konstantinápoly 5 kw

6.00. Török zene. 8.00. Hangverseny.

339.8 Kopenhága 4 kw**1153.8 Kalundborg 7 kw**

7.30. Tornagyakorlat. 11.15. Ifjúsági előadás. 12.00. Harangjáték, utána népszerű zene. 3.30. Hangverseny. 4.15. Hegedűhangverseny, Glazunov: Meditáció, Arab melódia; Daquin: Le Coucou; Tenaglia. Ária; Pugnani—Kreisler: Menüett, utána hangverseny. 5.50. Előadás. 6.20. Angol lecke. 7.00. Hírek. 7.30. Túrisztika. 8.00. Bevezető zenei előadás. 8.06. Bach est, énekkari hangverseny. 27. Kantate. 202. kantate, Dorothy Moulton (London) közreműködésével. A-moll hegedűverseny, előadja Telmányi Emil: 137. kantate. 10.15. Táncczene. 12.00. Harangjáték. Kowno. 6.05. Asszonyoknak. 6.30. Tornagyakorlat. 7.00. Hírek. 7.10. Litván lecke. 7.45. Hangverseny.

280.4 Königsberg 10 kw**445.9 Danzig 1.5 kw**

11.30. Gramofonzene. 4.00. W. Müller: Májusi szokások és ünnepek. 4.30. Hangverseny. Weber: Euryanthe, nyitány; Puccini: Le Villy, fant. Franz: A fenyőfa, Szeretek egy virágot, Május-

ban. Csajkovszky. Lirai suite. Mendelssohn: Tavaszi üdvözet. Dal szárnyain; Urbach: Bizet, egyveleg, Hoffmann: Patkányfogódal. Luigini: Balettsuite. 6.15. Krüger: A reklám művészete. 6.50. Könyvszemle. 7.25. Angol lecke. 8.30. Frankfurti műsor. Berlini Rekviem; K. Weill: Kis kantátéja. 8.30. Ernst Toller műveiből felolvasás. 9.05. Rádiókabaré. 10.15. Sporthírek. 10.30. Népszerű és tánczene.

1648.3 Königsbrunn 45 kw

12.00. Angol lecke. 12.25. W. Meyer léghajóval az Elbe mentén. 1.45. Képvitel. 3.40. Asszonyoknak. 4.00. Francia lecke. 4.30. R. Stein: Modern zongora kamarazene. 5.00. Berlini műsor. 6.00. A. Hahn: Hogyan fokozom szellemi teljesítőképeségemet? 6.30. Angol lecke kezdőknek. 6.55. Mezőgazdaság. 7.20. Dr. Selter: Taylortól Hooverig. 8.00. Berlini műsor. 8.30. Schubert és művei, előadás és hangverseny H. Rüdell vezényletével; utána 12.30-ig tánczene.

566 Krakó 1.5 kw

12.10. Gramofonzene. 3.10. Varsói műsor. 5.25. V. Francie: Jugoszláviai muzulmánok között. 5.55. Varsói műsor. 7.10. Francia lecke. 8.00. Toronyzene. 8.30. Budapesti műsor. 11.00. Hangverseny.

1522.8 Lahti 20 kw

375 Helsingfors 1.8 kw

6.00. A rádiózenekar hangversenye. 6.25. Angol lecke. 7.15. Népszerű zene. 8.10. Hangverseny. 8.30. Népszerű zene. 9.20. A rádiózenekar hangversenye.

462.2 Langenberg 60 kw

455.9 Aachen 1.5 kw

263.2 Köln 10 kw

265.5 Münster 3 kw

10.15. Gramofonzene. 11.15. Ifjúsági előadás. 12.10. Gramofonzene. 1.05. Hangverseny. 3.00. Gyermeknek. 4.05. Asszonyoknak. 4.25. K. Kühnenthal: A tenger biztonsága. 4.45. J. Jaretsky: Látogatás Bruno Paul műtermében. 5.05. Ifjúsági előadás. 5.15. Citerazene. 6.30. F. Klatt: A munka ritmusa. 7.15. Spanyol lecke. 7.40. Szülőknek előadás. 8.00. Frankfurti műsor; K. Weill: Berlini rekviem. 8.30. A költő és segédei, hangverseny; Mozart: Serenata Notturna; Eichendorf: Dryander; A kérők; Mozart: Háromszólamú dalok. Bordal Enni és inni. Állhatatosság. A szerelem díszje; Eichendorf: Suppius és a klarinét. Mozart: Adagio. A színházigazgató. Mozart egy felv. vígoperája, utána sporthírek, majd 12.00-ig népszerű és tánczene.

680 Lausanne 1.5 kw

12.45. Tözsdehírek. 12.55. Gramofonzene. 3.40. Hangverseny. 4.30. Asszonyoknak. 4.45. A hangverseny folytatása. 7.32. Német lecke. 8.00. Irodalmi előadás. A muzsa. Cavaillet és Flers egyfelvonásosa. 8.45. Régi zene. Bach: Olasz koncert, Két szoprán ária. D' Havelois: Két zenedarab. Viola da Gamba. Rameau: Pasirta. Menuett; Durante: Toccata. Haendel: Recitativ és ária. G-moll szonáta. Dittersdorf: Ecossaises; Marais: Prelude; Mozart: Cloe; Török induló. 10.15. Gramofonzene.

361.9 Lipcse 10 kw 387.1 Drezda 0.7 kw

12.00. Gramofonzene. 3.00. A. Schirokauer: Irodalmi szemle. 4.00. Angol lecke. 4.30. Hangverseny. 6.30. Angol lecke kezdőknek. 7.00. G. Schultze. Tájékozódás a térkép segítségével. 7.30. Bevezető zenei előadás. 8.00. A keményfejű. Dvorák egy felv. vígoperája. 9.30. A. Eggebrecht saját műveiből olvas fel, utána 12.00-ig gramofon tánczene.

260.9 Ljubljana 3 kw

12.30. 1.00. Gramofonzene. 5.00. Rádiózenekar hangversenye. 6.30. Cseh lecke. 7.00. Francia lecke. 7.30. Orvosi előadás. 8.00. H. Zoreck előadóestje. 8.30. Dvorák est. Kamarazene.

358 London 3 kw

1562.5 Daventry 25 kw

3.30. Tánczene. Jack Payne zenekara. 4.15. Népszerű zene. 5.15. Gyermeknek. 6.45. Bach: Zongorakönyvecske és hangjegykönyv. 7.00. J. Agathe: Drámai kritika. 7.25. E. Stephan: Francia lecke. 7.45. Rádiókabaré. 8.40. Wagner. Tristan és Isolda e operája, II. felv., átvitel a Covent Garden operaházból. 10.25. Mac Dovel műsor. 11.00. Bridge lecke. 11.15. Tánczene. 12. Képvitel.

504.2 Milánó 7 kw

11.15. Gramofonzene. 12.20. Kamarazene. 1.35. Jazzband. 4.30. Gyermekdalok. 5.00. Jazzband. 8.30. Operaelőadás közvetítése, a szünetekben hírek. 11.00. Jazzband.

536.7 München 9 kw

566 Augsburg 1.5 kw

572.7 Kaiserslautern 1.5 kw

240 Nürnberg 9 kw

6.45. Tornagyakorlat. 12.05. Mezőgazdaság. 12.55. Gramofonzene. 4.00. Novellák. 4.30. Orosz művészenekar hangversenye. Tagmaroff. A vágy; Suppé: Költő és paraszt, nyitány. Volga hajósok dala. Bublitschky: Orosz dal. Orosz népdal. Orosz népdal egyv. 5.40. Sakk. 6.10. A munka élete, előadás. 7.00. Francia lecke. 7.30. Kamarazene. H. Pfitzner művek. F. Hüni—Michacek (szoprán) közreműkö-

désével D-dur vonósnégyes, op. 18. Hat szoprán dal: Reggel; Az égbolt; Egy órán át; Vénusz anya; Vonzódás; Májusi dal. Cis-moll vonósnégyes, op. 36. 9.30. Novellák. 9.40. Tarka est.

333 Nápoly 1.5 kw

4.50. Előadás. 5.00. Népszerű zene. 9.00. Feeskék, Puccini 3 felv. operája. 10. Sporthírek.

496.7 Oslo 1.5 kw

6.00. Népszerű zene. 7.00. Gyorsírás. 7.30. Német lecke. 8.30. Dalok. 9.00. Hangverseny. 9.50. Rádióriport. 10.05. Az átöröklés. O. Mohr előadása.

1744 Radio Paris 8 kw

7.45. Sportelőadás. 9.00. Hírek. 1.30. Hangverseny, Boieldieu: Fehér hölgy, nyitány, Dilver: Paradicsom kertje, Gre-court: Szerenád. 2.00. Tőzsdehírek. 2.15. A hangverseny folytatása. 3.30. Tőzsdehírek. 3.45. Szimf. hangverseny. 6.35. Gramofonzene. 7.05. Mezőgazdaság. 8.00. Kertészet. 8.20. Hangverseny és kamarazene, a szünetben hírek.

245.9 Posen 1.5 kw

1.00. Gramofonzene. 2.00. Tőzsdehírek. 4.25. Istentisztelet. 4.45. Novellák. 5.05. Sakk. 5.30. Könyvszemle. 5.55. Spanyol népdalok (V. Malavski, tenor). 6.20. Klarinét zene. 7.40. Rádiótechnikai előadás. 8.00. Francia lecke. 8.30. Budapesti átvitel.

254.2 Pozsony 0.5 kw

12.00. Mezőgazdaság. 12.30. Brünni műsor. 4.30. Hangverseny. 5.30. J. Hoffmann: Szlovák festőművészek. 5.50. Novellák. 7.55. Szlovák népdalok. 8.00. Prágai műsor. 8.30. Budapesti műsor.

343.2 Prága 5 kw

11.15. Gramofonzene. 12.05. Mezőgazdaság. 12.30. Hangverseny. 1.40. Rádiótechnikai előadás. 4.20. J. Svejcar: Védekezés az elektromosáram okozta balesetek ellen. 4.30. Hangverseny. 5.30. Szerb—horvát lecke. 5.45. Német hírek. 5.50. F. Knöchel: Leitmeritz városa, németnyelvű előadás. 6.15. Mezőgazdaság. 6.25. Munkáselőadás. 7.05. Pozsonyi műsor. 8.00. M. Kares: A középeurópai rádiómozgalom. 8.30. Budapesti műsor. 10.15. Hírek. 10.25. Gramofonzene.

294.1 Reval 2.2 kw

5.30. Hírek. 6.00. Előadás. 6.30. Hangverseny. 8.00. Rádiótechnikai előadás.

528.2 Riga 4 kw

4.00. Gramofonzene. 6.00. Francia lecke. 6.30. Angol lecke. 7.00. Hangverseny.

443.8 Róma 3 kw

1.00. Kamarazene. 2.00. Rádióújság. 5.30. Filharmónikus hangverseny. 8.45. Népszerű zene.

438 Stockholm 1.5 kw

1351.3 Motala 30 kw

12.00. Ifjúsági előadás. 5.00. Gramofonzene. 6.00. Gyermeknek. 6.30. A rádiózenekar hangversenye. 7.15. Angol lecke. 7.45. Jogi előadás. 8.15. Énekkari hangverseny.

374.1 Stuttgart 10 kw

577 Freiburg 1.5 kw

10.20. Gramofonzene. 11.00. Hírek. 12.15. Gramofonzene. 12.55. Gramofonzene. 1.45. Hírek. 4.00. Asszonyoknak. 4.35. Operarészletek, Beethoven: Fidelio nyitány, Offenbach: Hoffmann meséi, fant., Mozart: Don Juan Regiszterária, Csajkovszky: Onegin, keringő és polonaise, Rossini: Semiramis, nyitány, Verdi Ernani, Don Carlos, áriák, Mussorgski; Godunow Boris fant. 6.15. R. Giessler: A modern vallásos művészet. 6.45. Rádiótechnikai előadás. 7.15. Szociális előadás. 8.00. Frankfurti műsor, K. Weil: Berliin rekviem, utána A muzsikuszlány, G. Jarno 3 felv. operettje.

275.2 Turin 2 kw

12.30. Hangverseny. 5.00. Népszerű zene. 8.55. Hangverseny.

1415.1 Varsó 10 kw

12.10. Gramofonzene. 3.10. J. Iwaszkiewicz: Az egységes Olaszország. 3.50. Gramofonzene. 5.25. Történelmi előadás. 5.55. Népszerű zene. 8.30. Budapesti műsor. 11.00. Táncczene.

314.1 Vilna 1.5 kw

11. Toronyzene. 3.10. Ifjúsági előadás. 5.60. Gyermeknek. 5.50. Varsói műsor. 6.50. Vidám félóra. 7.20. Gramofonzene. 8.15. Budapesti műsor. 10.00. Irodalmi előadás, költemények. 10.25. Hírek. 11.00. Táncczene.

308.3 Zagreb 1.25 kw

1.15. Gramofonzene. 5.30. Hangverseny-átvitel az Európa Palace moziból. 7.45. Zenei ABC. 8.00. Angol lecke. 8.25. Bevezető zenei előadás. 8.30. Budapesti műsor.

489.4 Zürich 1 kw

1.32. Hangverseny. 3.00. Gramofonzene. 4.00. Népszerű és táncczene. 5.55. Gramofonzene. 6.30. H. Zollinger: A fülemüle. 7.00. E. Briner: Iparművészeti pályák. 7.33. Prof. A. Wreschner: Pszichológiai és pedagógiai problémák. 8.00. Hegedűhangverseny (O. Keller). 8.50. Szubrettáriák M. Madsen.)

Rövidhullámú adók:

Chelmsford

13.30—14.30-ig, 20.00—1.00-ig davenporti műsor.

Kedd, április 30**Kiemelkedő események:**

5.45 Frankfurt, Langenberg: Lehár hangverseny.

7.00 Prága: Casanova, J. Strauss operettje.

7.50 Kattowitz, Posen, Varsó: Mazeppa, Csajkovszky operája.

8.00 Berlin, Königs wusterhausen: A hét sváb, Millöcker operettje.

8.05 Bécs: A toledói aranyműves, Offenbach vígoperája.

8.45 Róma: Operaelőadás közvetítése.

8.45 Nápoly: Operaelőadás közvetítése a San Carlo színházból.

519.9 Bécs 20 kw

354.2 Grác 1.2 kw 283 Innsbruck 1.2 kw

219 Klagenfurt 1.2 kw 250 Linz 1.5 kw

11. A Silving kvartett hangversenye, Studeny: Linzi lövészek, induló, Kirchner: Zillertahli népdalok, Berlicz: Lear király, nyitány, Sibelius: Románca, Kúmek: Cserkesz bölcsődal, Gretry: Amphitryon, Balettzene, Urbach: Smetana emlékezete, Naef: Tavaszi reggel, keringő, Temen: Románca, Hanke: Kis tündér, keringő, Dicker: Hókirálynő házassága, Lehár: Luxemburg grófja, egyv., Alfredy: Meiseni porcellán, Engel-Berger: Látni szerettelek volna, tangó, May: Régi jó idők, Lincke: Mindig vidáman, induló, 3.15. Képátvitel, 4.00. Hangverseny, Mahler: Nem látom viszont, Ki költötte ezt a dalt? Marx: Az elhagyott (B. Cornfield—Zerkovitz) Schmid: Kedélyesen és vidáman, induló, Fucik: Dunai mondák keringő, Gade: Ossian; Apold: Kis szerénád, Marx: F-dur suite, Zeller: Madarász egyv., Rosen: Szép fehér krizantém, Lindemann: Párizsban, keringő, Stolz: A szultán álma, Kratzl: Az utolsó csepp keringő, záróinduló, 5.25. Gyermekek hangverseny, (Marianne Kuranda), 6.00. S. Kremberger: Az abnormális gyermek, 6.30. Mezőgazdaság, 7.00. Francia lecke haladóknak, 7.35. Angol lecke kezdőknek, 8.05. A toledói aranyműves, Offenbach 3 felv. operája, utána képátvitel.

455 Beograd 2.5 kw

12.10. Gramofonzene, 12.45. Gramofonzene, 7.30. B. Nusitz egy vígjátékának előadása, 7.55. M. Dragic: A szokos szeme fejlődése a szlovéneknél, 8.20. Rádiókvartett hangversenye, egyházi énekek (Madame Pisarevic), 9.35. A. Gorjanitz előadóestje.

475.4 Berlin 10 kw 283 Stettin 1.5 kw

10.15. Kelet-Poroszország székházának felszentelési ünnepélye, 12.30. Mezőgazdaság, 3.30. P. Westheim: Építészeti előadás, 4.00. Th. Kappstein: Testvérek a német költők között: A Hauptmann-testvérek, 4.30. Irodalmi előadás, 5.00. Népszerű zene, Mozart: Szöktetés a szerályból, nyitány, Schubert: As-dur impromptu op. 90., Rhode: Suppé operettegyveleg, R. Strauss: Staendchen op. 17., Morena: Kvintesszenciák, egyv., Esterl: Parafrazis Brahms bölcsődala felett, 6.10. Könyvszemle, 6.40. Dr. Pschorr: Védekezés a gáztámadás ellen, 7.10. B. Daunn: W. Leibl emlékezete, 7.30. Fényképészeti előadás, 8.00. A hét sváb, Millöcker 3 felv. vígoperája.

350.5 Barcelona 3.5 kw

2.30. Harangjáték, 6.30. Hangverseny, 7.10. Asszonyoknak, 9.30. Angol lecke, 10.10. Hangverseny, 10.45. Novellák, 11.05. Mandolinzene.

1010 Basel 1.5 kw

406 Bern 5 kw

12.50. Gramofon-tánczene, 4.00. Hangverseny, 4.30. Háziasszonyoknak, 5.00. A Kurtaal zenekarának hangversenye, 5.30. Vilma Mönckeberg: A beszélőművészet a mikrofon előtt, 8.00. Zürichi műsor, 8.30. Basel: F. Bürki: Fényképészeti előadás, 9.00. Basel: Schiller-est, jelenetek a Haramiák és Don Carlos c. drámákból, 9.20. Bern: Vidám est, rádiókabaré, 10.15. Hangverseny.

321.2 Boroszló 10 kw**326.4 Gleiwitz 20 kw**

12.20. 1.45. Gramofonzene, 11.35. Gyermekeknek, 4.00. F. Csokor saját műveiből olvas fel, 4.30. Operarészletek, ének- és zenekari hangverseny, 6.00. O. Guttmann: Az arab zene, előadás zenei illusztrációkkal, 6.30. Francia lecke haladóknak, 7.10. O. Zoff: A színház a gyakorlatban, 8.00. Berlini műsor, 10.00. J. Räuscher: Rádióhírszolgálat; utána a sziléziai rádiószövetség hírei.

432.3 Brünn 3 kw

12.00. Mezőgazdaság, 12.30. Hangverseny, 5.30. Angol lecke kezdőknek, 5.45. Német hírek, 5.50. Német dalok, Wolf: Vándorúton, Tavasszal, 6.15. Kulturális hetiszemle, 7.00. Bevezető zenei előadás, utána prágai műsor, 10.20. Népszerű és tánczene.

508.5 Brüsszel 1.5 kw

5.00. Kamarazene, 6.00. Francia lecke, 6.30. Gramofonzene, 7.30. Rádióújság, 8.15. Énekkari hangverseny, antwerpeni átvitel, Strauen: Wagneriana, Lebrun: Három flamand dal, Candaël: Volga dal III. Richárd suite, K. Huysmans: Ünnepszéd, Grossmann: Csárdás, Benoit: Ma-

niers, szimfónia énekkarra, Csajkovszky: 1812, ünnepi nyitány. utána hírek.

306.3 Bukarest 0.26

4.00. Népszerű zene, a Leon-zenekar hangversenye. 4.50. Hírek. 5.15. A Leon-zenekar hangversenye. 8.00. Kamarazene (Theodores, L. Feldmann, Th. Popovici és J. Thaler), Perlea: Vonósnégyes, Saint Sacns: Vonósnégyes. 9.15. Kamarazene, Beethoven: F-dur vonósnégyes. 10.00. Hangverseny.

482.3 Daventry Exp. 30 kw

3.00. Hangverseny. 4.00. Zenekari hangverseny. 5.30. Hangverseny. 6.30. Tánczene, Jack Payne zenekara. 8.00. Katonazene. 9.15. Politikai előadás. 9.30. Gordonkahangverseny (B. Harrison). 10.15. Edward German-est, hangverseny, Sok hűhó semmiért, nyitány, Hamlet: Szimf. költemény, koronázási induló és himnusz, ünnepi induló, induló rapszódia.

421.3 Frankfurt 10 kw

250 Cassel 1.5 kw

6.30. Tornagyakorlat. 1.30. Gramofonzene. 3.05. Ifjúsági előadás. 3.55. Háziasszonyoknak. 5.00. Langenbergi műsor. 6.30. Kertészet. 7.00. Dr. Meyer-Leonhardt: A berlini új Pergamon-múzeum. 7.20. Sakk. 7.40. Dr. Igersheimer: Gondoskodjunk a vakokról. 8.00. Stuttgarteri műsor. 9.40. Orpheus L. Leonhardt rádiójátéka, utána gramofonzene, katonazene-kari lemezek.

760 Genf 1.5 kw

8.20. Lausannei műsor. 9.20. Vidám est, rádiókabaré.

402 Genova 1.8 kw

12.25. Hangverseny. 8.30. Rádiótechnikai előadás. 8.40. Részletek Nicodemi La Nemica c. vígjátékából, első felvonás után hangverseny, Chopin: E-moll Notturmo, Andante espressivo, Rondo, Finale; a második felvonás után Debussy: Reverie, Borodin: Notturmo. 10.15. Népszerű és tánczene.

391.6 Hamburg 10 kw

387.1 Bréma 1.5 kw

566 Hannover 1.85 kw

250 Kiel 1.5 kw

7.05. Gramofonzene. 8.00. Háziasszonyoknak. 11.00. Iskolai előadás. 11.30. Zenei előadás. 1.45. Gramofonzene. 4.15. Modern zene, hangverseny. 4.15. Hannover: Xylophonhangverseny. 5.00. Flamand gyermektörténetek és gyermekdalok. 5.50. Frieda Radel: A mai fiatal lány szórakozásai. 7.00. Mezőgazdaság. 7.25. Dr. Pini: Wolfenbüttel és költői (Lessing, Busch, Rade). 8.00. Walpurgis éj, a brockeni ünnepély átvitele. 10.00. Aktuális óra.

1071 Hilversum 5 kw

7.10. Szólista hangverseny, szoprán-áriák és dalok, hegedű- és orgonazene, A munka dalai, M. Kleerekooper képviselő előadása.

Huizen 7 kv 300, este 6.40-től 1852

11.10. Istentisztelet. 11.55. Kamarazene. 12.55. Gramofonzene. 1.40. Szabászati előadás. 2.40. Gyermekeknek. 5.10. Gramofonzene, 6.40. Egyházi zene, Weber: Dialektali nyitány. 11.00 Csevegés, utána hírek.

277.8 Kassa 2.5 kw

12.05. Gramofonzene. 5.20. Hangverseny. 7.20. Rádiótechnikai előadás. 7.35. B. Minaru: A munka jelentősége. 8.15. Orgonazene, Mendelssohn: C-moll preludium és fuga, Dubois: Cortège funebre, Bach: G-moll toccata és fuga, Haidicka: Preludium, Reinberger: G-moll orgonahangverseny. 9.20. Hangverseny.

416.1 Kattowitz 10 kw

12.10. Gramofonzene. 1.00. Mezőgazdaság. 4.00. Gyermekeknek. 5.00. Történelmi lecke. 5.25. Rádiótechnikai előadás. 5.55. Varsói műsor, 6.50. Hírek. 7.20. Csevegés. 7.50. Operaelőadás közvetítése, poseni átvitel. 10.30. Hírek.

1200 Konstantinápoly 5 kw

6.00. Török zene. 8.00. Hangverseny.

339.8 Kopenhága 4 kw

1153.8 Kalundborg 7 kw

7.30. Tornagyakorlat. 12.00. Harangjáték, utána népszerű zene. 1.00. Hangverseny. 3.45. Hangverseny. 5.00. Gyermekeknek, 5.40. Tőzsdehírek. 5.50. Előadás. 6.20. Közgazdasági előadás. 7.00. Hírek. 7.15. Időjelzés. 7.30. Előadás. 8.00. Kamarazene, Beethoven: F-dur hegedűromán, F-dur hegedű, zongoraszonáta, op. 24. (Frühlingssonáta). 8.30. Irodalmi előadás és népdalok. 10.15. Szimf. hangverseny, német romantikus zeneművek, Mendelssohn: Nyitány, intermezzo. Weber: Preciosa nyitány, Schumann: Manfred, előjáték, Mendelssohn: Olasz szimfónia, Saltarelló.

2000 Kovno 15 kw

6.05. Steikunas: Népdalok. 6.30. Vajana: A filiszter és a kultúra. 7.00. Hírek. 7.10. Mezőgazdaság. 7.30. Hangverseny. 9.00. Blawessciunas: A tudomány fantáziája.

280.4 Königsberg 10 kw

445.9 Danzig 1.5 kw

6.30. Tornagyakorlat. 11.30. Gramofonzene. 3.30. Rádió riport, Látogatás a danzigi dohánygyárban. 4.15. Népszerű zene. 6.50. W. Endrulat: Egy riportert napi

munkája. 7.25. Francia lecke kezdőknek. 8.00. Berlini műsor, A hét sváb, Millöcker 3 felv. vígoperája. 10.30. Népszerű és tánczene.

1648.3 Königsbrunn 45 kw

12.00. Francia lecke. 12.05. R. Karselt: A csokoládé. 3.00. Ifjúsági előadás. 3.40. Asszonyoknak. 4.00. Ph. Franck: A gyermek és a műtárgy. 4.30. L. Landshof: Viszonyunk a régi zenéhez. 5.00. Berlini műsor. 6.30. Francia lecke haladóknak. 6.55. G. Thiel: Felfedezések. 7.20. H. Weiner: Az emberi nem származása. 8.00. Berlini műsor. 10.45. Képtávitel.

566 Krakó 1.5 kw

12.10. Gramofonzene. 3.10. Ifjúsági előadás. 4.15. Gyermekeknek. 5.00. Mezőgazdaság. 5.25. Német könyvszemle. 5.55. Varsói műsor. 6.35. Poseni műsor. 7.50. Operaelőadás közvetítése, poseni átvitel.

1522.8 Lahti 20 kw

375 Helsingfors 1.8 kw

6.00. A rádió zenekar hangversenye. 6.35. Előadás. 7.15. Zenei előadás. 8.00. A rádiózenekar hangversenye. 8.50. Gordonkahangverseny. Sammartini: Szonáta. Popper: Tarantella. Grützmacher: Magyar fantázia. 9.10. Hangverseny.

462.2 Langenberg 60 kw

455.9 Aachen 1.5 kw

263.2 Köln 10 kw

265.5 Münster 3 kw

10.15. Gramofonzene. 11.15. Ifjúsági előadás. 12.10. Gramofonzene. 1.05. Népszerű zene. 3.00. Gyermekeknek. 3.45. H. Probst: A Dolittle cirkusz története. 4.05. Dr. Manteufel: Védekezés patkányok ellen. 4.30. Költemények. 5.00. Dr. Haase: Szociális kérdések a főiskolák életében. 5.45. Frankfurti átvitel. Lehár hangverseny. Vizió, nyitány; Cigányszerelem keringő. Pacsirtadal; Éva, keringő; Luxemburg grófja egyv. 6.30. J. Wilden: Pedagógiai előadás. 7.15. Francia lecke. 7.40. Szociális előadás. 8.00. Oedipus király, Sophokles tragédiája, H. Lippmann rádió-átdolgozásában. A. Weill zenéjével, utána sport hírek, majd szünet.

680 Lausanne 1.5 kw

12.45. Tözsdehírek. 12.55. Gramofonzene. 3.40. Hangverseny. 4.30. Asszonyoknak. 4.45. Hangverseny. 7.32. Csevegés. 8.00. Rádiózenekar hangversenye. 9.00. Akkordeon zene és Jódeldalok. 10.05. Gramofonzene.

361.9 Lipcse 10 kw 387.1 Drezda 0.7 kw

12.00. Gramofonzene. 2.00. Könyvszemle. 4.30. Klasszikus operettrészletek. 6.05. Asszonyoknak. 6.30. Francia lecke hala-

dóknak. 7.00. Lipcsei rádiókiállításon előadás. 7.30. V. Tornius: Korunk asszonytípusa. 8.00. Népszerű operanyitányok, Beethoven: Fidelio. Bioldieu: Párizsi János. Lortzing: Undine. Wagner: Bolygó hollandi. Rossini: Tolvaj szarka. Verdi: Sors hatalma. nyitányok. 9.00. E. Toch saját műveiből ad elő; zongoraszonáta op. 47., Hegedű-zongoraszonáta op. 44., Divertimento hegedű és gordonkára op. 37., Gordonka-zongoraszonáta op. 50., zongoraburleszk op. 31.10.00. Rádiókabaré, utána tánczene.

260.9 Ljubljana 3 kw

12.30. Gramofonzene. 1.00. Gramofonzene. 5.00. Rádiózenekar hangversenye. 6.00. A Cerknitzi tó földalatti világa, előadás. 6.30. Dr. Weber: A személyiség tárgyelmelete, németnyelvű filozófiai előadás. 7.00. Német lecke. 7.30. Jugoszláviával szomszédos államok: Magyarország. 8.00. Rádiójáték. 9.00. A rádiózenekar hangversenye. 10.15. Külföldi átvitel.

358 London 3 kw

1562.5 Daventry 25 kw

3.00. (Daventry) Képtávitel. 3.30. Ifjúsági előadás. 3.35. Francia lecke. 4.00. Hangverseny. 4.15. Iskolai előadás. 4.30. Hangverseny folytatása. 5.15. Gyermekeknek. 6.00. H. Wolfe költeményeiből felolvasás. 6.45. A zene alapjai, előadás. 7.00. H. Morton: Anglia legjelentősebb városai. 7.25. H. Massingham: A madarak délen. 7.45. Kamarazene, Haydn: Trio. Mozart: Chole. Martini: Szerelmi öröm, Beethoven: III. duó B-moll, hegedű és gordonkára. Schubert: Nocturno. Dupare: Úti meghívás. Bach: Ária. Rameau: Tambourin. Faure: Berceuse. Scott-Kreisler, Lotosland, Ireland: Amoll trió fantázia. 8.00. (Daventry) M. Walker: Élet és oxigén. 9.15. Politikai előadás. 9.50. Vidám est, rádiókabaré. 10.50. Tánczene. Jack Hylton jazzbandja.

504.2 Milánó 7 kw

11.15. Gramofonzene. 12.20. Gramofonzene. 1.35. Jazzband. 4.30. Gyermekdalok. 5.00. Hangverseny. 7.00. Tánczene. 8.15. E. Mazzolani: Sienai Szent Katalin. 8.30. Régi olasz zene, ének- és zenekari hangverseny. 10.00. E. Ferrieri: Észak és dél.

536.7 München 9 kw

566 Augsburg 1.5 kw

572.7 Kaiserslautern 1.5 kw

240 Nürnberg 9 kw

6.45. Tornagyakorlat. 11.20. Gramofonzene. 12.55. Hangverseny. Mozart: D-moll, zongorafantázia. Schubert: A kíváncsi. Nevetni és sírni. Az első veszteség. Tavasz álom. Rubinstein: Es-dur Román. Rheinberger. Erdei mese. Jensen: A ma-

lom, Marx: Mária dal. A szegény pásztor, tavaszi dal. Erdei boldogság 2.40. Asszonyoknak. 4.30. Részletek Pierre Loti: Izlandi halászok e regényéből. 5.00. K. Grünberg: Botanikai előadás. 5.30. Szimf. hangverseny, Mendelssohn: Hebridaák nyitány. Lortzing: Undine fant., Dapler: Fantázia és variációk egy román dal felett. Bruch: Loreley előjáték. D'Albert: Hegyek alján, intermezzo; Csajkovszky: Onegin keringő; Lehár: Cárévics, egyv. 7.00. F. Bernauer: Emberek egymás között. 7.25. J. Meilhofer Spanyolországi útleírás. 7.50. Katonazene, Menz: Merészen, induló. Piotow: Dialalmi nyitány. Meyerbeer: Hugonották, fant., Friedmann: Szláv rapszódia, Komzák: Müncheneri gyermek, keringő, Braune: Hősök üdvözlete, induló. 8.50. A különös végrendelet. F. Feldigl 5. felv. népszínműve. 10.20. Hírek. 10.45. J. Kirmayer: A világ legnagyobb futballmérkőzése, az angol kupadöntő.

333 Nápoly 1.5 kw

4.50. Novellák. 5.00. Hangverseny. 8.45. Operaelőadás közvetítése a San Carló színházból. 10.00. Sporthírek.

496.7 Oslo 1.5 kw

1.05. Gramofonzene. 6.30. Háziasszonyoknak. 7.30. Angol lecke. 8.00. Mezőgazdaság. 8.30. Zenekari hangverseny. 9.50. Csevegés. 10.05. Novellák.

449.8 Párizs P. T. T. 0.8 kw

1480 Eifeltorony 50 kw

7.45. Rádióújság. 9.20. Hangverseny.

1744 Radio Paris 8 kw

6.45. Tornagyakorlat. 8.00. Hírek. 12.30. Hangverseny, Casadeus: Scenes Champetres. Lazarri. Cortege Nocturne. Esqualduna. 1.00. Tőzsdehírek. 1.15. Népszerű zene. 3.30. Tőzsdehírek. 3.45. Hangverseny. 4.45. Tőzsdejelentés. 6.35. Gramofonzene. 7.05. Mezőgazdaság. 7.30. Angol lecke. 8.00. Irodalmi krónika. 8.30. Tőzsdehírek. 8.35. La Favorita, Donizetti 3 felv. vígoperája.

245.9 Pcsen 1.5 kw

7.00. Tornagyakorlat. 1.00. Gramofonzene. 2.00. Tőzsdehírek. 4.35. Mezőgazdaság. 5.00. Francia lecke. 5.55. Varsói műsor. 6.35. Költemények. 7.15. Zenei közjáték. 7.30. St. Wessylevski: Régi szokások. 7.50. Mazeppa, Csajkovszky operája. A szünetekben hírek. 10.45. Táncczene.

254.2 Pozsony 0.5 kw

12.00. Mezőgazdaság. 12.30. Hangverseny, Thomé: Andante Religioso, op. 70. Hallevy: Zsidónő, ária. Popper: Andantino, szerenád. Smetana: Eladott menyasszony galopp, Puccini: Tosca: Bohémek áriája. Popper: Tarantella. 5.30. Mulac: Mohamedán mecsetek. 5.50. Novellák. 6.10. Gra-

mofonzene. 6.45. Szlovák lecke magyarok számára. 7.00. Prágai műsor. 10.20. Népszerű és táncczene.

343.2 Prága 5 kw

11.15. Gramofonzene. 12.05. Mezőgazdaság. 12.30. Hangverseny. 1.30. M. Sutnar: Az eladási eredmények fokozása. 4.10. Ifjúsági előadás. 4.20. Gyermekeknek. 4.30. Hangverseny. Korngold: Sok hühó semmiért, suite. Debussy: egy est Granadában. Ravel: Bärka az óceánon. Brahms: Capriccio. Schumann: Éjjel. Wladigeroff: Valse Romantique. W. Gross: jazzband. 5.30. Angol lecke. 5.45. Német hírek. 5.50. Prof. Klein: A sors idea, németnyelvű előadás. 6.15. Mezőgazdaság. 6.25. Munkáselőadás. 7.05. A. Müldner: Casanova. 7.15. Bevezető zenei előadás. 7.30. J. Strauss: Casanova e. 3. felv. operettje. 7.30. Népszerű és táncczene.

294.1 Reval 2.2 kw

3.00. Gramofonzene. 5.30. Hírek. 6.00. Eszt lecke. 6.30. Vidám zene. 8.00. Orvosi előadás.

528.2 Riga 4 kw

11.40. Rádiótechnikai előadás. 4.00. Gramofonzene. 6.00. Francia lecke. 6.30. Operaelőadás közvetítése.

443.8 Róma 3 kw

1.00. Kamarazene. 5.30. Olasz zene, ének- és zenekari hangverseny. 8.45. Operaelőadás közvetítése, a királyi Színházból, a szünetekben novellák és hírek.

438 Stockholm 1.5 kw

1351.3 Motala 30 kw

5.00. Gramofonzene. 6.00. Gyermekeknek. 6.30. Hangverseny. Haller: Házasság, svéd suite. 6.40. Gyorsírás. 6.55. Mezőgazdaság. 7.45. Énekkari hangverseny, svéd népdalok. 8.30. A stockholmi pünkösdi ünnepély közvetítése. 9.00. Pünkösdi ünnep Upsalában. 9.30. Hírek. 10.00. Régi táncczene. 11.00. Modern táncczene.

374.1 Stuttgart 10 kw

577 Freiburg 1.5 kw

10.30. Gramofonzene. 11.00. Hírek. 12.15. Gramofonzene. 12.55. Gramofonzene. 3.45. M. Diestel: Zenei előadás. 4.15. Dvorák művek, halálának 25. évfordulója alkalmából. A-dur zongorakvartett, op. 81; Dalok; Szerenád kilenc fűvós hangszerre, gordonkára és nagybőgőre. op. 44. D-moll. 6.15. Hírek. 6.45. Rádiótechnikai csevegés. 7.15. E Wunderlich: A német-lengyel határ hibái. 7.45. Hírek. 8.00. Frankfurti átvitel. Bach: A fuga művészete, ének- és zenekari hangverseny. 9.40. Orpheus Leonhard egyfelv. színműve, utána sláger est. rádiókabaré, majd hírek.

382.7 Toulouse 8 kw

1.45. Hangverseny. 2.15. Dalok. 2.30. Szólista hangverseny. 9.30. Katonazene. 9.50. H. Mager. Lehetséges-e petróleumot és vizet találni kétezer méter mélységben? 10.00. Hangverseny, opera- és operettrészletek, 10.45. Táncczene.

275.2 Turin 2 kw

12.30. Hangverseny. 5.00. Népszerű zene. 8.55. Novellák. 9.15. Szimf. hangverseny.

1415.1 Varsó 10 kw

12.10. Gramofonzene. 3.55. Történelmi előadás. 4.00. Gyermekeknek. 5.00. Katonai előadás. 5.55. Hangverseny. 6.35. Poseni műsor. 7.50. Operaelőadás közvetítése, poseni átvitel, utána külföldi átvitel.

314.1 Vilna 1.5 kw

11.56. Toronyzene. 3.10. Ifjúsági előadás. 4.20. Litván lecke. 4.40. Olasz lecke. 5.17. Sporthírek. 5.25. Kattowitzi műsor. 5.50. Katonazene. 6.35. Költemények. 7.15. Gramofonzene. 7.50. Operaelőadás közvetítése, poseni átvitel. 10.25. Varsói műsor. 11.00. Táncczene.

308.3 Zagreb 1.25 kw

1.15. Gramofonzene. 5.00. A Sidak kvartert hangversenye, Novacek: Castaldo induló, Waldteufel: Miosytis keringő, Barbieri: Perdita nyitány, Csajkovszky: Sanzonetta, Drdla: Cseh dal, Raha: Horvát dalok, Mozart: Menüett (Gordonkaszóló, E. Koscica) Sivacev: Orosz tánc, Novák: Esti szürkület, Saman: Alpesi varázs, Schreiner: Dur és moll egyv. Bach: Gounod meditáció, Parma: Kis katonák, induló.

489.4 Zürich 1 kw

12.32. 1.00. Gramofonzene. 3.00. Hangverseny. 4.00. Táncczene. 5.15. Gramofonzene. 5.55. Hangverseny. 6.30. A. Hüppy: A svájci polgáregyesület céljai és feladatai. 7.00. Gramofonzene, bécsi operettrészletek, 7.33. Dr. H. Tissot: A belső szekréciós mirigyek. 8.00. H. Federer emlékünnepe, előadás és költemények.

Rövidhullámú adók:**49.4 Bécs 0.4 kw**

13.00. Gramofonzene.

24 Chelmsford 15 kw

13.30—14.30., 20.00—1.00. Daventryi műsor.

31.4 Eindhoven 15 kw

19.00—21.00. Műsor Britindia, Európa és Délafrika számára. 24.00—1.00. Műsor Spanyolország számára.

16.88 Huizen Phohi 100 kw

12.00—16.00. Kísérleti leadás.

Szerda, május 1**Kiemelkedő események:**

11.00. Bécs: Szimf. hangverseny.
4.15. Stuttgart: Operarészletek, dr. Feller Ferenc közreműködésével.
7.30. Lipcse: Filharmónikus hangverseny.
8.00. Hamburg: Dvorák-est, szimf. hangverseny.
8.00. Prága: Filharmónikus hangverseny, Dvorák-est.
8.05. Bécs: A város balladája, Th. Csokor rádiójátéka.
8.05. Königsberg: Dvorák-hangverseny.
8.45. Róma: Othello, Verdi operája.
9.20. Beograd: Haydn: Krisztus hét szava a keresztfán, vonósnégyes.
9.45. Toulouse: Werther, Massenet operája.

519.9 Bécs 20 kw

354.2 Grác 1.2 kw 283 Innsbruck 1.2 kw
219 Klagenfurt 1.2 kw 250 Linz 1.5 kw

10.30. A munkás gyermekénekkar hangversenye, F. Humen vezényletével, nép- és gyermekdalok, májusi dalok, fuvola, oboa és klarinét kísérettel. 11.00. A bécsi szimf. zenekar hangversenye, A. Weberl vezényletével. Kienzl: Szövetségi himnusz, Beethoven: Egmont nyitány, Brahms: Megszívlelés, Három népdal énekarra, Mahler: VII. szimfónia H-moll 2. szerenád, Mozart: G-moll szimfónia. 3.00. Képvitel. 3.30. Hangverseny. A keringőtől a jazzig. Grasberger: Laendler, Lanner: Schönbrunniak, keringő, J. Strauss: Művészélet, keringő, Jos. Strauss: Asszony szív, polka, Sziklaszilárdan, polka, Schubert: Les Lanciers, J. Strauss: Cigánybáró, négyes! Ziehrer: Skót dal, Müller: Jön a vonat, polka, Cremieux: Ha meghal a szerelem, boszton, Wioldo: El Chiochlo, tango, Buday Dénes: Búcsú, Blues, Henderssohn: Black bottom, Back: Charleston, May: Verőfényben, angol keringő, K. Weil: Háromgarasos opera, finale. 5.30. A Krassin expedíció. 6.00. Dalest, Szociális dalok, Beethoven: A reményhez, Schubert: Bátorság, Schumann: Nagylelkűség, Wolf: Prometheus, Három népdal, Reinitz: A halál és az anya, Bermeise: Varrónő az erkélyen, Heller: Tragikus történet, Munkásdalok: D. Milhaud: Munkás dala, R. Strauss: Kötörő dala, Volgahajósok, orosz népdal. 7.00. Emberek a mélységből, Munkás életrajzok. 8.05. A város balladája, Th. Csokor rádiójátéka, 18 képben. (Bemutató előadás), utána táncczene, majd képvitel.

455 Beograd 2.5 kw

12.16. Gramofonzene. 12.45. A rádiókvartett hangversenye, utána átvitel a Saborna Crkvából. 5.10. Gyermekeknek. 5.40. Az állomás, V. Zivojnovic egyfelv. drámája, felolvassa a szerző. 7.30. W. Hauf: A kis ember, felolvasás. 7.55. Pancevoi és zemuni hidak szociális, politikai és kulturális jelentősége. 9.20. Haydn: Krisztus hét szava a keresztfán, vonósnégyes, előadja a szláv vonósnégyes társ.

475.4 Berlin 10 kw 283 Stettin 1.5 kw

11.00. Gramofonzene. 3.30. Dora Kellner: Nagyvárosi gyermekek. 4.00. K. Zarek: Az építészek filozófusai. 4.20. Ifjúsági színelőadás, Az ezüstartó kincse, May Károly elbeszélése, rádiójátékká feldolgozta G. Bibo. 6.10. Technikai hetiszemle. 6.35. W. Narholz: A francia irodalom fejlődése. 7.00. E. Heilfron: Aktuális jogi kérdések. 7.30. H. Hülsen: Találkozás államférfiakkal. 7.55. Képátvitel. 8.10. L. Wisel birodalmi munkaügyi miniszter előadása: Május elseje jelentősége. 8.40. Wagner-nyitányok és előjátékok, szimf. hangverseny; Rienzi, Bolygó hollandi, Lohengrin, Tristan, Parsifal, Nürnbergi mesterdalnokok, nyitányok; utána képátvitel, majd tánczene. 12.30. Éjjeli hangverseny.

350.5 Barcelona 3.5 kw

2.30. Harangjáték. 3.00. Pedagógiai előadás. 6.30. Hangverseny. 7.10. Kamarazene. 9.30. Kasztíliai lecke. 10.10. Hangverseny. 11.00. Énekkari hangverseny.

1010 Basel 1.5 kw 406 Bern 5 kw

12.50. Vidám gramofonzene. 4.00. A Kursaal zenekarának hangversenye. 4.30. Gyermekeknek. 5.00. Hangverseny. 7.00. L. Caille: Rousseau élete. 7.30. A. Fangauser: Munkások és munkásköltők, előadás zenei illusztrációkkal. 8.30. Basel: Zürichi műsor. 9.00. Bern: Aktuális félóra. 9.20. Basel: Nyáry Rudi zenekarának hangversenye. 9.20. Bern: A Kursaal zenekarának hangversenye.

321.2 Boroszló 10 kw

326.4 Gleiwitz 20 kw

12.26. 1.45. Gramofonzene. 3.50. Ifjúsági előadás. 4.30. Dvorák-hangverseny: Karnevál, nyitány, A fonóban, Két poétikus hangulatkép, Négy szláv tánc, Es-dur zongorakvartett op. 87., Huncut paraszt, nyitány. 6.00. K. Stumpf: Holdfogyatkozás. 6.20. A csillagos ég májusban, előadás. 6.25. G. Heidnfeld: Állatok, mint betegségterjesztők. 6.50. A munkás rádióegyesület közleményei. 7.10. Munkáselőadás. 7.35. E. Landsberg: Van-e kulturális krízis? 8.00. Berlini műsor. 8.30. Kamarazene, Schulhof: Concertino, fuvola, brácsa és nagybőgőre. 9.00. Durchsagen, A. Runge rádiójátéka. 10.00. Színházi hírek. 10.30. Tánczene.

432.3 Brunn 3 kw

10.00. Mezőgazdaság. 10.30. Zenei matiné. 12.06. Katonazene. 4.30. Fúvószene. 5.30. Német hangverseny, orosz dalok. 6.00. Munkáselőadás, utána munkásénekkar hangversenye. 7.30. Edison-előadás. 8.00. Prágai műsor. 10.20. Katonazene.

508.5 Brüsszel 1.5 kw

5.00. Népszerű zene. 6.00. K. Leieune: Csevegés. 6.30. Gramofonzene. 7.30. Rádióújság. 8.15. Hangverseny, Mendelssohn: Echsaise, Liszt: 12. rapszódia, Ibert dalok, Rimski-Korssakoff: Seherezade suite, Franck: Orgonadarabok, Lalo: Namouna, fant. 10.15. Hírek.

306.3 Bukarest 0.26

4.00. Népszerű zene. 4.50. Hírek. 5.15. Hangverseny. 8.00. Dalok (M. Maggiori), Verdi: Ernani ária, Leoncavallo: Bajazók, prólóg, Delibes: Lakmé, Verdi: Traviata áriák, román népdalok. 8.30. Hegedűhangverseny (Th. Popovici), Boccherini: Szonáta, Händel: Adagio, Alard: Canzonetta. 9.00. Zenei szemle. 9.15. Áriák és dalok (Mme Gutiano), Fall: Seguidilla, Massenet: Manon ária, Händel: Szerelmesek, Donizetti: Norma, Don Pasquale, Gounod: Mireille áriák. 9.45. Hírek. 10.00. A rádiózenekar hangversenye.

482.3 Daventry Exp. 30 kw

3.00. Katonazene. 4.30. Tánczene. Jack Payne zenekara. 5.30. Gyermekeknek. 6.30. Népszerű zene. 8.00. Hangverseny. 9.00. Út dél felé. Negro Spiritual (Néger dalok), énekkari hangverseny. 9.30. Zongorahangverseny. 10.15. Tánczene. 11.00. Jazzband. 11.15. Képátvitel.

421.3 Frankfurt 10 kw

250 Cassel 1.5 kw

6.30. Tornagyakorlat. 12.45. Iskolai előadás. 5.15. Gramofonzene, Whitemann-lemezek. 3.05. Ifjúsági előadás. 3.55. Háziasszonyoknak. 4.35. Stuttgarti műsor. 6.10. Könyvszemle, H. G. Wells művek. 6.30. Munkásünnepély közvetítése. 7.30. Költemények. 8.30. Népszerű kamarazene, Mendelssohn: D-moll zongoratrió op. 49., Mozart: Fúvóskvintett Es-dur, utána munkanélküliek zenekarának hangversenye.

760 Genf 1.5 kw

8.20. Gramofonzene, részletek Wagner Rajna kincse és Siegfried c. operáiból. 9.10. Énekkari hangverseny.

402 Genova 1.8 kw

12.25. Népszerű zene. 4.30. Népszerű és tánczene. 8.30. G. Monti: Genovai képek. 8.40. Operettrészletek, ének- és zenekari hangverseny.

1071 Hilversum 5 kw

6.40. Orgonazene. 6.50. Csevegés. 7.00. Orgonazene. 8.40. Május elseje, előadás és hangverseny. 10.10. Asszonyoknak. 11.10.

Térzene. 12.40. Gramofonlemez. 1.40. Gyermeknek. 3.40. Gramofonzene. 4.40. Orgonazene és költemények. 6.10. Szonok, 7.40. Amsterdami átvitel, költemények és kamarazene.

391.6 Hamburg 10 kw

387.1 Bréma 1.5 kw

566 Hannover 1.85 kw

250 Kiel 1.5 kw

7.05. Gramofonzene. 8.00. Háziasszonyoknak. 11.00. Iskolai előadás. 11.00. Kiel: Angol lecke. 1.45. Gramofonzene. 4.15. Kiel: Dalok. 4.15. E. Meyer-Helmund-dalok. 4.15. Bréma: Dvorák-hangverseny. 5.00. Tavaszi népdalok. 6.45. Sakk. 7.00. Német és északi kulturvonatkozások a középkorban, előadás. 7.25. Neumann szenátor: Májusi gondolatok. 8.00. Dvorák-est, filharmónikus hangverseny, F. Günther bevezető előadása; szimfónikus variációk egy eredeti téma felett op. 78., Russalka, ária; Keringő zongorára, V. szimfónia, E-moll op. 95. (Az új világból). 9.30. Parasztházasság, népszínmű hat képben, plattdeutsch tájszólásban. 9.10. Hannover: Keleti zene, hangverseny. 9.30. Hangverseny. 9.30. Bréma: Brahms-hangverseny, lírai suite, Régi szerelem, Beszél egy lány, Csalogányhoz, Zongoratrió, Emlék, Pihenj, szerelmem, dal, I. szimfónia, Andante, A te kék szemed, Isten veled, Ha csak néha mosolyognál. 10.45. Aktuális óra. 11.15. Táncezene.

Huizen 7 kv 300, este 6.40-től 1852

10.40. Betegek órája. 12.10. Dalok és orgonazene. 1.40. Gramofonzene. 2.40. Ének-és zenekari hangverseny. 4.40. Gyermeknek. 5.40. Gramofonzene. 6.10. Csevegés. 6.40. Latin lecke. 7.15. Latin lecke haladóknak. 8.10. Istentisztelet, átvitel a Szent János katedrálisról, majd hírek.

277.8 Kassa 2.5 kw

12.05. Gramofonzene. 5.10. Táncezene. 7.06. Juhász A.: A munkásünnep, magyar nyelvű előadás. 7.15. Mezőgazdaság. 7.35. J. Roman: Állampolgárság és illetőség. 8.00. Dvorák-est, szimf. hangverseny. 8.15. Bevezető zenei előadás. 8.25. Hangverseny 1—8 szláv táncok, Russalka: Erdei tündérek dala, Russalka, ária, 9—16 szláv táncok, A huncut paraszt, duett, Russalka; III. felv. erdei tündérek éneke.

416.1 Kattowitz 10 kw

3.45. Mezőgazdaság. 4.00. Gramofonzene. 5.00. Csevegés. 5.25. Lengyel lecke. 5.55. Varsói műsor. 7.10. Kertészet. 8.30. Hangverseny, Monjuszko Straszny Dvor nyitány, Maszinski: Két dal, Chopin: Négy dal, Monjuszko: Flis ária, Chopin: G-dur trió, op. 8. 9.35. Irodalmi csevegés. 10.00. Újság, és sporthírek. 11.00. Francianyelvű rádióposta.

1200 Konstantinápoly 5 kw

6.00. Török zene. 8.00. Hangverseny.

339.8 Kopenhága 4 kw

1153.8 Kalundborg 7 kw

7.30. Tornagyakorlat. 1.15. Ifjúsági előadás. 3.30. Népszerű zene. 4.15. Hangverseny, J. Strauss: Háztűznéző, polka, Lehár: A sárga kabát, egyv. Respighy: Melodia, Leonecavallo: Mattinata, románe, Y'ener: Kis Trianon, gavotte, Corelli: B-dur gavotte, Kálmán: Bajadér, fant., Fahrbach: Landsurm gavott. 5.40. Tözsdehírek. 6.15. Háziasszonyoknak. 6.20. Irodalmi előadás. 7.00. Hírek. 7.45. Mezőgazdaság. 8.15. Előadás munkások számára, utána énekkari hangverseny. 10.00. Szólistahangverseny, Bellini: Norma nyitány, J. Strauss: Császárkeringő, Lacombe: Aubade Printaniere, Nielsen: Maskarade ária, Boieldieu: Fehér hölgy, fant., Wienjvski: G-moll legenda, op. 17, Gounod: Szerenád, R. Wagner: Adagio, klarinét és vonószekarra, Grainger: Shepherd Hey.

2000 Kovno 15 kw

6.00. Sportelőadás. 7.00. Hírek. 7.35. Szimf. hangverseny.

280.4 Königsberg 10 kw

445.9 Danzig 1.5 kw

6.30. Tornagyakorlat. 9.00. Angol lecke az ifjúság számára. 10.15. R. Allenberg: A német tavasz, versben és dalban. 11.30. Gramofonzene. 3.45. Gyermekdalok. 4.30. Hangverseny, Thomas: Raymond nyitány, Urbach: Godard ciklus, fant., J. Strauss: Császárkeringő, Dvorák: A fonóban, Boccherini: Menüett, Grieg: Ima és templomi tánc, Friedmann: Szláv rapszódia, Grünfeld: Barcarola, Leonecavallo: Brise de Mer, Schubert: Katonainduló. 6.15. Szülőknek előadás. 6.50. F. Luckwaldt: Bismark. 7.25. Angol lecke kezdőknek. 8.05. Dvorák est, halálának 25. évfordulója alkalmából, szláv rapszódia, gondkaverseny (F. Kirchberger), két szimfónikus költemény, A déli boszorkány, A vízi ember. 9.15. Z. Werner és a német sorsdráma, P. Gehry bevezető előadása, utána február 24-ike, Zachariás Werner egyfelv. drámája. 10.15. Sporthírek. 10.30. Táncezene, berlini átvitel.

1648.3 Königsw. Zeesen 45 kw

12.00. Rádióriport, A postahivatalban. 1.45. Képátvitel. 2.45. Gyermeknek, Májusi éj a meseerdőben, O. Wollmann mesejátéka, L. Dürrer zenéjével. 3.40. Asszonyoknak. 4.00. Pedagógiai előadás. 4.30. Könyvszemle. 5.00. Hamburgi átvitel. 6.00. K. Neu: A német automobilipar krízise. 6.30. Spanyol lecke kezdőknek. 6.55. N. Feinberg: Nagy Katalin. 7.20. W. Hoffmann Harnis: Az alkalmazott dramaturgia. 7.55. Képátvitel. 8.10-től berlini műsor.

566 Krakó 1.5 kw

12.10. Varsói műsor. 3.10. Ifjúsági előadás. 5.25. F. Kaktinska: Sokrates és a Sophisták. 5.55. Varsói műsor. 7.10. Rádióposta. 8.00. Toronyzene. 8.15. Kattowitzi műsor. 9.35. Varsói műsor. 11.00. Népszerű és tánczene.

1522.8 Lahti 20 kw

375 Helsingfors 1.8 kw

6.00. A rádiózenekar hangversenye. 6.25. Angol lecke haladóknak. 7.35. Hangverseny. 8.20. Szaxofonzene. 8.45. Harmonikazene.

462.2 Langenberg 60 kw

455.9 Aachen 1.5 kw

263.2 Köln 10 kw

265.5 Münster 3 kw

11.15. Gramofonzene. 11.55. Ifjúsági zenei előadás. A kánon, mint stílus és művészeti forma. Régi angol kánon, Duvay: Glória. Hayes: Newtonhoz. Mozart: A csalogány. Beethoven: Hűvösen. Grimm: Menüett, op. 10. 12.25. Gramofonzene. 1.05. Hangverseny. Schubert: Rosamunda nyitány, Zimmer: Rajnai est, keringő, Weber: Preziosa, fant., Csajkovszky: Hopak, R. Strauss: Rózsálovag suite, hegedűszóló, R. Strauss: Rózsálovag suite, Drdla: Arra gondolok, Schreiner: Glucktól Wagnerig, egyv. 2.30. Háziasszonyoknak. 3.00. Gyermekeknek. 3.45. Asszonyoknak. 4.10. Költemények. 4.35. M. Rockenbach: A jelenkor katolikus elbeszélői. 5.00. Ifjúsági előadás. 5.45. Gramofonzene. 6.30. Dr. Schulz: Racionális munka. 7.15. A kereskedelem és fajtái. 7.40. W. Sollmann: A világ ünnepe. 8.20. Hangverseny, Wallace: Maritana, nyitány, Moszkovski: Hangversenykeringő, Donizetti: Ezred lánya, fant., Mendelssohn: E-moll hegedűverseny, első tétel, Weinberger: Schwanda Dudás, Furiant, Cseh polka. 9.00. Sauerland, Siegerland, előadás és hangverseny, dalok, utána sporthírek, majd 12.00-ig népszerű és tánczene.

680 Lausanne 1.5 kw

12.45. Tőzsdehírek. 12.55. Gramofonzene. 3.40. Gramofonzene. 4.00. Tánczene. 4.45. Gyermekeknek. 7.32. Mezőgazdaság. 8.00. Hangverseny. 9.00. Népszerű zene. 10.05. Gramofonzene.

361.9 Lipcse 10 kw 387.1 Drezda 0.7 kw

9.00. Népszerű zene. 10.50. Háziasszonyoknak. 11.50. Énekkari hangverseny. 1.30. Gramofonzene. 3.00. Bevezető előadás. 3.15. Részletek P. Geissler és E. Heinicke: Amikor jön az ősz c. operettjéből. 4.30. Kamarazene, Haydn: F-dur vonósnégyes op. 3., Mozart: D-dur vonósnégyes. 5.30. Mezőgazdaság. 6.30. Spanyol lecke kezdőknek. 7.00. H. Gurliitt: A naumburgi dóm és plasztikája. 7.30. Szimf. hangverseny, H. Mendel: G-dur Concerto Grosso, Beetho-

ven: C-dur zongorahangverseny op. 56., Brahms: IV. szimfónia, E-moll op. 98. 9.00. Humoros költemények a világirodalomban, felolvasás. 10.00. Tánczene.

260.9 Ljubljana 3 kw

11. Hangverseny. 12.30. Gramofonzene. 1.00. Gramofonzene. 5.00. A rádiózenekar hangversenye. 6.00. Gyermekeknek. 6.30. Botanikai előadás. 7.00. Szerb horvát lecke. 7.30. Vas és acél, előadás. 8.00. Munkásünnepély.

358 London 3 kw

1562.5 Daventry 25 kw

3.00. Irodalmi előadás. 3.30. F. Hobday: Beszélgetés állatokról. 3.45. Népszerű, klasszikus hangverseny. 4.45. Orgonazene. 5.15. Gyermekeknek. 6.45. Bach: Kamarazene. 7.45. Hangverseny. 8.30. Szinkopák, zenei előadás. 9.15. H. Walpole: A modern novella. 9.35. Május királynője, W. Sterdale Bennet pásztorjátéka. 11.00. Tánczene.

504.2 Milánó 7 kw

11.15. Gramofonzene. 12.20. Kamarazene. 1.35. Jazzband. 4.30. Gyermekdalok. 5.00. Tánczene. 8.15. C. Brugnara: Az olasz Folklóre. 8.30. Népszerű zene. 9.05. Viciátékelőadás közvetítése. 9.45. A. Colantuoni: Mindenből egy keveset. 10.00. Népszerű és tánczene.

536.7 München 9 kw

566 Augsburg 1.5 kw

572.7 Kaiserslautern 1.5 kw

240 Nürnberg 9 kw

6.45. Tornagyakorlat. 12.55. Gramofonzene. 3.30. Bevezető zenei előadás Pfitzner „Szerelem kertje” c. operájához. 4.00. Hangverseny, Clemus Jocosá nyitány, Urbach: Flotow nyomdokain fant., Koenecke: Wehe Weise, Strecker: Szőke leány, fehér bor, Weinberger: Német dalok, Siede: Weekend girl, Lesso: Liliantangó, Waldteufel: Prestissimo galopp. 5.00. Gyermekeknek, rejtvények és hangverseny. 5.45. Ifjúsági előadás. 7.00. G. Lothes: Forgalom a bankban és a börzén. 7.30. L. Klinenberger: Billroth századik születésnapjára. 8.00. Énekkari hangverseny, Wagner: Mesterdalnokok előjáték, Mendelssohn: E-moll hegedűverseny, andante és allegro. Vivace: Munkásköltemények, felolvasás, M. Barthel, H. Lersch és P. Zech műveiből, Beethoven: C-moll fantázia, zongora, ének- és zenekarra. 9.30. Vidám óra, rádiókabaré, jazzband, citerazene, német népdalok.

333 Nápoly 1.5 kw

4.50. Novellák. 5.00. Népszerű zene. 9.02. Vidám zene. 10. Sporthírek.

496.7 Oslo 1.5 kw

1.05. Gramofonzene. 6.45. Gyermekeknek.

7.30. Eszperanto. 8.00. Hangverseny. 9.00. Énekkari hangverseny. 10.05. M. Steinbacke saját műveiből olvas fel. 10.35. Táncczene.

449.8 Párizs P. T. T. 0.8 kw**1480 Eiffeltorony 50 kw**

7.45. Rádióújság. 9.20. Szimf. hangverseny.

1744 Radio Paris 8 kw

6.45. Tornagyakorlatok. 8.00. Lapszemle. 12.30. Kamarazene, Rabaud: Vonósnyegyes. 1.15. Kamarazene, Jongen: Trió. 2.00. Tözsdehírek. 3.30. Tözsdehírek. 3.45. Hangverseny, Delmas: Pelerinage, Lalo: Két impromptu, Holmes: Távoli dal, Wehler: Louma, Schubert: B-dur impromptu, Lachaume: Serenade Melancolique, Greccourt: Őszi dal, Dunckle: Fileuse, Widor: Áprilisi mese. 6.35. Gramofonzene. 7.05. Mezőgazdaság. 7.30. Angol lecke. 8.00. Automobil-előadás. 8.05. Hangverseny, kamarazene, a szünetekben tözsdehírek és lapszemle.

245.9 Posen 1.5 kw

1.00. Gramofonzene. 2.00. Tözsdehírek. 4.50. Vallásos előadás. 5.10. Poseni népmesék. 5.25. Gyermekeknek. 5.55. Kamarazene, Sinding: Duo két hegedű és zongorára, St. Pawlack, Th. Szule és S. Wojciechowski közreműködésével, Spohr: Duo két hegedűre. 7.40. Francia lecke. 8.30. Énekkari hangverseny, St. Lieviadomski-művek. 9.35. Irodalmi előadás. 10.00. Időjelzés. 10.20. Táncczene.

254.2 Pozsony 0.5 kw

10.00. Mezőgazdaság. 10.30. Prágai műsor. 4.30. Fúvós zene. 5.30. Költemények. 5.45. J. Kujan: A bradlai Stefanik emlék. 6.00. Munkás énekkar hangversenye. 8.00. Prágai műsor. 10.20. Katonazene.

343.2 Prága 5 kw

10. Mezőgazdaság. 11.00. Zenei matiné. 12.00. Hangverseny. 4.30. Fúvós zene. 5.30. Német hírek. 5.35. J. Hofbauer: Május elsejének jelentősége, németnyelvű munkáselőadás, utána költemények. 6.00. Munkáselőadás. 6.30. Énekkari hangverseny. 7.30. A Sparta-IFC Nürnberg futballmérkőzés eredménye. 8.00. Filharmonikus hangverseny. V. Talich vezényleésével, Dvorák emlékhangverseny, Szimfonikus variációk nagy zenekarra, op. 78, H-moll gordonkaverseny, op. 104. F-dur szimfónia. 10.20. Katonazene.

294.1 Reval 2.2 kw

1.30. Hangverseny. 2.30. Előadás. 5.30. Gyermekeknek. 6.00. Angol lecke. 6.30. Hírek. 6.45. Tavasz a zenében, költészetben és irodalomban, előadás és hangverseny. 8.30. Táncczene.

528.2 Riga 4 kw

11.00. Ünnepi hangverseny. 1.00. Gyermekmatiné. 4.00. Népszerű zene. 7.00. Lett zeneszerzők estje, szimf. hangverseny.

443.8 Róma 3 kw

1.00. Kamarazene. 2.00. Rádióújság. 5.30. Népszerű zene. 6.40. Rádiótechnikai előadás. 8.45. *Othello Verdi 4 felv. operája*, a szünetekben anekdoták és költemények.

438 Stockholm 1.5 kw**1351.3 Motala 30 kw**

5.00. Gramofonzene. 6.30. Harmónikazene. 6.55. Mezőgazdaság. 7.45. Előadás. 8.15. Költemények. 8.35. O. Hermelin: Peder Rang és menyasszonya, rádiójáték, C. G. Lewerth zenéjével. 10.30. Táncczene.

374.1 Stuttgart 10 kw**577 Freiburg 1.5 kw**

10.30. Gramofonzene. 11.00. Hírek. 12.00. Térzene. 12.55. Gramofonzene. 1.45. Hírek. 3.00. Gyermekeknek. 4.00. Filatélia. 4.15. Hangverseny, Esterl: Brahms bölcsődalparafrázis, Bach—Gounod: Ave Maria, Bizet: Carmen, virágária, Puccini: Bohémek Rodolphe áriája (Dr. Felner Ferenc), Zimmer: Watteau suite, Magyar rapszódia, Weber: Bűvös vadász Max áriája, J. Strauss: Déli rózsák, keringő, Komzák: Barataria-induló. 6.15. Dr. Behrmann: Vonatkozások a Biblia és az egyiptomi csapások között. 6.45. E. Fitzenmeyer: Vadászok és vadászati módok. 7.30. Az élők órája, költemények. 8.30. Népszerű nyitányok, Rossini: Tolvaj szarka, Mendelssohn: Szentivánéji álom, Adam: Ha én király volnék, Lortzing: Undine, Herold: Zampa, Thomas: Raymond, Suppé: Könnyű lovasság, nyitányok; utána hírek, majd szünet.

382.7 Toulouse 8 kw

1.45. Zenekari hangverseny. 2.30. Szonok. 9.30. Akkordeon zene. 9.45. Részletek, Massenet: Werther c. operájából. 10.50. Táncczene.

275.2 Turin 2 kw

12.30. Hangverseny. 5.00. Hangverseny. 8.55. Szimf. hangverseny, Verdi: Az al Stanislau, fant. Recli: A pásztornó, Pielas: Szent József megkeresztelése, Chopin: E-moll zongoraverseny, Borodin: Igor herceg, balettzene, Frank: Ave Mária, 7 tiróli dal, Cherubini: Anacron nyitány. 10.30. Táncczene.

1415.1 Varsó 10 kw

12.10. Gyermekeknek. 3.10. Történelmi előadás. 3.50. Gramofonzene. 5.25. Rádióposta. 5.55. Hangverseny. 7.35. Mezőgazdaság. 8.15. Népszerű zene. 9.35. C. Wróczyński szerzői estje.

314.1 Vilna 1.5 kw

11.56. Toronyzene. 3.10. Ifjúsági előadás. 4.20. Litván lecke. 4.50. Gyermekeknek. 6.10. Gramofonzene. 6.45. Meglepetés. 7.10. Ifjúsági előadás. 7.55. Varsói műsor. 8.05. Hangverseny. 9.35. Irodalmi est, varsói átvitel. 10.00. S. Srebrny: Vispianski művei. 10.25. Varsói műsor. 11.00. Táncczene.

308.3 Zagreb 1.25 kw

1.15. Gramofonzene. 5.00. Gyermekeknek.
5.30. Hangverseny. 7.00. Dr. F. Schlesinger: A turisztika orvosi szempontból.
7.15. R. Warnier: Párizs látványosságai, francianyelvű előadás. 7.30. Francia lecke.
7.50. Bevezető zenei előadás. 8.00. Prágai műsor.

489.4 Zürich 1 kw

11.00. 1.32. Gramofonzene. 12.32. Hangverseny. 1.00. Népszerű zene. 4.00. Hangverseny. 5.15. Ifjúsági előadás. 7.33. P. Lang: A munkás a költészetben. 8.00. A svájci írók egyesületének estje, B. Moser saját műveiből olvas fel, utána hangverseny a hallgatóság kívánsága szerinti műsorral.

Rövidhullámú adók:

49.4 Bécs 0.4 kw

A nagy adó esti műsorának befejezése után gramofonzene.

24 Chelmsford 15 kw

13.30—14.30-ig, 20.00—1.00-ig londoni műsor.

16.88. Huizen Phohi 130 kw

15.00—18.00-ig kísérleti leadás.

Csütörtök, május 2

Kiemelkedő események:

5.30 Hamburg: Dr. Hans Göttling előadása Magyarországról.

7.30 Langenberg: Rózsalovag, R. Strauss operája.

7.30 Frankfurt: A kedélyes paraszt, Leo Fall operettje.

8.00 Ljubljana: Operaelőadás közvetítése.

8.00 Königswusterhausen: Rigoletto, Verdi operája.

8.00 Bécs: A Dayton Westminster kórus hangversenye.

8.15 Oslo: Verdi Rigoletto c. operája gramofonlemezekon.

8.15 Berlin, Bern: X. Y. Z. Klub színműve.

8.30 Miláno: Bohémek, Puccini operája.

8.45 Róma: Respighi hangverseny.

9.02 Nápoly: Saltimbanchi, Ganne operettje.

9.10 München: Pfintzner-hangverseny a szerző közreműködésével.

10.30 London: Az angol könnyűsúlyú boxbajnokság döntőmérkőzésének közvetítése.

519.9 Bécs 20 kw

354.2 Grác 1.2 kw 283 Innsbruck 1.2 kw

219 Klagenfurt 1.2 kw 250 Linz 1.5 kw

11.00. A Cerda-kvartett hangversenye, Kummerer: Alpesi vadászinduló, Suppé:

Könnyű lovasság, nyitány, Ertl: Nagyvárosi gyermekek, keringő, Weber: A három fintos, közzene, Schrecker: Kincskereső bölesődal, J. Strauss: Tavaszi levegő, egyveleg, Stolz: Egykor szerelmem, Goldmark: B-dur zongorakvartett, Gruber: A régi óra, Az utolsó kézműves, Egen: Kedves Baby. 3.15. Képátvitel. 4.00. A Silving-kvartett hangversenye, Händel, Ah, mio cor, Verdi: Ernani, Kavatina, Csajkovszky: Don Juan, szerenád (M. Mayer-Mahr), Fucik: Énekek és zenével, induló, Komzák: Májusi varázs, keringő, Reinecke: Békeünnep, nyitány, Sinigaglia: Piemonti tánc, Michaelis: Kovács az erdőben, Gounod: Philemon és Baucis, közzene, Ponchielli: Gioconda, órák tánc, R. Strauss: Rózsalovag, keringő, J. Strauss: Velencei éj, Stipsitz: Bomba a Rajna mentén. 5.25. E. Felben: Kelet a zenében. 5.50. P. Ernst saját műveiből olvas fel. 6.30. O. Jungbauer: Az emberi társadalom fejlődése. 7.00. A. Demmer: A gépgyártás története. 7.30. Angol lecke kezdőknek. 8.00. A Dayton-Westminster-kórus hangversenye, J. Williamson vezényletével, átvitel a nagy Konzerthaussaalból. Palestrina Exultate, Byrd: Ave Verum, Bach: A lélek is segít nekünk, Liszt: Missa Choralis, Benedictus, Melius: In Dulci Jubilo, Néger melódiák, Lutkin: Amit Krisztus mond, Melius: Hozsánna, Burleigh: Ott voltál, Soehrer: Dicsérjétek Istent; utána a Wacek-zenekar hangversenye, J. Strauss: Cagliostro Bécsben, nyitány, Kollár: Monte Christo, keringő, O. Strauss: Hollywoodi házasság, dal, Jos. Strauss: Tranzakciók, keringő, Lacombe: Tavaszi szerenád, L. Roth: Fantasztikumok háromnegyed ütemben, Lehár: Friederike, fant., Ziehrer: Záróinduló; utána képátvitel.

455 Beograd 2.5 kw

12.10. Gramofonzene, utána átvitel a Saborna Crvából. 5.00. Asszonyoknak. 7.30. A mi művészeink: T. Rosandic, szobrász, előadás. 7.55. Egyházi énekek, ének-kari hangverseny. 9.00. Hírek, sakk. 9.10. Baumbach: Zlatorog, felolvasás német nyelven.

475.4 Berlin 10 kw 283 Stettin 1.5 kw

12.30. Mezőgazdaság. 3.30. E. Reinke: A dadogás gyógyítása. 4.00. L. Lehmann: A bányák biztonsági berendezései. 4.30. F. Leppmann: Szerelmi jelenetek a német költeményekben. 5.00. Hangverseny. 6.10. E. Poritzky: A német idealizmus. 6.35. G. Kern: A berlini művészegyesület centennáris kiállítása. 7.00. Dr. A. Beyer: Az élet művészete, utána Gondolkozó sportfeladatok. 7.30. Közgazdasági előadás. 8.00. Képátvitel. 8.05. S. Grossmann: Bevezető előadás, utána X. Y. Z., Klub 3 febr. színműve. 9.30. Mandolinzene, utána 12.30-ig tánczene.

350.5 Barcelona 3.5 kw

2.30. Harangjáték. 6.30. Hangverseny. 7.16. Kamarazene. 7.30. Gyermekeknek. 9.36. Állat- és növényvédelmi előadás. 16.16. Hangverseny. 10.20. Kabaré. 10.45. Spanyol-amerikai költők műveiből felolvasás. 11.05. A rádiózenekar hangversenye.

1010 Basel 1.5 kw

12.50. Gramofonzene. 4.00. Hangverseny. 4.36. Gyermekeknek. 5.00. Zenekari hangverseny. 6.15. Gramofonzene. 7.00. Sportelőadás. 7.30. Zürichi műsor. 8.00. Gramofonzene. 8.15. X. Y. Z. Klubund 3 felv. színműve. 8.30. Basel: Gyermekeknek. 9.00. Basel: Szimf. hangverseny, Brahmi és modern olasz zeneszerzők művei. 9.20. Bern: Hangverseny. 10.15. Külföldi átvitel.

321.2 Boroszló 10 kw**326.4 Gleiwitz 20 kw**

5.36. Iskolai előadás. 12.20, 1.45. Gramofonzene. 4.00. Könyvszemle. 4.30. Hangverseny. 6.00. W. Zohn: Robert Owen. 6.28. F. Titz: A boroszlói gépészeti főiskola 50 éves jubileuma. 6.50. R. Schlesinger: Jugoszlávia gazdasági helyzete. 7.15. Felsősziléziai hírek. 8.00. Angol lecke. 8.20. Vidám est, rádiókabaré.

432.3 Brünn 3 kw

12.00. Mezőgazdaság. 12.30. Prágai műsor. 4.36. Asszonyoknak. 5.30. Szerb, horvát lecke. 5.45. Német hírek. 5.55. F. Hilmer: A szudétanémet parasztmozgalmak története. 6.25. Kulturális hetiszemle. 7.10. Prágai műsor. 8.15. Hangverseny. 9.00. Kamarazene. A szonátaforma esztétikája, előadás. Tartini: C-moll hegedűszonáta. Beethoven: Sonata Apassionata. 10.00. Prágai műsor.

306.3 Bukarest 6.26

4.00. Hangverseny. 4.50. Hírek. 5.00. Dalok (Ella Neumann). Wolf: Elrejtözve. Liszt: Loreley. Cavadia: A fecske. R. Srauss: Cecilia. 5.25. Vidám negyedóra. 5.46. Hangverseny. 6.00. Német lecke. 8.00. Áriák és dalok. 8.30. Gordonkahangverseny. (M. Drakhici.) Brahm: Gordonkaszonáta op. 38 E-moll. Lalo: Intermezzo. Boccherini: Rondo. 9.00. Irodalmi és művészeti szemle. 9.15. Hangverseny. 9.45. Hírek. 16.00. Népszerű zene.

482.3 Daventry Exp. 30 kw

3.00. Szimf. hangverseny. 5.30. Gyermekeknek. 6.30. Táncczene. Jack Payne zenekara. 8.00. Két egyfelvonásos. Derelicta, G. Galderon és Catherine Parr. Baring egyfelvonásosai. 9.00. Rádiókabaré. 10.10. Hangverseny.

421.3 Frankfurt 10 kw**250 Cassel 1.5 kw**

6.36. Tornagyakorlat. 12.30. Gramofonzene. 3.05. Ifjúsági előadás. 3.55. Háziasszonyoknak. 4.35. Stuttgarti műsor. 6.10.

Novellák. 6.40. Erdészeti előadás. 7.00. A Frankfurter Zeitung órája. 7.30. *A kedélyes paraszt, Leo Fall 3 felv. operettje.* Utána áriák és dalok.

760 Genf 1.5 kw

8.20. Háziasszonyoknak. 9.45. Zenekari hangverseny.

402 Genova 1.8 kw

2.30. Népszerű zene. 4.30. Gyermekeknek. 8.36. G. Bene: Nagy felfedezések. 8.40. Szimf. hangverseny. 10.15. Népszerű és táncczene.

391.6 Hamburg 10 kw**387.1 Bréma 1.5 kw****566 Hannover 1.85 kw****250 Kiel 1.5 kw**

6.36. Tornagyakorlat. 7.05. Gramofonzene. 8.00. Háziasszonyoknak. 11.00. Gramofonzene. 11.00. Hannover: Ifjúsági zenei előadás. Lortzing: Undine c. operájának ismertetése. 1.45. Gramofonzene. 4.15. Hamburg: R. Walter saját műveiből olvas fel. 4.15. Kiel: Vidám zene. 4.15. Hannover: Orosz humor. Az orr, Gogol humoreszkje, Kaviár, Avaresenko groteszkje. 4.15. Bréma: Brahms zongorahangverseny. 5.30. Magyarország tudományos élete. Dr. Hans Göttling előadása. 6.45. Háziasszonyoknak. 7.00. Német festőművésznők, előadás. 7.25. Dr. Dohrn: A túlhajtott sport veszélyei. 8.00. **A Norag (Északnémet rádiótársaság) 5 éves jubileumi ünnepségei, előadás. 10.30. Aktuális óra.**

277.8 Kassa 2.5 kw

12.05. Hangverseny. 5.10. Gramofonzene. 7.10. Vécsey H.: Felolvasás szlovák költők műveiből magyar nyelven. 7.40. Francia lecke. 8.15. Gordonkazene. Romberg: G-dur gordonkaszonáta op. 43. 8.45. Hangverseny.

416.1 Kattowitz 10 kw

12.15. Ifjúsági előadás. 12.40. Hangverseny, varsói átvitel. 4.00. Gyermekeknek. 5.00. Történelmi előadás. 5.25. Rádióposta. 5.55. Varsói műsor. 7.10. Sportelőadás. 7.35. Morse-lecke. 8.00. Varsói műsor. 9.15. Krakói műsor. 11.00. Táncczene.

1200 Konstantinápoly 5 kw

6.00. Török zene. 8.00. Hangverseny.

339.8 Kopenhága 4 kw**1153.8 Kalundborg 7 kw**

7.36. Tornagyakorlat. 11.15. Ifjúsági előadás. 12.06. Népszerű zene. 3.30. Hangverseny. 7.06. Hírek. 8.00. Szimfónikus hangverseny, achselburgi átvitel, északi zene. Nielsen: Maskarade, nyitány. Sibelius: II. Keresztély. suite. Grieg: A-moll zongoraverseny. Folmer Jensen, Halvorsen: Északi rapszódia; utána klasszikus dán balettzene. Hartmann: Walkűrök, Walthalla induló. Gade: Népmonda. Pauli: Tarantella. Lumbye: Galopp; utána hírek. 10.15. Táncczene. 12.00. Harangjáték.

2000 Kowno 15 kw

6.00. Kozmickis: Építészeti stílusok. 6.30. Dinejkas: Sportelőadás. 7.00. Hírek. 7.10. M. Salcius: Litvánia közgazdasága. 7.35. Ének- és zenekari hangverseny.

280.4 Königsberg 10 kw

445.9 Danzig 1.5 kw

6.00. Tornagyakorlat. 11.30. Gramofonzene. 4.00. B. P. Krause költeményeiből felolvasás. 4.30. Népszerű zene. 6.20. Filatélia. 6.50. S. Bumke: A büntető per a feljelentéstől az ítéletig. 7.20. A. Zimmer: A Blaumontag története. 8.05. Irodalmi est, felolvasás a legfiatalabb német költők műveiből. 8.50. Bruno Glade dalok: A szerelem és magány dalai, A te szemeid, Világ vége, Májusi szél, Egyenlet, A sóhaj, Hintaszék. 9.15. Hangverseny. Carl: Musinan induló. Suppé: Költő és paraszt, nyitány. Waldteufel: Barcarola. Kálmán: Farsangi tündér, egyveleg. Gounod: Tavasz dal, W. Sprowacker: Elveszett szerencsém. Sousa: Kadettinduló. 10.15. Hírek.

1648.3 Königsw. Zeesen 45 kw

12.00. Technikai csevegés. 1.45. Képvitel. 2.30. Ifjúsági előadás. 3.00. Pedagógiai előadás. 3.40. Asszonyoknak. 4.30. Keletnémet kultúra és költészet, irodalmi előadás. 5.00. Berlini műsor. 6.00. Útleírás. 6.30. Spanyol lecke haladóknak. 6.55. Mezőgazdaság. 7.30. H. Hofer: Bevezető zenei előadás. 8.00. **Rigoletto, Verdi 4 felv. operája**, átvitel a charlottenburgi városi operából; utána 12.30-ig tánczene.

566 Krakó 1.5 kw

12.15. Varsói műsor. 3.10. Ifjúsági előadás. 4.15. Gyermeknek. 5.00. Asszonyoknak. 5.55. Varsói műsor. 7.10. Angol lecke. 8.05. Varsói műsor. 9.15. Irodalmi előadás. 11.00. Népszerű és tánczene.

361.9 Lipcse 10 kw 387.1 Drezda 0.7 kw

12.00. Gramofonzene. 4.30. A drezdai kereskedőzenekar hangversenye. 6.30. Spanyol lecke. 7.00. Schachsel: Marx, Engels és Darwin. 7.30. E. Marx: A rádium. 8.00. Népdalok és balladák, énekkari hangv. 9.00. P. Prina: II. Katalin. 10.00. Rádiópellengér.

462.2 Langenberg 60 kw

455.9 Aachen 1.5 kw

263.2 Köln 10 kw

265.5 Münster 3 kw

10.15. Gramofonzene. 11.55. Angol lecke. 12.20. Gramofonzene. 1.05. Hangverseny. 2.30. Filmszemle. 3.00. Gyermeknek. 4.00. Novellák. 4.35. Hartmann: Gustav Landauer halálának tizedik évfordulója. 5.00. A. Uzarski: A világirodalom humora. 5.30. Bevezető zenei előadás. 5.45. Ifjúsági hangverseny. Mendelssohn: Skót szimfónia. Zongoracapriccio. 7.10. Spanyol lecke. 7.25. Ünnepi beszéd. 7.30. Rózsalovag. R. Strauss háromfelv. vígoperája.

260.9 Ljubljana 3 kw

12.30. Gramofonzene. 1.00. Gramofonzene. 5.00. Hangverseny. 6.30. Az Aeronautika fejlődése, előadás. 7.00. Cseh lecke. 7.30. A szlovének története, előadás. 8.00. Operaelőadás közvetítése.

358 London 3 kw

1562.5 Daventry 25 kw

2.00. Képvitel. 2.30. Iskolai előadás. 3.00. Istentisztelet, átvitel a westminster apátságából. 3.45. Görögországi útleírás. 4.00. Hangverseny. 5.15. Gyermeknek. 6.45. Bach: Zongoraművek. 7.00. Novellák. 7.25. Kínai útleírás. 7.45. Költemények. 8.00. Hangverseny. 10.15. V. Bartlet: A világ útja. 10.30. Boksverseny közvetítése Anglia könnyűsúlyú bajnokságáért, átvitel az Albert Hallból. 10.30. Tánczene, Jack Payne zenekara.

504.2 Milánó 7 kw

11.15. Gramofonzene. 12.20. Kamarazene. 1.35. Jazzband. 4.30. Gyermekdalok. 5.00. Hangverseny. 7.00. Jazzband. 10.15. E. Bertachi: Tudományos előadás. 8.30. *Puccini Bohémek c. 4 felv. operája*, a szünetekben költemények és hírek. 11.15. Jazzband.

536.7 München 9 kw

566 Augsburg 1.5 kw

572.7 Kaiserslautern 1.5 kw

240 Nürnberg 9 kw

6.45. Tornagyakorlat. 12.55. Gramofonzene. 4.30. Költemények a tengerről, felolvasás. 5.00. G. Pille: A színházi illúziókeltés művészete. 5.30. Hangverseny. 7.00. Eszperantó. 7.30. Hangverseny. 8.35. H. Braun saját műveiből olvas fel. 9.10. **Hans Pfitzner-est, a szerző vezényletével**, Martha Schellenberg (szoprán) és A. Berber (hegedű) közreműködésével; Christelflein, nyitány, Három szoprándal (Árulás, Különben, Béke), H-moll hegedűverseny. 10.20. Színházi hírek.

333 Nápoly 1.5 kw

4.50. Gyermeknek. 5.00. Hangverseny. 9.02. **I Saltibanchi Ganne 3 felv. operátja**. 10.00. Sporthírek.

496.7 Oslo 1.5 kw

1.05. Gramofonzene. 6.45. Istentisztelet. 7.30. Német lecke. 8.00. Bevezető előadás. 8.15. **Rigoletto, Verdi 4 felv. operája** gramfonlemezekon. 9.50. Rádióriport.

449.8 Párizs P. T. T. 0.8 kw

1480 Eifeltoronv 50 kw

7.45. Rádióújság. 9.20. Hangverseny. Sanzonok és fantáziák.

245.9 Posen 1.5 kw

7.00. Tornagyakorlat. 12.15. Varsói műsor. 12.40. Ifjúsági hangverseny. 4.45. Közgazdasági előadás. 5.00. Morse-lecke. 5.30. Maciejovski: A mozi és szépség. 5.55. Kamarazene. 7.15. Mezőgazdaság. 8.00. Francia lecke kezdőknek. 8.30. Orgonazene. F. Novoviejski tanár hangversenye, skan-

dináv zeneszerzők művei. 8.55. Áriák és dalok. 9.15. Krakói műsor. 10.00. Hírek.

254.2 Pozsony 0.5 kw

12.00. Mezőgazdaság. 12.30. Prágai műsor. 4.30. Hangverseny. 6.30. A miénk, W. H. W. egyfelv. vigjátéka. 7.10. Prágai műsor. utána előadás.

343.2 Prága 5 kw

11.15. Gramofonzene. 12.05. Mezőgazdaság. 12.30. Hangverseny. 4.10. R. Zizka: A hulladékok ipari feldolgozása. 4.20. Gyermekeknek. 4.30. Hangverseny. 5.30. Szerb. horvát lecke. 5.45. Német hírek. 5.55. Német sportelőadás. 6.25. Asszonyoknak. 6.35. O. Mikant: A vallásszocializmus alapelvei. 7.15. Lengyel óra, Ksiadz Piotr K. Tettmayer rádiójátéka. L. Rozicky: Merész Boleszláv, szimf. költemény. 8.15. Tavaszi hangverseny. 9.30. Tavaszi költemények (Elza Posner).

443.8 Róma 3 kw

1.00. Kamarazene. 5.30. Ének- és zenekari hangverseny. 6.30. Filatélia. 7.50. Rádióújság. 8.45. Filharmónikus hangverseny. Respighi-est, Gliucelli: Szent Mihály arkangyal. Andante con variazioni. Római kutak, szimf. költemény. Elmúlt idők. Éj. Ballada. Római pineák, szimf. költemény.

438 Stockholm 1.5 kw**1351.3 Motala 30 kw**

1.00. Ifjúsági előadás. 5.00. Gramofonzene. 6.00. Istentisztelet. 6.40. Gyorsírás. 6.55. Mezőgazdaság. 7.15. Francia lecke. 7.45. C. Wiman: Kihalt állatok. 8.15. Férfi vagy nő, nyilvános vitaest közvetítése a Konzerthausból; utána hangverseny.

374.1 Stuttgart 10 kw**577 Freiburg 1.5 kw**

10.30. Gramofonzene. 11.00. Hírek. 12.15. Gramofonzene. 12.55. Gramofonzene. 1.45. Hírek. 4.00. Népszerű és tánczene. 6.00. Mezőgazdaság. 6.15. Bábszínház. 6.45. Orvosi előadás. 7.15. M. Breitinger: Pályaválasztási előadás. 7.45. Eszperantó. 8.00. Fúvós kamarazene.

382.7 Toulouse 8 kw

1.45. Hangverseny. 2.00. Hawaii gitárzene. 2.15. Tangók. 2.30. Orgonazene. 9.30. Hangverseny, bécsi zene. 10.00. Népszerű zene. 10.30. Szimf. hangverseny. Rossini: Tell Vilmos, nyitány. 10.45. Tánczene.

275.2 Turin 2 kw

12.30. Hangverseny. 5.00. Népszerű zene. 8.35. Hangverseny.

1415.1 Varsó 10 kw

12.15. Ifjúsági előadás. 12.40. Ifjúsági filharmónikus hangverseny. 3.10. A világháború okai és eredményei, előadás. 3.35. L. Ploszevszky: Henry Sienkiewitz. 4.15. Gyermekeknek. 5.00. Könyvszemle. 5.25. Asszonyoknak. 5.55. Kamarazene. Rameau: V. versenymű hegedű, gordonka és zongorára, Smetana: G-moll trió

op. 15. 8.00. Hangverseny. 9.15. Krakói műsor. 11.00. Tánczene.

314.1 Vilna 1.5 kw

11.56. Hírek. 3.10. Ifjúsági előadás. 5.00. Irodalmi szemle. 5.30. Gyermekeknek. 5.55. Kamarazene, varsói átvitel. 7.00. Rádiótechnikai előadás. 7.35. Filmszemle. 8.15. Zongorazene. 9.15. Krakói átvitel, irodalmi est. 10.25. Varsói műsor. 11.00. Tánczene.

308.3 Zagreb 1.25 kw

1.15. Gramofonzene. 5.30. Hangverseny. 7.00. Francia lecke. 7.20. Bevezető zenei előadás. 7.30-tól prágai műsor. 9.40. Népszerű zene.

489.4 Zürich 1 kw

11.00. Hangverseny. 11.32. Hangverseny. 12.32. 1.00. Gramofonzene. 4.00. Népszerű és tánczene. 5.15. Gyermekeknek. 7.33. A. Koelsch: Természettudományi csevegés. 8.00. Zenekari hangverseny. 9.00. Ketelbey-óra.

Rövidhullámú adók:**49.4 Bécs 0.4 kw**

11.00. Gramofonzene.

Péntek, május 3**Kiemelkedő események:**

7.00. Pozsony, Prága, Brünn: Wieland kövác, Bella operája.

8.00. Berlin, Lipcse, Boroszló: A Concertgebouw filharmónikus zenekarának hangversenye W. Mengelberg vezényletével.

8.00. Daventry: Istenek alkonya Wagner operája II. felv.

8.15. Brüsszel: Lakmé, Delibes operája. 8.45. Róma: Marinka a táncosnő, Gilbert 3 felv. operettje.

9.00. Langenberg: Filharmónikus hangverseny, szimfónikus est.

9.02. Nápoly: Susanne titka, Wolf-Ferrari egyfelv. operája, Gianni Schicchi egyfelv. operája.

519.9 Bécs 20 kw

354.2 Grác 1.2 kw 283 Innsbruck 1.2 kw 219 Klagenfurt 1.2 kw 250 Linz 1.5 kw

11.00. A Cerda kvartett hangversenye. 3.00. Képvitel. 4.00. Hangverseny. Schieder: Német újságírók, induló. Kálmán: Falusi fecskék, keringő. Suppé: A modell, nyitány. Halevey: Zsidónő, fant. Moszkowski: Szerenád. Gillet: Loin du Bal Volstedt: Japán őrségváltás. Daubeer: Egy est Grinzingben, bécsi dalegyv. 5.25. Zongoraest és dalok. Racmaninoff: Humoreszk. Korngold: Manók. Saint Saens: Toccata. Antonio Come Ragio Mendelssohn: A dal szárnyain. Racmaninoff: Jön a tavasz. Beethoven: G-dur hegedűromán. Hubay: Zefir. Chopin-Kreisler: Mazurka. Salzedo: Variációk egy régi

téma fölött hárfaszólóra. **6.15.** Sportheti-szemle, **6.30.** R. Egger egyetemi tanár: Carnuntum és más osztrák ásatási helyek. **7.00.** W. Tayenthal: Kereskedelmi tanulmányok. **7.30.** Olasz lecke haladóknak. **8.00.** Vidám est egy régi bécsi házban. K. Tautenheyn zenekíséretével, Blanka Glossy: A Burgtheater tagjának közreműködésével. Utána hangverseny májdi képátvitel.

455 Beograd 2.5 kw

12.16. Gramofonzene, utána átvitel a Saborna Crkvából. **5.00** Dr. Cajkanovic egyetemi tanár: Husvéti szokások. **5.25.** Sienkievic-novellák. **7.30.** Dr. I. Sajkovic helsingforsi jugoszláv konzul saját költeményeiből olvas fel. **7.55.** Dr. T. Alaupovic volt kultuszminiszter előadása: A húsvét a népek nemzeti, kulturális és vallásos életében. **8.20.** Hírek. **8.30.** Egyházi énekek.

475.4 Berlin 10 kw 283 Stettin 1.5 kw

11.00. Gramofonzene. **3.30.** A. Chirokauer: Művészet és nyilvánosság. **4.00.** Emlékezés Bülowra 84. születésnapja alkalmából. **4.30.** Uti költemények. **5.00.** Népszerű zene. **6.16.** Eszperantó. **6.35.** Lempelius: Eredmények a gázok kutatásánál. **7.00.** Képátvitel. **7.05.** A weekend, előadás. **7.30.** E. Hurwicz: Keleteurópa gazdasági fejlődése. **8.00.** Képátvitel. **8.05.** Az amsterdami Concertgebouw filharmónikus zenekar hangversenye, W. Mengelberg vezényletével. Cherubini: Anacreon, nyitány, Beethoven VI. (Pastorale) szimfónia. Rachmaninoff: III. zongoraverseny. (Wladimir Horowitz.) Liszt: Les Préludes szimf. költemény.

350.5 Barcelona 3.5 kw

2.36. Harangjáték. **3.15.** Új gramofonlemezek. **6.30.** Hangverseny. **7.10.** Asszonyoknak. **9.30.** Énekkari hangverseny. **10.16.** A rádiózenekar hangversenye. **10.20.** Modern tánczene. **11.00.** Ahogy a történelmet írják, Quintero 2 felv. bohózata.

1010 Basel 1.5 kw 406 Bern 5 kw

12.56. Gramofon-tánczene. **4.00.** Hangverseny. **6.15.** Gramofonzene. **7.00.** Hétiszemle. **7.36.** Borászati előadás. **8.00.** Vidám bordalok. **8.30.** Basel: R. Feldhaus: Komoly és vidám állattörténetek. **9.00.** Zongorazene, régi és modern slágermelódiák. **9.35.** Rádiójáték tájszólásban.

321.2 Boroszló 10 kw

326.4 Gleiwitz 20 kw

12.20, 1.45. Gramofonzene **3.40.** Háziasszonyoknak. **4.30.** A világ körül előadás. **6.46.** F. Lansberger: A nemzetiség megnyilvánulása a képzőművészetben. **7.10.** A bajor és württembergi pósta, előadás. **7.35.** R. Samuel: Modern alkimia. **8.00.** Berlini műsor. **10.00.** Gyorsírás.

432.3 Brünn 3 kw

12.00 Mezőgazdaság. **12.30.** Hangverseny. **5.25.** Angol lecke kezdőknek. **5.40.** Német hírek. **5.45.** E. Löwenstein: Lelki zavarok a gyermekkorban, németnyelvű előadás.

7.00. Bevezető zenei előadás, utána pozsonyi műsor. J. Bella: Wieland kovács c. operája.

306.3 Bukarest 0.26

4.00. A Leon-zenekar hangversenye. **5.15.** A Leon-zenekar hangversenye. **8.00.** Hegedűhangverseny, Locatelli: G-moll szonáta. Schubert-Wilhelmy: Ave Maria, Corelli-Kreisler: La folia. **9.00.** Hírek. **9.15.** Áriák és dalok. **9.45.** Hírek. **10.00** Rádiózenekar hangversenye.

482.3 Daventry Exp. 30 kw

3.00. Orgonazene. **4.00.** Tánczene. Jack Payne zenekara. **5.30.** Gyermekeknek. **6.30.** Népszerű zene. **8.00.** Wagner: Istenek alkonya, II. felv. átvitel Cowent Garden operaházból. **9.15.** A munkáspárt rádióelőadása: Ph. Snowden beszéde. **9.45.** Zongorazene. **10.15.** Tánczene.

421.3 Frankfurt 10 kw

250 Cassel 1.5 kw

6.36. Tornagyakorlat. **12.15.** Gramofonzene. **3.05.** Ifjúsági előadás. **3.55.** Háziasszonyoknak. **5.15.** Ch. Cohn: Ifjúsági egyesület és szülői ház. **5.45.** Stuttgarteri műsor. **6.16.** Novellák. **6.30.** A frankfurti telefonközpont, előadás. **6.45.** Aktuális szociálpolitikai kérdések. **7.25.** A délnyugati német rádióklub órája. **7.45.** Tudományos és technikai eredmények, előadás. **8.05.** Film-hétiszemle. **8.15.** A rádiózenekar hangversenye. **9.30.** Rádióénekóra, utána Variációk, hangverseny.

760 Genf 1.5 kw

8.20. Aeschlimann: Genfi emlék, suite. **8.40.** Eszperantó. **8.50.** Hangverseny.

402 Genova 1.8 kw

12.25. Hangverseny. **4.30.** Népszerű zene. **8.30.** M. Ragazzi: Naturalisztikus beszélgetés. **8.45.** Ének- és zenekari hangverseny. **10.15.** Népszerű és tánczene.

391.6 Hamburg 10 kw

387.1 Bréma 1.5 kw

566 Hannover 1.85 kw

250 Kiel 1.5 kw

11.00. Francia lecke. **11.30.** F. Brehmer zenei előadása, Mozart: B-dur szonáta hegedűre és zongorára. **12.00.** Iskolai előadás. **1.45.** Gramofonzene. **4.15.** K. Tegtmeyer: Warpswede, egy északnémet művésztelep. **4.30.** Mária gyermeke. M. Hausmann 5 felv. misztériuma, H. Erdlen zenéjével. **6.30.** Angol lecke haladóknak. **7.30.** Turisztika. **8.15.** Az ókori világváros, rádiójáték, Horstklaten zenéjével. **10.15.** Aktuális óra. **10.45.** Külföldi átvitel.

277.8 Kassa 2.5 kw

12.05. Rádiózenekar hangversenye. **5.10.** Gramofonzene. **7.20.** L. Zverina: Stefanik emlékezete. **7.46.** Költemények. **8.15.** Hangverseny, Bellini: Norma, ária, Stematari: Eladott menyasszony, ária, Mozart: Don Juan, ária. **8.45.** Hangverseny.

416.1 Kattowitz 10 kw

10.15. Istentisztelet. **12.10.** Hangverseny. **5.00.** Gyermekeknek. **6.10.** Ifjúsági előadás. **8.15.** Szimf. hangverseny, varsói átvitel. **10.00.** Uiság- és sport-hírek. **11.00.** Francianyelvű rádióposta.

339.8 Kopenhága 4 kw

1153.8 Kalundborg 7 kw

7.30. Tornagyakorlat. **11.15.** Ifjúsági előadás. **12.00.** Népszerű zene. **3.00.** Hangverseny. **5.00.** Gyermekeknek. **5.40.** Tözsdehírek. **6.20.** Előadás. **7.16.** Átvitel az egyetemről, Fr. Weis egyetemi tanár előadása. **8.00.** Angol kamarazene. **8.15.** Rómeó és Júlia, Shakespeare 5 felv. tragédiája, utána klasszikus operettzene.

dináv zeneszerzők művei. 8.55. Áriák és dalok. 9.15. Krakói műsor. 10.00. Hírek.

254.2 Pozsony 0.5 kw

12.00. Mezőgazdaság. 12.30. Prágai műsor. 4.30. Hangverseny. 6.30. A miénk, W. H. W. egyfelv. vigjátéka. 7.10. Prágai műsor, utána előadás.

343.2 Prága 5 kw

11.15. Gramofonzene. 12.05. Mezőgazdaság. 12.30. Hangverseny. 4.10. R. Zizka: A hulladékok ipari feldolgozása. 4.20. Gyermeknek. 4.30. Hangverseny. 5.30. Szerb, horvát lecke. 5.45. Német hírek. 5.55. Német sportelőadás. 6.25. Asszonyoknak. 6.35. O. Mikant: A vallásszocializmus alapelvei. 7.15. Lengyel óra, Ksiadz Piotr K. Tettmayer rádiójátéka, L. Rozicky: Merész Boleszláv, szimf. költemény. 8.15. Tavaszi hangverseny. 9.30. Tavaszi költemények (Elza Posner).

443.8 Róma 3 kw

1.00. Kamarazene. 5.30. Ének- és zenekari hangverseny. 6.30. Filatélia. 7.50. Rádióújság. 8.45. Filharmónikus hangverseny, Respighi-est, Gliucelli: Szent Mihály arkangyal, Andante con variazioni. Római kutak, szimf. költemény. Elmult idők. Éj, Ballada, Római pineák, szimf. költemény.

438 Stockholm 1.5 kw**1351.3 Motala 30 kw**

1.00. Ifjúsági előadás. 5.00. Gramofonzene. 6.00. Istentisztelet. 6.40. Gyorsírás. 6.55. Mezőgazdaság. 7.15. Francia lecke. 7.45. C. Wiman: Kihalt állatok. 8.15. Férfi vagy nő, nyilvános vitaest közvetítése a Konzerthausból; utána hangverseny.

374.1 Stuttgart 10 kw**577 Freiburg 1.5 kw**

10.30. Gramofonzene. 11.00. Hírek. 12.15. Gramofonzene. 12.55. Gramofonzene. 1.45. Hírek. 4.00. Népszerű és tánczene. 6.00. Mezőgazdaság. 6.15. Bábszínház. 6.45. Orvosi előadás. 7.15. M. Breitinger: Pályaválasztási előadás. 7.45. Eszperantó. 8.00. Fűvós kamarazene.

382.7 Toulouse 8 kw

1.45. Hangverseny. 2.00. Hawaii gitárzene. 2.15. Tangók. 2.30. Orgonazene. 9.30. Hangverseny, bécsi zene. 10.00. Népszerű zene. 10.30. Szimf. hangverseny. Rossini: Tell Vilmos, nyitány. 10.45. Tánczene.

275.2 Turin 2 kw

12.30. Hangverseny. 5.00. Népszerű zene. 8.35. Hangverseny.

1415.1 Varsó 10 kw

12.15. Ifjúsági előadás. 12.40. Ifjúsági filharmónikus hangverseny. 3.10. A világháború okai és eredményei, előadás. 3.35. L. Ploszevszky: Henry Sienkiewicz. 4.15. Gyermeknek. 5.00. Könyvszemle. 5.25. Asszonyoknak. 5.55. Kamarazene. Rameau: V. versenymű hegedű, gordonka és zongorára, Smetana: G-moll trió

op. 15. 8.00. Hangverseny. 9.15. Krakói műsor. 11.00. Tánczene.

314.1 Vilna 1.5 kw

11.56. Hírek. 3.10. Ifjúsági előadás. 5.00. Irodalmi szemle. 5.30. Gyermeknek. 5.55. Kamarazene, varsói átvitel. 7.00. Rádiótechnikai előadás. 7.35. Filmszemle. 8.15. Zongorazene. 9.15. Krakói átvitel, irodalmi est. 10.25. Varsói műsor. 11.00. Tánczene.

308.3 Zagreb 1.25 kw

1.15. Gramofonzene. 5.30. Hangverseny. 7.00. Francia lecke. 7.20. Bevezető zenei előadás. 7.30-tól prágai műsor. 9.40. Népszerű zene.

489.4 Zürich 1 kw

11.00. Hangverseny. 11.32. Hangverseny. 12.32, 1.00. Gramofonzene. 4.00. Népszerű és tánczene. 5.15. Gyermeknek. 7.33. A. Koelsch: Természettudományi eszevegés. 8.00. Zenekari hangverseny. 9.00. Ketelbey-óra.

Rövidhullámú adók:**49.4 Bécs 0.4 kw**

11.00. Gramofonzene.

Péntek, május 3**Kiemelkedő események:**

7.00. Pozsony, Prága, Brünn: Wieland kövác, Bella operája.

8.00. Berlin, Lipcse, Boroszló: A Concertgebouw filharmónikus zenekarának hangversenye W. Mengelberg vezényletével.

8.00. Daventry: Istenek alkonya Wagner operája II. felv.

8.15. Brüsszel: Lakmé, Delibes operája.

8.45. Róma: Marinka a táncosnő, Gilbert 3 felv. operettje.

9.00. Langenberg: Filharmónikus hangverseny, szimfónikus est.

9.02. Nápoly: Susanne titka, Wolf-Ferrari egyfelv. operája, Gianni Schicchi egyfelv. operája.

519.9 Bécs 20 kw

354.2 Grác 1.2 kw 283 Innsbruck 1.2 kw
219 Klagenfurt 1.2 kw 250 Linz 1.5 kw

11.00. A Cerda kvartett hangversenye. 3.00. Képvitel. 4.00. Hangverseny. Schieder: Német újságírók, induló. Kálmán: Falusi feeskék, keringő. Suppé: A modell, nyitány. Halevey: Zsidónő, fant. Moszkowski: Szerenád. Gillet: Loin du Bal Volstedt: Japán őrsegváltás. Daubeer: Egy est Grinzingben, bécsi dalegyv. 5.25. Zongoraest és dalok. Racmaninoff: Humoreszk. Korngold: Manók. Saint Saens: Toccata. Antonio Come Ragió Mendelssohn: A dal szárnyain. Racmaninoff: Jön a tavasz. Beethoven: G-dur hegedűromán. Hubay: Zefir. Chopin-Kreisler: Mazurka. Salzedo: Variációk egy régi

téma fölött hárfaszólóra. **6.15.** Sportheti-szemle, **6.30.** R. Egger egyetemi tanár: Carnuntum és más osztrák ásatási helyek. **7.00.** W. Tayenthal: Kereskedelmi tanulmányok. **7.30.** Olasz lecke haladóknak. **8.00.** Vidám est egy régi bécsi házban. K. Tautenheyn zenekíséretével, Blanka Glossy: A Burgtheater tagjának közreműködésével. Utána hangverseny májdi kápátvitel.

455 Beograd 2.5 kw

12.16. Gramofonzene, utána átvitel a Saborna Crkvából. **5.00** Dr. Cajkanovic egyetemi tanár: Husvéti szokások. **5.25.** Sienkievic-novellák. **7.30.** Dr. I. Sajkovic helsingforsi jugoszláv konzul saját költeményeiből olvas fel. **7.55.** Dr. T. Alaupovic volt kultuszminiszter előadása: A húsvét a népek nemzeti, kulturális és vallásos életében. **8.20.** Hírek. **8.30.** Egyházi énekek.

475.4 Berlin 10 kw 283 Stettin 1.5 kw

11.00. Gramofonzene. **3.30.** A. Chirokauer: Művészet és nyilvánosság. **4.00.** Emlékezés Bülowra 84. születésnapja alkalmából. **4.30.** Uti költemények. **5.00.** Népszerű zene. **6.16.** Eszperantó. **6.35.** Lempelius: Eredmények a gázok kutatásánál. **7.00.** Képátvitel. **7.05.** A weekend, előadás. **7.30.** E. Hurwicz: Keleteurópa gazdasági fejlődése. **8.00.** Képátvitel. **8.05.** Az amsterdami Concertgebouw filharmónikus zenekar hangversenye, W. Mengelberg vezényletével. Cherubini: Anacreon, nyitány, Beethoven VI. (Pastorale) szimfónia. Rachmaninoff: III. zongoraverseny. (Wladimir Horowitz.) Liszt: Les Préludes szimf. költemény.

350.5 Barcelona 3.5 kw

2.36. Harangjáték. **3.15.** Uj gramofonlemezek. **6.30.** Hangverseny. **7.10.** Asszonyoknak. **9.30.** Énekkari hangverseny. **10.16.** A rádiózenekar hangversenye. **10.20.** Modern tánczene. **11.00.** Ahogy a történelmet írják, Quintero 2 felv. bohózata.

1010 Basel 1.5 kw 406 Bern 5 kw

12.56. Gramofon-tánczene. **4.00.** Hangverseny. **6.15.** Gramofonzene. **7.00.** Hetiszemle. **7.30.** Borászati előadás. **8.00.** Vidám bordalok. **8.30.** Basel: R. Feldhaus: Komoly és vidám állattörténetek. **9.00.** Zongorazene, régi és modern slágermelódiák. **9.35.** Rádiójáték tájszólásban.

321.2 Boroszló 10 kw

326.4 Gleiwitz 20 kw

12.20, **1.45.** Gramofonzene **3.40.** Háziasszonyoknak. **4.30.** A világ körül előadás. **6.46.** F. Lansberger: A nemzetiség megnyilvánulása a képzőművészetben. **7.10.** A bajor és württembergi posta, előadás. **7.35.** R. Samuel: Modern alkimia. **8.00.** Berlini műsor. **10.00.** Gyorsírás.

432.3 Brünn 3 kw

12.00 Mezőgazdaság. **12.30.** Hangverseny. **5.25.** Angol lecke kezdőknek. **5.40.** Német hírek. **5.45.** E. Löwenstein: Lelki zavarok a gyermekkorban, németnyelvű előadás.

7.06. Bevezető zenei előadás, utána pozsonyi műsor. J. Bella: Wieland kovács e. operája.

306.3 Bukarest 0.26

4.06. A Leon-zenekar hangversenye. **5.15.** A Leon-zenekar hangversenye. **8.00.** Hegedűhangverseny, Locatelli: G-moll szonáta. Schubert-Wilhelmy: Ave Maria, Corelli-Kreisler: La folia. **9.00.** Hírek. **9.15.** Áriák és dalok. **9.45.** Hírek. **10.00** Rádiózenekar hangversenye.

482.3 Daventry Exp. 30 kw

3.00. Orgonazene. **4.00.** Tánczene. Jack Payne zenekara. **5.30.** Gyermekeknek. **6.30.** Népszerű zene. **8.00.** Wagner: Istenek alkonya, II. felv. átvitel Cowent Garden operaházból. **9.15.** A munkáspárt rádióelőadása: Ph. Snowden beszéde. **9.45.** Zongorazene. **16.15.** Tánczene.

421.3 Frankfurt 10 kw

250 Cassel 1.5 kw

6.36. Tornagyakorlat. **12.15.** Gramofonzene. **3.05.** Ifjúsági előadás. **3.55.** Háziasszonyoknak. **5.15.** Ch. Cohn: Ifjúsági egyesület és szülői ház. **5.45.** Stuttgarti műsor. **6.16.** Novellák. **6.30.** A frankfurti telefonközpont, előadás. **6.45.** Aktuális szociálpolitikai kérdések. **7.25.** A délnyugati német rádióklub órája. **7.45.** Tudományos és technikai eredmények, előadás. **8.05.** Film-hetiszemle. **8.15.** A rádiózenekar hangversenye. **9.30.** Rádióénekóra, utána Variációk, hangverseny.

760 Genf 1.5 kw

8.20. Aeschlimann: Genfi emlék, suite. **8.40.** Eszperantó. **8.50.** Hangverseny.

402 Genova 1.8 kw

12.25. Hangverseny. **4.30.** Népszerű zene. **8.30.** M. Ragazzi: Naturalisztikus beszélgetés. **8.45.** Ének- és zenekari hangverseny. **10.15.** Népszerű és tánczene.

391.6 Hamburg 10 kw

387.1 Bréma 1.5 kw

566 Hannover 1.85 kw

250 Kiel 1.5 kw

11.00. Francia lecke. **11.30.** F. Brehmer zenei előadása, Mozart: B-dur szonáta hegedűre és zongorára, **12.00.** Iskolai előadás. **1.45.** Gramofonzene. **4.15.** K. Tegtmeyer: Warpswede, egy északnémet művésztelep. **4.30.** Mária gyermeke. **M. Hausmann 5 felv. misztériuma,** H. Erdlen zenéjével. **6.30.** Angol lecke haladóknak. **7.30.** Turisztika. **8.15.** Az okori világváros, rádiójáték, Horstklaten zenéjével. **10.15.** Aktuális óra. **10.45.** Külföldi átvitel.

277.8 Kassa 2.5 kw

12.05. Rádiózenekar hangversenye. **5.10.** Gramofonzene. **7.20.** L. Zverina: Stefanik emlékezete. **7.46.** Költemények. **8.15.** Hangverseny, Bellini: Norma, ária. Stemataur: Eladott menyasszony, ária. Mozart: Don Juan, ária. **8.45.** Hangverseny.

416.1 Kattowitz 10 kw

16.15. Istentisztelet. **12.10.** Hangverseny. **5.00.** Gyermekeknek. **6.10.** Ifjúsági előadás. **8.15.** Szimf. hangverseny, varsói átvitel. **10.00.** Ujság- és sport-hírek. **11.00.** Francianyelvű rádióposta.

339.8 Kopenhága 4 kw

1153.8 Kalundborg 7 kw

7.30. Tornagyakorlat. **11.15.** Ifjúsági előadás. **12.00.** Népszerű zene. **3.00.** Hangverseny. **5.00.** Gyermekeknek. **5.40.** Tőzsdé hírek. **6.20.** Előadás. **7.16.** Átvitel az egyetemről, Fr. Weis egyetemi tanár előadása. **8.00.** Angol kamarazene. **8.15.** Rómeó és Júlia, Shakespeare 5. felv. tragédiája, utána klaszszikus operettzene.

1200 Konstantinápoly 5 kw

6.00. Török zene. 8.00. Hangverseny.

280.4 Königsberg 10 kw**445.9 Danzig 1.5 kw**

6.00. Tornagyakorlat. 11.30. Gramofonzene. 3.30. Gyermeknek. 4.00. Háziasszonyoknak. 4.30. Népszerű zene. 6.20. Mezőgazdaság. 7.25. Francia lecke kezdőknek. 8.00. Berliini átvitel, a Concertgebouw-zenekar hangversenye. 10.30. Népszerű és tánczene.

1648.3 Königsb. Zeesen 45 kw

12.00. Indiai útleírás. 2.30. Gyermeknek. 3.00. Az iskola egészségi veszélyei, előadás. 3.40. Asszonyoknak. 4.00. V. Valentin: Bülow herceg 80. születésnapja. 4.30. H. Mersmann: A szonáta és a szimfónia. 5.00. Népszerű zene. 6.00. A német halászipar, előadás. 6.30. Angol lecke haladóknak. 6.55. Védekezés a tűz ellen. 8.00. Képátvitel. 8.05. Berliini műsor. 10.45. Képátvitel.

566 Krakó 1.5 kw

10.15. Istentisztelet, vilnai átvitel. 12.10. Filharmónikus hangverseny. 5.00. Gyermeknek. 6.10. Népszerű zene. 8.15. Varsói műsor.

462.2 Langenberg 60 kw**455.9 Aachen 1.5 kw****263.2 Köln 10 kw****265.5 Münster 3 kw**

10.15. Gramofonzene. 11.15. Francia lecke. 12.20. Gramofonzene. 1.05. Hangverseny. 2.30. Asszonyoknak. 3.00. Gyermeknek. 4.10. H. Wedderkop: A modern francia irodalom. 4.50. Valahol Nyugat-Németországban, előadás. 5.00. Novellák és dalok. 5.45. Hangverseny. 6.30. C. Löffler: Ritka könyvek. 7.15. C. Bennet: Angol felolvasás. 7.40. Jogi előadás. 8.00. Hangverseny. 9.00. Német szimfónia-est, utána 12-ig népszerű és tánczene.

361.9 Lipese 10 kw 387.1 Drezda 0.7 kw

12.00. Gramofonzene. 4.30. Tarka zenei délután. 6.05. Eszperantó. 6.30. Angol lecke haladóknak. 7.00. W. Lange: Mauzóleumok és múzeumok. 7.30. P. Wolf: A 20. század építőművészete. 8.00. Berliini műsor. 10.00. Népszerű és tánczene.

260.9 Ljubljana 3 kw

12.30. 1.00. Gramofonzene. 5.00. Hangverseny. 6.30. Háziasszonyoknak. 7.00. Francia lecke. 7.30. Bevezető zenei előadás. 8.00. Operaduettek, hangverseny.

358 London 3 kw**1562.5 Daventry 25 kw**

2.30. Iskolai előadás. 3.00. E. Yong: A föld körül. 4.15. Hangverseny. 5.15. Gyermeknek. 6.45. Bach: Zongoraművek. 7.00. Atkinson Seen on the Screen. 7.25. E. Woodward: A modern Európa története. 7.45. Dalok. 8.00. Hangverseny. 9.15. Politikai előadás. Ph. Snowden beszéde. 9.50. Varázskeringő. Fall Leó 3 felv. operettje. 10.50. Meglepetés. 11.20. Tánczene. 12.00. Képátvitel.

504.2 Milánó 7 kw

11.15. Gramofonzene. 12.20. Kamarazene. 1.35. Jazzband. 4.30. Gyermekdalok. 5.00. Jazzband. 8.15. Paulo Toglio. 8.30. Szimfónikus hangverseny. Mendelssohn: Szentivánéji álom, nyitány. Debussy: Childrens Corner. Viotti: A-moll hegedűverseny op. 22. Ragni: A bacchanszó, szimf. költemény. Santoliquido: Crepuscolo, szimf. költemény. Wagner: Mesterdalnokok, nyitány. 11.00 Jazzband.

536.7 München 9 kw**566 Augsburg 1.5 kw****572.7 Kaiserslautern 1.5 kw****240 Nürnberg 9 kw**

6.45. Tornagyakorlat. 11.20. Gramofonzene. 12.55. Hangverseny. 2.45. Asszonyoknak. 4.00. Népszerű zene. 5.10. Költemények a tengerről, felolvasás. 5.40. Előadások tanítók számára. 6.10. Mezőgazdaság. 7.00. K. Haushofer: Világpolitikai haviszemle.

7.30. Bevezető zenei előadás. 8.00. A Concertgebouw zenekar hangversenye, berliini átvitel. 10.00. Sport-hitelszemle. 10.15. Fontos rádióhírek.

333 Nápoly 1.5 kw

4.30. Csevegés. 5.00. Népszerű zene. 9.02. Egyfelvonásos operák, Susanne titka, Wolf-Ferrari és Gianni Schicchi, Puccini egyfelv. operái. 10.00. Rádióhírek.

496.7 Oslo 1.5 kw

1.05. Gramofonzene. 6.00. Gramofonzene. 7.30. Angol lecke. 8.00. Kamarazene. 8.30. M. Leiff: A modern színház technikája. 9.00. Hegedűhangverseny. 10.05. A. Owerland saját műveiből olvas fel.

1744 Radic Paris 8 kw

6.45. Tornagyakorlat. 8.00. Hírek. 12.30. Hangverseny. Boieldieu: Fekete hölgy, nyitány. Turina: Kasztíliai tánc. Dargomihshky: Koszatschok. 1.00. Tözsdehírek. 1.15. Népszerű zene. 2.00. Tözsdehírek. 3.45. Hangverseny. 6.30. Tözsdehírek. 6.35. Gramofonzene. 7.05. Mezőgazdaság. 7.30. Angol lecke. 8.00. Modern zene, hangverseny. 8.30. Tözsdehírek. 8.35. Szimf. hangverseny. E. Bigott vezényletével. Vitkovski: Az én tavam. Dalok, zenekari kísérettel, a szünetekben hírek és tözsdei árfolyamok.

245.9 Posen 1.5 kw

9.00. Istentisztelet. 12.00. Ünnepek közvetítése, a nemzeti ünnep alkalmából, átvitel az egyetem aulájából. 5.00. A lengyel alkotmány, előadás. 5.55. Szólistahangverseny. 8.10. A mai hazafias költészet. 8.30. Díszhangverseny, költemények és dalok. 10.20. Tánczene.

254.2 Pozsony 0.5 kw

12.00. Prágai műsor. 12.15. Brünni műsor. 4.25. Hangverseny. 5.30. A. Mraz: a cseh irodalom a háború után. 5.50. J. Kujan: Stefanik generális halálának tizedik évfordulója. 6.45. Szlovák lecke magyaroknak. 7.00. Bevezető előadás. 7.15. Wieland Kovács, J. Bella 3 felv. operája. 10.20. Népszerű és tánczene.

343.2 Prága 5 kw

11.15. Gramofonzene. 12.05. Mezőgazdaság. 12.30. Hangverseny. 4.05. F. Lakomy: M. R. Stefani életéből. 4.15. A. Ocenasek: A szokolok nyári tábortáborozása. 4.25. Kamarazene. Bloch: Zongoratrió. Bartos: Vonósnégyes. 5.25. Angol lecke. 5.40. Német hírek. 5.45. Németnyelvű előadás. 6.25. Munkáselőadás. 7.00. Pozsonyi átvitel, Wieland Kovács, J. Bella operája. 10.20. Népszerű és tánczene.

443.8 Róma 3 kw

1.00. Kamarazene. 5.30. Hangverseny. 8.45. Marinka a táncosnő, J. Gilbert 3 felv. operettje.

438 Stockholm 1.5 kw**1351.3 Motala 30 kw**

5.00. Gramofonzene. 6.00. Gyermeknek. 6.30. Népszerű és tánczene. 7.00. Háziasszonyoknak. 7.15. Német lecke. 8.15. Hangverseny.

374.1 Stuttgart 10 kw**577 Freiburg 1.5 kw**

10.30. Gramofonzene. 11.00. Hírek. 12.15. Gramofonzene. 1.00. Gramofonzene. 1.45. Hírek. 4.15. Hangverseny. 6.00. Népszerű zene. 7.00. F. Walter: A mainheimi Nemzeti Színház Schiller idejében. 7.30. Meteorológia. 7.50. Eszperantó. 8.00. Tarka est, rádiókabaré, C. Struve és Lándori Alfréd közreműködésével; utána tánczene és hírek.

382.7 Toulouse 8 kw

1.45. Hangverseny. 2.15. Jazzband. 9.30. Katonazene. 9.45. Sanzonok. 10.00. Díszhangverseny.

275.2 Turin 2 kw

12.30. Hangverseny. 5.00. Népszerű zene. 8.55. Szimf. hangverseny.

1415.1 Varsó 10 kw

10.15. Istentisztelet. 12.10. Filharmónikus matiné. 3.50. Gramofonzene. 5.00. Gyermeknek. 5.45. B. Richter: A japán költészet. 6.10. Népszerű zene. 8.15. Filharmónikus hangverseny.

308.3 Zagreb 1.25 kw

1.15. Gramofonzene. 5.15. Hangversenyátvitel a Corso kávéházból. 8.15. Zenei ABC. 8.35. J. Stahuljak szerzői estje, Dr. Hugo Mihaljovich (zongora), K. Schule (hegedű) és Viktor Koseica (gordonka) közreműködésével, Trió op. 3., Zongoradarabok op.

5. A pók reggeli dala, Délben, II. trió C-moll (romantikus trió). 10.00. Népszerű zene.

489.4 Zürich 1 kw

11.00. Gramofonzene. 11.32. Gramofonzene. 12.32. Hangverseny. 4.00. Népszerű és tánczene. 5.15. Gramofon-tánczene. 7.33. Előadás. 8.00. Tarka svájei est, rádiókabaré.

Rövidhullámú adók:

31.4 Eindhoven 15 kw

1.00—2.00. Műsor Brazília számára. 2.00—4.00. Műsor a délamerikai köztársaság számára. 19.00—21.00. Műsor Európa számára.

16.88. Huizen Phohi 130 kw

11.00—16.00. Kísérleti leadás.

Szombat, május 4

Kiemelkedő események:

- 4.30. Berlin: Caruso gramofonlemezek
- 4.30. Prága: Stefanik emlékünnepély.
- 7.30. Boroszló: Figaro házassága, Mozart vígoperája.
- 8.00. Bern: Gasparone, Millöcker operettje.
- 8.00. Bukarest: Filharmónikus hangverseny.
- 8.10. Bécs: Molnár Ferenc-est. A Marsall, Csenedélet, egyfelvonásosok.
- 8.15. Miláno: Bohémek, Puccini operája.
- 8.45. Nápoly: Operaelőadás közvetítése.
- 12.00. Posen: A Philips-társaság éjjeli hangversenye.

519.9 Bécs 20 kw

354.2 Grác 1.2 kw

283 Innsbruck 1.2 kw

219 Klagenfurt 1.2 kw

250 Linz 1.5 kw

11.00: A Silving kvartett hangversenye. 3.00: Képátvitel. 3.30: Gyermekeknek. 4.—: Hangverseny. Jurek: Tavasz a szívben, Gruber: Asszony, bor és ének, Laszky Béla: A muzsikusi virágai (Grete Salcher), Meyerbeer: B-dur fáklyatánc, Weber: Aratási kantata, nyitány. J. Strauss: Ahol a citrom virul, Donizetti Lucia di Lammermoor fant., Hummer: Miniaturók, Popy: Suite Orientale, Meyer: Régi bécsi tánc, J. Strauss: Cigánybáró fant., Lehár: Friederike egyv., Wacek: Bumbum induló. 5.30: Tavasz a költészetben Ph. Zeska előadása. Almásy Róbert (ének) és Székely Margit (zongora) közreműködésével. 6.20: Kamarazene, Révay Rózsi közreműködésével, Beethoven: D-dur trió op. 70 (Geister-trió), Schumann: Papillon (Heda Ballon). 7.05: F. Biffe: A 150 éves osztrák süketnémaoktatás. 7.35: Aktuális előadás. 8.10: Molnár Ferenc-est, A Marsall, Csenedélet, Molnár egyfelvonásosai, utána népszerű zene, majd képátvitel.

455 Beograd 2.5 kw

12.10: Gramofonzene, utána átvitel a Saborna Crkvából. 5.—: Gyermekeknek Gólyakalifa B. Bandic meséje. 5.25: Higiéniai előadás: Dr. Witezic: Krisztus feltámadása a képzőművészetben. 8.25: Lázár feltámadása. I. Conte Vojnovich drámája. 3. és 4. kép.

475.4 Berlin 10 kw 283 Stettin 1.5 kw

11: Gramofonzene. 3.30: Higiéniai csevegés. 4.—: *Kertészet*. 4.30: Caruso gramofonlemezek. 5.—: Hangverseny. Utána népszerű és tánczene. 6.10: H. Engel: Kulturális kuriózumok. 6.35: H. Ludwigg: Komédiásból színész. 7.—: A. Neugebauer: Új ásatások eredményei Görögországban. 7.30: F. Lucanus: A természet könyve. 8.—: Képátvitel. 8.05: Róbert és Bertalan, rádiószkeccs, utána 12.30:-ig tánczene, Géczy Barnabás zenekara.

350.5 Barcelona 3.5 kw

2.30: Harangjáték. 6.30: Hangverseny. 9.30: Francia lecke. 10.10: Hangverseny. 11.05: Operettelőadás közvetítése, madridi átvitel.

1010 Basel 1.5 kw 406 Bern 5 kw

12.50: Vidám gramofonzene. 4.—: Hangverseny. 4.30: Gyermekeknek. 5.—: Hangverseny. 7.30: Sakk. 8.—: Gasparone, Millöcker 3 felv. operája. 8.30: Basel: Elzászi szerzők estje. V. Smidt saját műveiből olvas fel. 9.10: Basel: Népszerű est, rádiókabaré. 10.20: Basel: Tánczene. 10.30: Bern: A Kursaal zenekarának hangversenye. 10.40: Tánczene.

321.2 Boroszló 10 kw

326.4 Gleiwitz 20 kw

12.20. 1.45: Gramofonzene. 3.45: Könyvszemle. 4.15: Hangverseny. 5.45: Heti filmszemle. 6.20: A. Fischer: A film jövőjéről. 6.45: Eszperanto. 6.55: M. Daniger: Az önálló nő. 7.20: Bevezető zenei előadás. 7.30: Figaró házassága Mozart négy felv. operája. Átvitel a városi Színházból, utána 12.30 ig tánczene.

432.3 Brunn 3 kw

12.—: Mezőgazdaság. 12.30: Hangverseny. 4.30: Átvitel a Ringplatzról, Stefanik emlékünnepély. 5.30: J. Pichal Részletüzletek. 5.45: Kulturális hetiszemle. 6.—: Német hírek. 6.05: Német hangverseny. 7.05: Szimf. hangverseny. 7.45: A. Dichtl. A figyelmeztető színek. 8.—: A Petrinen. M. Kares rádiójátéka. 9.—: Májusi piknik. 10.25: Népszerű és tánczene.

508.5 Brüsszel 1.5 kw

5.—: Hangverseny, tánczene. 6.—: Angol lecke kezdőknek, utána angol lecke haladóknak. 6.30: Gramofonzene. 7.30: Rádióujság. 8.15: Szimf. hangverseny. 9.—: Hírek. 9.05: A hangverseny folytatása. 10.15: Hírek, utána eszperanto.

306.3 Bukarest 0.26

4.00: Rádió hangverseny. 4.50: Hírek. 5.00: Áriák és dalok (W. Broscarecu). 5.40: Hangverseny. 8.00: A román filharmónikusok hangversenye. M. Jera vezényleésével. 9.00: Topporceano: Novellák. 9.15: A filharmónikus hangverseny folytatása. 9.45: Hírek. 10.00: Hangverseny.

482.3 Daventry Exp. 30 kw

3.30: Zenekari hangverseny. 4.30: Tánczene. 5.30: Gyermekeknek. 6.45: A zentai fogoly. A Hope regénye. 8.30: A királyi akadémia bankettje. A beszédek közvetítése. 10.20: Kamarazene. 11.15: Képátvitel.

421.3 Frankfurt 10 kw

250 Cassel 1.5 kw

6.30: Tornagyakorlat. 12.30: Gramofonzene. 12.45: Angol lecke. 3.05: Ifjúsági előadás. 3.55: Háziasszonyoknak. 4.35: Modern tánczene. 6.10:

Stendhal: Vörös és fekete c. regényéből felolvasás. 6.30: Rádióposta. 6.55: Eszperanto. 7.15: Francia irodalmi előadás. 7.25: Francia lecke. 7.45: G. Landauer: Előadás. Dr. G. Herzfeld halálának 10. évfordulója alkalmából. 8.15: Wiper feltámadása, H. Müller—Schlösser 4 felv. bohózata. Utána 12.30-ig tánczene, berlini műsor.

760 Genf 1.5 kw

7.00: Istentisztelet. 7.10: Gramofonzene. 8.20: Lausannei műsor. 10.20: Tánczene.

402 Genova 1.8 kw

12.25: Népszerű és tánczene. 4.30: Hangverseny. 8.30: G. Monti: Művészeti előadás. 8.40: Ének és zenekari hangverseny. 10.15: Népszerű és tánczene.

391.6 Hamburg 10 kw**387.1 Bréma 1.5 kw****566 Hannover 1.85 kw****250 Kiel 1.5 kw**

7.05: Gramofonzene. 8.00: Háziasszonyoknak. 11: Iskolai előadás. 11.00: Sakk. 12.00: Hangverseny. 1.45: Gramofonzene. 3.30: Könyvszemle. 4.00: K. Minor: Német közmondások. 4.15: Robert Garde emlékünnepély. 5.00: Hamburg. Modern fuvola és zongoraművek. 7.00: Hangverseny. 8.00: Johan Strauss est hangverseny. 9.15: Bandonion hangverseny, népszerű zene. 10.30: Aktuális óra. 11.00: Rádiókabaré.

1071 Hilversum 5 kw

7.40: Hangverseny uttrechti átvitel. Csajkovszkij: VI. Pathetique szimfónia. Liszt: Les Préludes szimf. költemény. 11. Magyar rapszódia. Wagner: Mesterdalnokok, nyitány. 9.55: Novellák. 10.10: Csevegés. 10.25: Vidám est rádiókabaré.

Huizen 7 kv 300, este 6.40-től 1852

11.10: Istentisztelet. 11.55: Hangverseny. 12.55: Gramofonzene. 2.40: Gyermeknek. 5.10: Gramofonzene. 6.25: Csodálatos történetek. 6.40: Gramofonzene. 7.10: Vallásos előadás. 7.41: Énekkari hangverseny. H. Cuypers vezényletével. 10.40: Vidám est, rádiókabaré.

416.1 Kattowitz 10 kw

12.10: Gramofonzene. 1.00: Mezőgazda ág. 4.00: Zenei előadás. 4.35: Rádióposta gyermekeknek. 5.00: Istentisztelet. 6.00: Ifjúsági előadás. 8.30: Hangverseny, varsói átvitel. 11.00: Tánczene.

277.8 Kassa 2.5 kw

12.05: Hangverseny. 5.30: Bábszínház. W. Sojka: Paprikajancsi és a boszorkány c. rádiójátéka. 8.15: Hangverseny. 9.20: Hangverseny.

1200 Konstantinápoly 5 kw

6.00: Török zene. 8.00: Hangverseny.

339.8 Kopenhága 4 kw

7.30: Tornagyakorlat. 11.15: Beethoven, ifjúsági előadás és hangverseny. 3.00: Gyermeknek. 3.30: Hangverseny. 5.40: Tözsdehírek. 6.20: Kérékpárkirándulás Északnémetországban, előadás. 7.30: Modern dán költemények, felolvasás. 8.30: Hangverseny. Utána Német hírek. 10.00: Mandolinzene.

2000 Kowno 15 kw

6.00: Asszonyoknak. 6.20: Zenei közjáték. 6.30: Repülő propaganda. 7.00: Hírek. 7.45: Népszerű zene. 9.30: Hangverseny.

280.4 Königsberg 10 kw**445.9 Danzig 1.5 kw**

6.00: Tornagyakorlat. 10.15: Tavaszi dalok, ifjúsági előadás és hangverseny. 11.30: Gramofonzene. 3.30: Ritmikus gyermekóra. 4.00: Népszerű zene. 6.15: N. Prinz: A világpiac helyzete. 6.30: E. Bahren: A népszövetség. 6.55: Eszperanto. 7.00: Amiről beszélnek. 7.30: Angol lecke kezdőknek. 8.05: Dr. P. Supf saját költeményeiből olvas fel. 8.45: Népdalest, énekkari hangverseny. 10.15: Ujság és sporthírek. 10.30: Népszerű és tánczene.

1648.3 Königsw. Zeesen 45 kw

12.00: Iskolai előadás. 1.45: Képvitel. 2.20: Gyermeknek. 3.00: A beszéd technikája. 3.40: Asszonyoknak. 4.00: Gyorsírás. 5.00: Népszerű zene. 6.30: Francia lecke kezdőknek. 6.55: A. Marcuse: A föld kora és szerkezete. 7.20: W. Hoffmann Harnisch: Alkalmazott dramaturgia. 8.00: Képvitel. 8.05-től berlini műsor.

566 Krakó 1.5 kw

12.10: Gramofonzene. 3.10: Ifjúsági előadás. 4.30: Olasz lecke. 5.00: Istentisztelet vilnai átvitel. 6.00: Gyermeknek. 7.10: Külpolitikai előadás. 8.30: Varsói műsor. 10.05: Dr. Reiss: A helyes zenei kritika. 11.00: Népszerű és tánczene.

1522.8 Lahti 20 kw**375 Helsingfors 1.8 kw**

5.00: Gramofonzene. 6.00: Előadás. 6.20: Rádiózenekar hangversenye. 7.15: Előadás. 7.55: Hangverseny. 8.10: Népszerű zene. 9.10: Daldüetek. 9.30: Hangverseny.

462.2 Langenberg 60 kw**455.9 Aachen 1.5 kw****263.2 Köln 10 kw****265.5 Münster 3 kw**

10.15: Gramofonzene. 10.35: Munkaközvetítés. 12.10: Gramofonzene. 1.05: Hangverseny. 2.30: Háziasszonyoknak. 3.40: F. Seemann: Rádió és operett. 4.00: Asszonyoknak. 4.25: Novellák. 4.50: Könyvszemle, 20 éves írók műveiből felolvasás. 5.15: Angol lecke. 5.45: Tánczene. 6.30: A háztartás mérlege a háború előtt és után, előadás. 6.50: Morse lecke. 7.15: Rádióriport. A mikrofon vándorlása, egy vaskohón át. 8.00: Vidám est rádiókabaré, utána sporthírek, majd 11.30-ig hangverseny. 11.30: Tánczene.

361.9 Lipcse 10 kw 387.1 Drezda 0.7 kw

12.00: Gramofonzene. 3.00: Ifjúsági előadás. 4.00: Sakk. 4.30: Hangverseny. 6.00: Rádióposta. 6.30: Francia lecke kezdőknek. 7.00: K. Kiss-hauer: A csillagos ég kisebb távcsövön. 7.30: K. Svoboda: Középnémetország villanyáram ellátása. 8.00: Tánczene, utána jazzband. Berlini átvitel.

260.9 Ljubljana 3 kw

12.30: Gramofonzene. 1.00: Gramofonzene. 5.00: Rádiózenekar hangversenye. 6.00: Sportelőadás. 6.30: Német lecke. 7.00: A Felső Adria, H. Pintér előadása cseh, német és szlovén nyelven. 7.30: Theológiai előadás. 8.00: Balalajka zene. 10.15: Külföldi átvitel.

358 London 3 kw**1562.5 Daventry 25 kw**

2.30: A rugby kupadöntőmérkőzés közvetítése. 2.50: Sportelőadás. 4.35: Hangverseny. 5.15:

Gyermekeknek. 6.45: Bach: Zongorazene. 7.15: Ph. Trevor: Kilátások a kriketszezonra. 7.30: Katonazene. 9.15: G. Barry: Egy hét Londonban. 9.35: Kabaré. 10.35: Táncczene.

504.2 Milánó 7 kw

11.15: Gramofonzene. 12.20: Kamarazene. 1.35: Jazzband. 4.30: Gyermekdalok. 5.00: Hangverseny. 7.00: Jazzband. 8.15: Bohémek, Puccini 4 felv. operája. A szünetekben csevegés és költemények. 11.15: Jazzband.

536.7 München 9 kw

566 Augsburg 1.5 kw

572.7 Kaiserslautern 1.5 kw

240 Nürnberg 9 kw

6.45: Tornagyakorlat. 12.00: Hamburgi átvitel. 2.30: Gramofonzene, új lemezek. 3.30: Aviatikai előadás. 4.00: Népszerű zene. 5.30: Rádióvétel áramforrásai, előadás. 6.00: Duda és hegedűhangverseny, régi cseh dalok, szlovák melódiák. 6.35: Munkaközvetítés. 7.00: Rádióposta. 7.30: Hangverseny. 8.45: F. Bauer: saját költeményeit olvassa fel. 9.05: Robert Koppel est, rádiókabaré. 10.45: Népszerű és táncczene.

333 Nápoly 1.5 kw

4.50: Novellák. 5.00: Hangverseny. 8.45: Operaelőadás közvetítése a San Carlo színházból. 10.00: Sporthírek.

496.7 Oslo 1.5 kw

1.05: Gramofonzene. 5.45: Gyermekeknek. 8.00: Hangverseny. 10.05: Kabaré. 11.00: Táncczene.

245.9 Posen 1.5 kw

7.00: Tornagyakorlat. 1.00: Katonazene. 2.00: Tözsdejelentés. 4.10: Cserkészelőadás. 4.25: Angol lecke. 4.50: Novellák. 5.10: Költemények. 6.00: Gyermekeknek. 7.15: Hangverseny. 7.45: Asszonyoknak. 8.30: Hangverseny, varsói átvitel. 10.30: Rádiókabaré. 12.00: A Philips társaság 56. éjjeli hangversenye.

254.2 Pozsony 0.5 kw

12.00: Mezőgazdaság. 4.15: V. Mulac: Kirándulólhelyek és gyógyfürdők szlovákiában. 4.30: Prágai átvitel. 5.30: A csók, G. Pascéna rádiójátéka. 6.00: Bábszínház, Szerencsevadászat. 3 felv. bohózat. 7.00: Fuvós zene. 9.00: Brünni műsor. 10.25: Népszerű és táncczene.

343.2 Prága 5 kw

11.15: Gramofonzene. 12.05: Mezőgazdaság. 12.30: Hangverseny. 3.45: Ifjúsági előadás. 4.10: Asszonyoknak. 4.20: Eszperanto. 4.30: Stefanik emlékünnepe. Átvitel az Altstadti Ringplatzról. Udrzal miniszterelnök ünnepi beszéde. 5.30: J. Sima: Wallenstein halála. 5.40: J. Chladek: A munkás turista. 6.00: Német hírek. 6.05: Német technikai előadás. 7.05: Rádióregény. 7.15: Fuvós zene. 7.45: L. Sychrava: Stefanik emlékeim. 8.00: M. Kares: A Petrinen, rádiójáték. 9.00: Brünni műsor. 10.25: Pozsonyi műsor.

443.8 Róma 3 kw

1.00: Kamarazene. 5.30: Hangverseny. 6.40: Morze lecke. 8.45: Hangverseny. *A holt természet Molnár Ferenc egyfelv. bohózata.*

374.1 Stuttgart 10 kw

577 Freiburg 1.5 kw

10.30: Gramofonzene. 12.15: Gramofonzene.

1.00: Gramofonzene. 1.45: Hírek. 2.00: Ifjúsági előadás. 3.00: Hangverseny. 4.30: Táncczene. 6.15: Th. Axenfeld egyetemi tanár előadása: A vakág és gondoskodás a vakokról. 6.45: H. Falkenfeld: Kant filozófiája. 7.15: Könyvviteli előadás. 7.45: Sporthírek. 8.00: Szimf. hangverseny. Martin Kraus művek. Utána Pfalzi tájszólás est rádiókabaré, majd 12.00-ig táncczene.

382.7 Toulouse 8 kw

1.45: Hangverseny. 2.15: Francia sanzonok. 2.30: Szólistahangverseny. 9.30: Népszerű est. Strauss keringők. 10.00: Hangverseny. Offenbach: Hoffmann meséi részletek. 10.30: Szimf. hangverseny. Wagner: Tannhäuser, nyitány. 10.45: Táncczene.

275.2 Turin 2 kw

12.30: Hangverseny. 5.00: Népszerű zene. 10.55: Hangverseny.

1415.1 Varsó 10 kw

12.10: Hangverseny. 3.10: Történelmi előadás. 4.08: Képzőművészeti séta Varsón át. 6.00: Gyermekeknek. 7.10: Rádióújság. 8.00: Történelmi előadás. 8.30: Hangverseny. 11.30: Táncczene.

308.3 Zagreb 1.25 kw

1.15: Gramofonzene. 5.30: Gyermekeknek. 7.45: Gyümölcstermelés. 8.00: Francia lecke. 8.15: Könyvszemle. 8.35: Rich. Strauss és Josef Marx est dr. W. Benkovic (tenor) és dr. Hugó Mihalovich (zongora) közreműködésével Marx: Japán esődal, Velencei bölcsődal. Szerenád. Érintett a szerelem. R. Strauss: H-moll zongoraszonáta op. 5. Ajánlás, Viselem szerelmemet. Hazatérés. 10.10: Népszerű zene.

489.4 Zürich 1 kw

11.00: Könyvszemle. 12.32—1.00: Gramofonzene. 4.00: Népszerű és táncczene. 5.15: Gramofonlemez újdonságok. 8.00: Hangverseny. 10.10: Gramofon táncczene.

545 m Budapest 20 kw

Április 28-tól május 4-ig

Vasárnap:

9.00 Ujsághírek, kozmetika.

10.00: Egyházi zene és szentbeszéd az Egyetemi templomból. Szentbeszédet mond dr. Tóth Tihamér c. apát, egy. tanár.

12.00: Déli harangszó az Egyetemi templomból, pontos időjelzés, időjárásjelentés.

Utána: Szimfónikus zenekari hangverseny. Vezényel: Unger Ernő karnagy. Közreműködik: dr. Szabóné Zsögön Lenke opranékesnő és Salgó Sándor hegedűművész. I. Beethoven: VI. (Pastorál) szimfónia, F-dur. I. Megérkezés falun, derűs érzelmek ébredése Allegro ma non troppo. II. A pataknál Andante molto mosso. III. Vidám falusiak. Allegro. Zivatar. IV. A pásztor dala. Vidám és hálás érzelmek a vihar után. Allegretto. 2. a) Bach: Air; b) Saint Saens: Haláltánc (Danse macabre). (A hegedűszólót Salgó Sándor hangversenymester játssza). 3. a) Halevy: Zsidónő c. operából — Román; b) Puccini: Tosca imája. (Zenekari kísérettel énekli: dr. Szabóné Zsögön Lenke). 4. Mozart: Figaró lakodalma — megnyitó.

2.30: Dr. Vértés Emil előadása: „A budapesti

Nemzetközi Árúmintavásár az exportfejlesztés szolgálatában".

3.30: A m. kir. földművelésügyi minisztérium rádióelőadás-sorozata. Dr. Sántha László: „A szőlő védelme tavaszi fagy ellen”.

4.00: Rádió Szabad Egyetem. 1. a) Hubay Jenő: A hajós imája; b) Erkel Ferenc: Bortal a „Bánk-Bán”-ból. Előadják az Egyetemi Énekkarok. Vezényel: Kereszty Jenő karigazgató. 2. Jablonovszky József kísérletügyi főigazgató előadása: „Hogyan vethetjük meg a gyümölcsöskert rovarvédelmi alapjait”. 3. a) Kereszty Jenő: Tücsökdalokból; b) Régi magyar énekek Kereszty J. feldolgozásában. I. Erdőkön, mezőkön járó. (XVIII. századból). II. De mit töröm fejemet. (1807). III. Katona-nóta, XVI. századból. (Előadják az Egyetemi Énekkarok. Vezényel: Kereszty Jenő karigazgató. 4. „A közvetett adókról”. (Dr. Szepessy Mihály ügyvéd, az „Adózók Lapja” szerkesztője).

Közben, kb.

4.45: Pontos időjelzés, időjárásjelentés.

5.20: Balázs Árpád magyar nótáestje Magyar Imre és cigányzenekarának kíséretével.

6.30: Sporteredmények.

6.45: Operettelőadás a Studióból. „Diákszerelm” (Utrechti diákok). Innocent Ernő, Anday Ernő és Buday Dénes 3 felvonásos eredeti operettje Rákosi Viktor regényalakjairól, zenekari kísérettel.

9.10: Hegedű-zongora szonáták. Előadja: Hubay Jenő dr., a Zeneművészeti Főiskola főigazgatója és Stefániai Imre kamaraművész, a Zeneművészeti Főiskola tanára. 1. Dr. Hubay Jenő: Szonáta romantique. 2. Goldmark: D-dur szonáta. náta romantique. 2. Goldmark: D-dur szonáta.

Utána: kb. 10.10: Pontos időjelzés, ló- és üggetőverseny eredmények.

Majd: Pertis Jenő és cigányzenekarának hangversenye.

Hétfő:

9.15: A rádió házitriójának hangversenye. 1. Áubert: Giga. 2. Huszka: Bob herceg. 3. Berté: Szerenád. 4. Csajkovszki: Nocturno. 5. Chopin: Valse. 6. Ghys: Air Louis XIII.

9.30: Hírek.

9.45: A hangverseny folytatása.

12.00: Déli harangszó az Egyetemi templomból, időjárásjelentés.

12.05: Hangverseny. Közreműködik: Pálffy Mária (ének), Fehér Ilona (hegedű). Zongorán kísér: Pongrácz László.

12.25: Hírek.

12.35: A hangverseny folytatása.

1.00: Pontos időjelzés, időjárás- és vízállásjelentés.

2.30: Hírek, élelmiszerárak.

4.00: Asszonyok tanácsadója. (Arányi Mária előadása).

4.45: Pontos időjelzés, időjárás- és vízállásjelentés, hírek.

5.10: Az Orsz. Magyar Cserkészszövetség előadása. Dr. Batiz Dénes orsz. intézőbizottsági tag: „Az egészséges élet”.

5.40: Kalmár Tibor és zenekarának hangversenye.

6.50: Német nyelvoktatás. (Dr. Szentgyörgyi Ede).

7.25: Vitéz Garamszeghy Sándor, a Nemzeti Színház művészeinek előadása: „Magyar sziget Szibériában”.

7.55: Fenyő József előadása: „A hírszolgálat technikájának fejlődése az ókortól a rádióig”.

8.30: A középeurópai nemzetközi műsorcsere-sorozatban a budapesti Studió hangversenye. Közreműködik: Stefániai Imre (zongora), Hubay Jenő dr. (hegedű), Gabriel Ferenc (2. hegedű), Zsolt Nándor (mélyhegedű), Zsámboky Miklós (gordonka), Bartók Béla (zongora), Nagy Izabella és Cselényi József (ének), Magyar Imre és cigányzenekara, továbbá a m. kir. Operaház tagjaiból alakult zene- és énekkar Berg Ottó karnagy vezényletével. 1. Erkel: Himnusz. (Előadja a m. kir. Operaház tagjaiból alakult ének- és zenekar. Vezényel: Berg Ottó). 2. Hubay Jenő: A falu rossza — megnyitó. Vezényel: Berg Ottó). 3. Hubay Jenő: Cremonai hegedűs c. operájának hegedűszólója. (Előadja zenekari kísérettel a szerző). 4. Bartók Béla: a) Változatok egy magyar népdal fölött; b) Medvetánc; c) Este a székelyeknél; d) All' Ungherese; e) Allegro barbaro. (Előadja Bartók Béla). 5. Dohnányi Ernő: Zongoraötös. 6. Magyar Imre és cigányzenekarának hangversenye, Nagy Izabella és Cselényi József, a Nemzeti Színház művészei, magyar nótákat énekelnek. 7. Rákóczi-induló. (Előadja a m. kir. Operaház tagjaiból alakult zenekar. Vezényel: Berg Ottó).

Utána kb.

10.15: Pontos időjelzés, időjárásjelentés és hírek. *Majd:* Bachmann jazz band.

Kedd:

9.15: Grammofonhangverseny. Rózsavölgyi és Társa. grammofonosztálya, Budapest, IV., Szervita-tér 5.

**A rádió által közvetített gramfon-
lemezek kaphatók, esetleg kedvező
fizetési feltételek mellett is
DEMÉNYI ÉS FIA cégnél,
Budapest, VI., Teréz-körút 4. sz.**

9.30: Hírek.

9.45: A hangverseny folytatása.

12: Déli harangszó az Egyetemi templomból, időjárásjelentés.

12.05: A m. kir. 1. honvédegyalozred zenekarának hangversenye. Vezényel: Fricsay Richárd zeneügyi igazgató. 1. Fucik: Marche Hongrois. 2. Strauss: Őszi rózsák — keringő. 3. Mendelssohn: Hebridák — megnyitó. 4. Mailart: Ábránd a Remete esengetyűje c. operából. 5. Fricsay: Szép Ballatonon — barcarolla.

12.25: Hírek.

12.35: A hangverseny folytatása.

1.00: Pontos időjelzés, időjárás- és vízállásjelentés.

2.30: Hírek, élelmiszerárak.

3.30: Tündérvásár meseóra. 1. Lili és a gramfon. Irta és felolvassa: Altay Margit. 2. Margit néni meséje a csodálatos tündérkéről. 3. Mikus—Csák: Gyermekdalok. a) Szerenád a nagymamának; b) Zsörtölődés. Előadják két hegedűn: Feren-czy Leó és Panrok Tivadar, gordonkán Schermann Sándor, zongorán a szerző. 4. Áprilisi tréfa. Irta és felolvassa: Jeszenszky T. I. 5. Mikus—Csák:

Gyermekdalok. a) Szerenád Sáríkánek; b) A baba táncol. Előadják két hegedűn: Ferenczy Leó és Panrok Tivadar, gordonkán kísér Schermann Sándor, zongorán a szerző. 6. Rejtvények. 7. A Tündérvásár rádiópostája.

4.45: Pontos időjelzés, időjárás- és vízállásjelentés, hírek.

5.10: Tót-magyar nyelvoktatás. (Dr. Ernyey József).

5.40: Uray Margit magyar nótákat zongorázik. 1. Dankó-nóták. 2. Blaha Lujza-nóták. 3. Újabb magyar nóták.

6.30: Mit üzen a rádió.

7.25: A m. kir. Operaház előadásának ismertetése és szereplőinek közlése.

7.30: A m. kir. Operaház „Mignon” előadása. Dalmű 3 felvonásban. Szövegét Goethe „Meister Vilmos tanulóévei” c. regénye után írták Carré és Barbier. Ford.: Ormay Z. Zenéjét szerzette: Thomas A.

Utána kb.

10.30: Pontos időjelzés, időjárásjelentés, hírek.

Majd: Farkas Jenő és cigányzenekarának hangversenye.

Szerda:

9.15: A m. kir. honvédegyesület zenekarának hangversenye.

9.30: Hírek.

9.45: A hangverseny folytatása.

12.00: Déli harangszó az Egyetemi templomból, időjárásjelentés.

12.05: Pertis Jenő és cigányzenekarának hangversenye.

12.25: Hírek.

12.35: A hangverseny folytatása.

1.00: Pontos időjelzés, időjárás- és vízállásjelentés.

2.30: Hírek, élelmiszerárak.

4.10: Dr. Cserép József előadása: „A magyarság ősei”.

4.45: Pontos időjelzés, időjárás- és vízállásjelentés, hírek.

5.10: Peterdy Sándor: „A nagyhatalmú Bánoky” c. novelláját olvassa fel.

5.40: „Emlékezés Zrínyi Miklós gróf, költő és hadvezér születésének 309. évfordulójára”. 1. Erkel: Himnusz. Előadja a m. kir. Operaház tagjaiból alakult zenekar. Vezényel: Berg Ottó karnagy. 2. Sik Sándor emlékbeszéde. 3. Költemények Zrínyi Miklós gróf „Viola” c. lírai versciklusából. Előadja: Gárdos Nelly. 4. Részlet a „Szigeti veszedelm”-ből. („Zrínyi imája”). Előadja: Onódy Ákos, a Nemzeti Színház művésze. 5. Rákóczi-induló. Előadja a m. kir. Operaház tagjaiból alakult zenekar. Vezényel: Berg Ottó karnagy.

6.50: Rádióamatőr posta.

7.15: A Zeneművészeti Főiskola operanövendékeinek vizsgaelőadása az intézet színpadi termében. Vezényel: Unger Ernő karnagy. Rendező: Rékay András. Színre kerül: 1. „A titkos házasság” (Il matrimonio segreto), vígopera 2 felvonásban. Első magyarnyelvű előadás. Szövegét írta: Bertati. Ford.: Lánvi Viktor. Zenéjét szerzette: Cimarosa D. Személyek: Robinson gróf — Tibor Zoltán. Boms, gazdag kereskedő — Losonczy György. Fidalma nővér — Kandel Ilona. Carolina, leánya — Sebők Stefi. Elisetta, leánya — Bürger Magda

Paolino, könyvelő — Vinkovich László. — 2. „A cremonai hegedűs”, opera 2 képben. Szövegét írta: F. Coppée—H. Beauclaire. Fordította: Ábrányi Emil. Zenéjét szerzette: Hubay Jenő. Személyek: Ferrari — Losonczy György. Giannina — Darvas Ibolya. Philippo — Svéd Sándor. Sandro — Vinkovich László. Polgármester — Tibor Zoltán. — A zenekar, énekar és tánckarban az intézet növendékei működnek közre.

Utána: kb.

10.10: Pontos időjelzés, időjárásjelentés, hírek és löversenyeredmények.

Majd: Rigó Jancsi és cigányzenekarának hangversenye.

11.00: Gramofonhangverseny. **Rózsavölgyi és Társa gramofonosztálya, Budapest, IV., Szervitater 5.** 1. E. Bloch: Nigun (Szigeti József). 2. Rossini: Figaro belépője a Sevillai borbély c. operából. (R. Stracciari). 3. Bizet: Torreádor-dal a Carmen c. operából. (R. Stracciari, A. Appolini, E. Ticozzi és kórus). 4. Mozart: Ária a Varázsfuvola c. operából. (A. M. Guglielmeti). 5. Chopin: a) Impromptu As-dur; b) Fantasie impromptu. (Kentner Lajos zong. műv.) 6. Brahms—Paganini: Válogatott variációk I—II. rész. (Kentner Lajos). 7. Leoncavallo: Prológ a Bajazzók c. operából. (Losonczy György). 8. Verdi: Amneris és Rhadames duettje az „Aida” c. operából. (Radnay Erzsébet és Rösler Endre. I—II. rész). 9. Gounod: Faust, Mefiszto bordala. (Losonczy György).

A rádió által közvetített gramofonlemezek kaphatók, esetleg kedvező fizetési feltételek mellett is DEMÉNYI ÉS FIA cégnél, Budapest, VI., Teréz-körút 4. sz.

Csütörtök:

9.15: Hangverseny. Közreműködik: Orosz Julia (ének), F. Takács Alice (hegedű), Deutsch Rózsi (zongora). Zongorán kísér: Pongrácz László.

9.30: Hírek.

9.45: A hangverseny folytatása.

12.00: Déli harangszó az Egyetemi templomból, időjárásjelentés.

12.05: A rádió házitriójának hangversenye. 1. Repülj feeském — ábránd. 2. Haydn: a) Menuetto; b) Andante; c) Presto.

12.25: Hírek.

12.35: A hangverseny folytatása.

1.00: Pontos időjelzés, időjárás- és vízállásjelentés.

2.30: Hírek, élelmiszerárak.

4.00: Rádió Szabad Egyetem. 1. Simonffy-dalok. Éneklő: Szabó László, a Városi Színház tagja. Bevezetőt mond: dr. Molnár Imre, a Zeneművészeti Főiskola tanára. 2. Dr. Tüdős Endre egy. m. tanár előadása: „A betegségek ellen való védekezés”. 3. Simonffy-dalok. Éneklő: Szabó László, a Városi Színház tagja. 4. „Munkácsy Mihály”. (Dr. Jeszenszky Sándor min. tanácsos).

Közben: kb.

4.45: Pontos időjelzés, időjárás- és vízállásjelentés, hírek.

5.10: A m. kir. földművelésügyi minisztérium rádió előadásorozata. Nyárády János: „Kisgazdaságok okszerű berendezése”.

5.40: Szórakoztató zene. (Zenekari hangverseny. Vezényel: Berg Ottó karnagy. 1. Weber Eurianthe — megnyitó. 2. Urbach: Részletek Delibes műveiből. 3. Fucik: Winterstürme — keringő. 4. Poppy: Ballet suite. 5. Fr. Casadesus: Coldonia. (Die Hexe). 6. F. Schubert: Marche Militaire.

6.50: Gyorsírási tanfolyam. (Szlabey Géza).

7.25: Angol nyelvoktatás. (J. W. Thompson).

8.00: Színműelőadás a Studióból. „Hazajáró lélek”, színmű 3 felvonásban, írta Zilahy Lajos.

Utána: kb.

10.25: Rigó Jancsi és cigányzenekarának hang

10: Pontos időjelzés, időjárásjelentés, hírek. versenye.

Péntek:

9.15: A Rádió házitriójának hangversenye. 1. Mozart: Varázsfuvola — megnyitó. 2. Grieg: Hat költői kép. 3. Stefániai: Spanyol táncok. 4. Schubert: Szerenád. 5. Strauss: Cigánybáró — valcer.

9.30: Hírek.

12: Déli harangszó az Egyetemi templomból, időjárásjelentés.

12.05: Gramofónhangverseny. Rózsavölgyi és Társa gramofonosztálya, Budapest, IV. Szervitater 5.

**A rádió által közvetített gramofon-
lemezek kaphatók, esetleg kedvező
fizetési feltételek mellett is
DEMÉNYI ÉS FIA cégnél,
Budapest, VI., Teréz-körút 4. sz.**

12.05: Hírek.

12.25: A hangverseny folytatása.

1: Pontos időjelzés, időjárás- és vízállásjelentés.

2.30: Hírek, élelmiszerárak.

4: Józsa Rezső mesél a gyermekeknek.

4.45: Pontos időjelzés, időjárás- és vízállásjelentés, hírek.

5.16: Terescsényi György novellája: „A tanya”.

5.45: Sovánka Nándor és cigányzenekarának hangversenye. Teleky Sándor magyar nótákat énekel.

6.50: Francia nyelvoktatás. (Dr. Garzó Miklós.)

7.25: Németh József előadása: „A jubiláló állami térképészet”.

10: „Lengyel Est” a lengyel nemzeti ünnep alkalmából. 1. Lengyelnyelvű köszöntő. Elmondja: Tomcsányi János. 2. A lengyel himnusz. Előadja a Budapesti Székesfővárosi Zenekar. Vezényel: Berg Ottó karnagy. 3. Lengyelország ismertetése. Előadja: Dessewffy István min. tanácsos. 4. Paderewsky zongoraversenye. Zenekísérettel előadja. Hegyi Emánuel, a Zeneművészeti Főiskola tanára. Vezényel: Berg Ottó karnagy. 5. Mickiewicz Ádám költeményeiből szaval Lehotay Árpád, a Nemzeti Színház művésze. 6. Lengyel dalok. Előadja: Basilides Mária, a m. kir. Operaház művésznője. Zongorán kísér: Polgár Tibor. 7. Zongoraszámok Chopin műveiből. Előadja: Keéri-Szántó Imre, a Zeneművészeti Főiskola tanára. 8. Moniuszko: Halka — megnyitó. Előadja: a Budapesti Székesfővárosi Zenekar. Vezényel: Berg Ottó karnagy.

Utána: kb.

10: Pontos időjelzés, időjárásjelentés és hírek.

Majd: Farkas Jenő és cigányzenekarának hangversenye.

Szombat:

9.15: Hangverseny. Közreműködik: Szende Magda (hegedű), Ragyóczy Jolán (zongora), Kornfeld Zoltán (ének). Zongorán kísér: Pongrácz László.

9.30: Hírek.

9.45: A hangverseny folytatása.

10: A Budapesti Nemzetközi Árumintavásár megnyitó ünnepélyének helyszíni közvetítése.

Utána: kb.

10.20: A hangverseny folytatása.

12: Déli harangszó az Egyetemi templomból, időjárásjelentés.

12.05: Pertis Jenő és cigányzenekarának hangversenye.

12.25: Hírek.

12.35: A hangverseny folytatása.

1: Pontos időjelzés, időjárás- és vízállásjelentés.

2.30: Hírek, élelmiszerárak.

4: Sebestyén Ede novellái. Felolvassa a szerző.

4.45: Pontos időjelzés, időjárás- és vízállásjelentés, hírek.

5.10: A Szociális Missziótársulat előadása. Farkas Edith S. M. főnöknő: „Missziós rádióüzemek.”

6.00: Gramofónhangverseny. Rózsavölgyi és Társa gramofonosztálya, Budapest, IV. Szervitater 5. (Művészlemezek.)

**A rádió által közvetített gramofon-
lemezek kaphatók, esetleg kedvező
fizetési feltételek mellett is
DEMÉNYI ÉS FIA cégnél,
Budapest, VI., Teréz-körút 4. sz.**

7: Dunántúli költők estje. Bevezetőt mond Kosztolányi Dezső: 1. Bevezető beszéd, monija: Kosztolányi Dezső. 2. a) Berzsenyi Dániel: Osztályrészem; b) Kisfaludy Károly: Pipadál; c) Vörösmarty Mihály: Szegény asszony könyve. (Abonyi Tivadar.) 3. Dunántúli dalokat énekel: Bodán Margit. 4. a) Jókai Mór: Régi dal, régi dal; b) Endrődy Sándor: Kézimunka; c) Várady Antal: Cseli csárda. (Abonyi Tivadar.) 5. Dunántúli dalokat énekel: Bodán Margit. 6. a) Kozma Andor: Új rabszolgá; b) Babits Mihály: Édes az otthon. (Abonyi.)

8: Népszínműelőadás a Studióból. „Juhászlegény, szegény juhászlegény”. Magyar mesejáték 3 felvonásban. Írta: Török Rezső. Zenéjét szerzte: Magyar László. Rendezi: Hegedüs Tibor, a Víg-színház rendezője. Az előadást vezényli Polgár Tibor.

Utána: kb.

10.15: Pontos időjelzés, időjárásjelentés, hírek.

10.30: Másfélóra könnyű zene. (Zenekari hangverseny.) 1. Pécsi: „Ubi bene, ibi Patria” — induló. 2. Strauss János: Déli rózsák — keringő. 3. Komzak: Vidám induló — egyveleg. 4. Mare. Delmas: Le Chant de la Vie. 5. Alex. De Taeye Humoresque. 6. Pécsi: Romanze. 7. Pécsi: Ali Bül Bül — Orientalis Intermezzo. 8. Carl Nielsen: a) Hindu tánc; b) Chinesischer tánc; c) Néger tánc; d) Orientalischer festmarsch. (Aus dem „Aladdin“.)

Felelős kiadó: Gyárfás Sándor.

Sylvester Irodalmi és Nyomdai Rt., Budapest. Felelős üzemvezető: Gáncs Jenő

Portable „Superregenerativ“ kétesöves hordozható készülék.

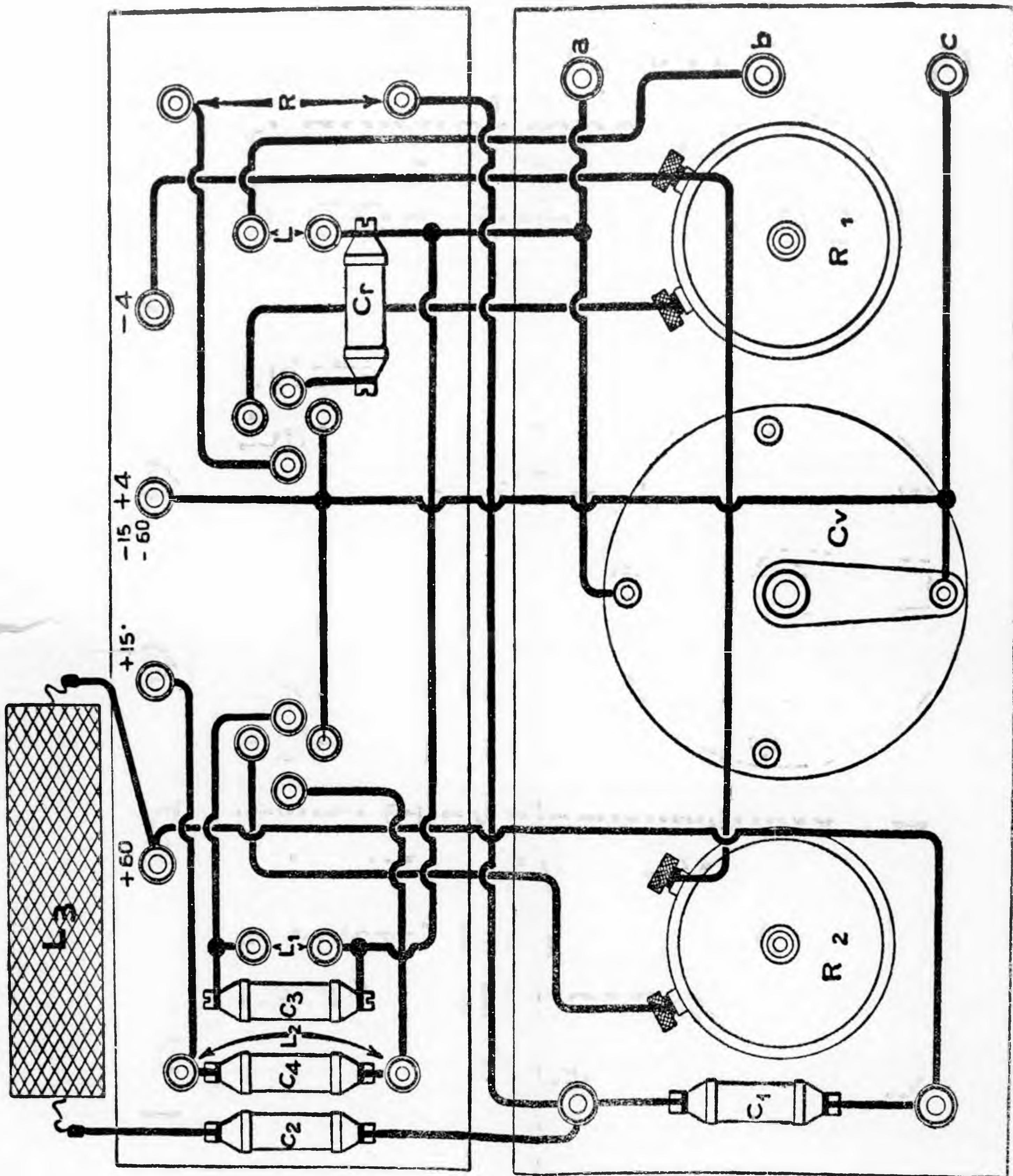

Telefóngyári alkatrészekből épített készülékek biztosítják a jó vételt!

A fenti készülékhez szükséges összes alkatrészek
legolcsóbban

REICH MIKLÓSNÁL

(VI., Vilmos császár út 45.) szerezhető be.

Olvassa figyelemmel a túloldalon közölt hirdetést!

A 13. és 14. számokhoz mellékelt
kitrajzokon közölt áraink ma is
érvényben vannak, de a gyárak
megállapodásai folytán azokat
szaklapban nem közölhetem

Ha eddig figyelemmel kísérte hir-
detéseimet, tudomása van arról,
hogym nálam

Telefongyári készülékeket és
alkatrészeket © Philips anód-
készüléket © Philipshangszórót
Philips csöveket © Telefunken
gyártmányokat © Vatea csöve-
ket © Varta akkumulátorokat
© Anódpótló alkatrészeket ©
a legolcsóbb áron
szerezheti be

R E I C H M I K L Ó S
r á d i ó n a g y k e r e s k e d é s e

Budapest, VI., Vilmos császár út 45 (Nagymező-u. sarok)

Telefon: Automata 144-72 és Automata 272-67