



2019/5

HONISMERET

A HONISMERETI SZÖVETSÉG FOLYÓIRATA

XLVII. ÉVFOLYAM



EÖTVÖS LORÁND
1848 – 1919

A TERMÉSZET TÖRVÉNYEINEK
BŰVARA ÉS VILÁGHIRŰ TUDÓSA,
A NAGY NEVELŐ,
EGYETEMUNK NEVADÓJA.

Eötvös 100

Nemesi örökség

Csúzai mozaikok

HONISMERET

XLVII. évfolyam, 5. szám
2019. október

Kiadja a HONISMERETI SZÖVETSÉG
1088 Bp., Múzeum krt. 14–16.

FELELŐS KIADÓ:
DEBRECZENI-DROPPÁN BÉLA
elnök

SZERKESZTŐBIZOTTSÁG:
ANDRÁSFALVY BERTALAN
BAKSA BRIGITTA, BARTHA ÉVA
DEBRECZENI-DROPPÁN BÉLA
FEHÉR JÓZSEF, GÁLNE JÁGER MÁRTA

HALÁSZ PÉTER
HÁLA JÓZSEF, KOVÁCS GERGELY
KOVÁTS DÁNIEL
SELMECZI KOVÁCS ATTILA
SZÉKELY ANDRÁS BERTALAN
VERES GÁBOR

SZERKESZTI:
HÁLA JÓZSEF

SZERKESZTŐSÉG:

Budapest V., Magyar u. 40.
Levelezési cím: 1370 Budapest, Pf. 364
Tel/fax: +36 1 327 7761

Internetes elérési cím: www.honismeret.hu
INDEX 25387

E-mail: honismeret25@gmail.com

Megjelenik
az **Emberi Erőforrások Minisztériuma,**
a **Magyar Művészeti Akadémia,**
a **Magyar Nemzeti Múzeum,**
a **Nemzeti Kulturális Alap**
és az **Anyanyelv- és Szóhasználati Szövetség**
támogatásával.

Előfizetésben terjeszti a Magyar Posta Zrt.
Postacím: 1900 Budapest

Előfizetésben megrendelhető az ország bármely
postáján, a hírlapot kézbesítőknél,
www.posta.hu WEBSHOP-ban
(<https://eshop.posta.hu/storefront/>),
e-mailen a hirlapelofizetes@posta.hu címen,
telefonon +36 1 767 8262 számon, levélben
a MP Zrt. 1900 Budapest címen.
Külföldre és külföldön előfizethető
a Magyar Posta Zrt.-nél: www.posta.hu
WEBSHOP-ban (<https://eshop.posta.hu/storefront/>), 1900 Budapest, +36 1 767 8262,
hirlapelofizetes@posta.hu
Belföldi előfizetési díjak:
egy évre 2520 Ft, fél évre 1260 Ft

Arculat: Farkas Anna

Technikai szerkesztő: Geiger Annamária
Nyomdai munkák: Opticult Bt., mondAT Kft.
ISSN 0324-7627 (nyomtatott)
ISSN 1588-0672 (online)

E SZÁMUNK MUNKATÁRSAI

Berényi Zsuzsanna Ágnes, CSc. történész, Budapest
Csath Béla ny. okleveles bányamérnök, Budapest
Dombi Alajosné elnök, Felpécért Alapítvány, Felpéc
Ferencz Győző újságíró, helytörténész, Zalaegerszeg
Grétsy László nyelvész, professor emeritus,
Eötvös Loránd Tudományegyetem, Budapest
Halász Péter ny. főtanácsos, Gyimesközéplek
Handó Péter kulturális antropológus, Sósartyán
Heilauf Zsuzsa intézményvezető, történész–muzeológus,
levéltáros, Tomory Lajos Múzeum, Budapest
Kis Domokos Dániel, PhD. tudományos kutató,
Országos Széchényi Könyvtár, Budapest
Kis Krisztián Bálint történész, tanár, Szolnok
Kovács László, Prof. dr. főiskolai tanár,
Nemesrempehollós
Kozma Katalin könyvtáros,
Országos Széchényi Könyvtár, Budapest
Kökényesi Zsolt, PhD. történész, Eötvös Loránd
Tudományegyetem, Budapest
Lőkös Péter, Dr. habil. egyetemi docens, Budapest
Lukács László, DSc. néprajzkutató, egyetemi tanár,
Székesfehérvár
Marjanucz László, CSc. történész,
tanszékvezető egyetemi docens, Szegedi Tudományegyetem,
Modernkori Magyar Történelmi Tanszék, Szeged
Molnár Andrea tudományos titkár,
MTA Könyvtár és Információs Központ, Budapest
Novák Ádám, PhD. Déri Múzeum,
történész–segédmuzeológus, Debrecen
Pozsonyi József történész, ny. múzeumigazgató,
Balmazújváros
Reppmann Dékány Zsuzsanna ny. pedagógus,
helytörténész, Csúza
Ruszoly Barnabás ny. polgármester, helytörténész,
Bagamér
Salamon Ferenc ny. tanár, helytörténész, Sepsiszentgyörgy
Szabó Zoltán geofizikus, Budapest
Szabó Zsófia Lilla művészettörténész,
Tomory Lajos Múzeum, Budapest
Szőnyegi Hajnalka helyismereti könyvtáros,
Vörösmarty Mihály Könyvtár, Székesfehérvár
Sztyahula László, PhD. esperesplébános, Kéménd
Tornai Csongor Gáspár történelem MA szakos hallgató,
Budapest
Udvarhelyi Nándor geológus, helytörténelmi kutató,
Miskolc
Valentyik Ferenc helytörténész, Dabas
Varga Mihály földrajz–történelem szakos középiskolai tanár,
helytörténész, SZSZC,
Bezerédj István Szakképző Iskolai Tagintézmény, Szekszárd
Veres Gábor, PhD. néprajzkutató, egyetemi docens,
Eszterházy Károly Egyetem, Eger

A borítón:

*Eötvös Loránd mellszobra
a róla elnevezett budapesti egyetem „A” épületének aulájában
(Végső István felvétele)*

TARTALOM

ÉVFORDULÓK

Száz éve hunyt el Eötvös Loránd

A vásárosnaményi Eötvös család (<i>Pozsonyi József</i>)	3
Eötvös Loránd, a geofizikus (<i>Szabó Zoltán</i>)	9
Az egbelli torziósinga-mérések és hatásuk a szénhidrogén-kutatásokra (<i>Csath Béla</i>) ...	19
Eötvös Loránd, a tanár (<i>Kovács László</i>)	21
A csúcson. Báró Eötvös Loránd, a tudós hegymászó (<i>Kis Domokos Dániel</i>).....	30
Eötvös Loránd, az ember (<i>Molnár Andrea</i>)	36

ISKOLA ÉS HONISMERET

Tanítómestereink

<i>Péchy Blanka</i> : Védelmezzük beszédünk tisztaságát!	42
Eötvös Loránd nyomában Pestszentlőrincen. Akadályverseny a világhírű tudós emlékére (<i>Heilauf Zsuzsa</i>)	43
A hely, ahol élünk. Beevezetés a helyismeret forrásaiba Székesfehérváron (<i>Szőnyegi Hajnalka</i>)	45

FÓRUM

Várostörténet Salgótarján értelmiségének szemszögéből (<i>Handó Péter</i>)	48
Lukácsy Lajos művészetének centenáriumi aktualitásáról (<i>Valentyik Ferenc</i>)	52

EMLÉKHELYEK

Báthory András püspöki székhelye: Lidzbark Warmiński vára (<i>Udvarhelyi Nándor</i>)	55
--	----

KÖZ-GYŰJTEMÉNYEK

A Felpéci Tájház (<i>Dombi Alajosné</i>)	60
--	----

TERMÉS

Az XLVII. Országos Honismereti Akadémia előadásából

Gondolatok a magyar arisztokrácia reprezentációjáról: pecséthasználat és rezidencia a késő középkorban (<i>Novák Ádám</i>)	64
Udvari pompa és ami mögötte van. Magyar (fő)nemesi reprezentáció a XVIII. századi Bécsben (<i>Kökényesi Zsolt</i>).....	69
Árkádos házak a Káli-medencében (<i>Lukács László</i>)	76
A Palásti Szent György Plébánia egyházi közigazgatásának története (<i>Sztyahula László</i>)	83
A tolnai rév a XVIII–XX. században (<i>Varga Mihály</i>)	87
A Regnum Marianum rövid története (<i>Tornai Csongor Gáspár</i>)	92
Marcali nyomdászata, sajtótermékei és könyvkereskedelme a kezdetektől napjainkig (<i>Kis Krisztián Bálint</i>)	94
Az ötödik Székely Hírmondó (<i>Salamon Ferenc</i>)	99

KRÓNKA

A Bagaméri Kör két évtizede (<i>Ruszoly Barnabás</i>)	103
Emlékezés 1848–1849-re egy horvátországi magyar faluban, Csúzán (<i>Berényi Zsuzsanna Ágnes</i>).....	104
Balázs Géza hatvanéves (<i>Grétsy László</i>)	105

In memoriam

Labádi Lajos emlékére (<i>Marjanucz László</i>)	108
Nemcsics Antal emlékezete (<i>Szabó Zsófia Lilla</i>)	110

KÖNYVESPOLC

Könyvek Zalából (<i>Ferencz Győző</i>)	112
Mozaikkockák egy Árpád-kori drávaszögi magyar falu históriájából (<i>Reppmann Dékány Zsuzsanna</i>).....	113
„...gyűjt régi fényél új szövétneket” (<i>Halász Péter</i>).....	115
Kényszermigrációs sors a második világháború után (<i>Lőkös Péter</i>).....	118
Frisnyák Professzor Úr műveinek jegyzéke (<i>Kozma Katalin</i>).....	119
Noszvaj középkori templomának festett famennyezete (<i>Veres Gábor</i>).....	120

HONISMERETI ÉVFORDULÓNAPTÁR, 2020 (Összeállította: <i>Halász Péter</i>)	122
---	-----

Tisztelt Szerzőink!

Kérjük, hogy a folyóiratunkba szánt írásaitak lehetőleg elektronikus úton egyszerű Word formátumban szíveskedjenek megküldeni a honismeret25@gmail.com címre. Továbbá kérjük, hogy a terjedelem kötöttségére való tekintettel a megküldött írás ne haladja meg a 4–5 oldalt (10–15 ezer leütést), az esetleges hivatkozások esetén lábjegyzetelést kérünk, a képmelléleteket szintén elektronikusán, lehetőleg 300 dpi felbontásban kérjük megküldeni. Aszerzői korrektúrát szintén elektronikusán úton küldjük meg.

Lapzárta minden páratlan hónap 5-én, megjelenés minden páros hónap 10-én. A közlésre szánt cikkeket a szerző nevének, titulusanak és címének feltüntetésével tudjuk fogadni. Kérjük, hogy a lábjegyzeteket vagy irodalomjegyzéket tartalmazó írások esetében a hivatkozások, bibliográfiai adatok legyenek hiánytalanok, pontosak és azok a Honismeretben használt formában készüljenek! Ellenkező esetben a cikket nem áll módunkban elfogadni!

a Szerkesztőbizottság

A Honismeret folyóirat megvásárolható:

Honismeret Szerkesztősége (1053 Budapest, Magyar u. 40.),

Magyar Nemzeti Múzeum Könyvesboltja (1088 Budapest, Múzeum krt. 14–16.)



ÉVFORDULÓK



Száz éve hunyt el Eötvös Loránd

A vásárosnaményi Eötvös család*

Az Eötvös Loránd Tudományegyetem szenátusa az intézmény 384. tanévét megnyitó ünnepi közgyűlésén a 2018/2019-es tanévet Eötvös-évnak nyilvánította. Ezzel Eötvös Loránd halálának 100. évfordulója alkalmából az egyetem névadójának kívánnak emléket állítani. A mai egyetem elődjét Pázmány Péter esztergomi érsek alapította 1635-ben Nagyszombatban, majd 1777-ben a négy karral működő egyetemet a jezsuita rend feloszlása után Mária Terézia királynő áthelyezte Budára, II. József uralkodása idején pedig 1784-ben Pestre költöztették. A korábban Nagyszombati Jezsuita Egyetem többszöri névváltoztatás után 1950. szeptember 15-e óta viseli Eötvös Loránd nevét.

Levéltáraink fond- és állagjegyzékeiben az Eötvös családra vonatkozó terjedelmesebb, nagyobb iratcsomót nem találva a család történetét a contemporain, vagy legalábbis közel egykorú publikált források, újság- és folyóiratcikkek alapján vázolólok fel.

A genealógiai szakirodalomban Nagy Iván *Magyarország családai czimerekkel és nemzékrendi táblákkal* című művében¹ és ifjabb Reiszig Ede *Szabolcs vármegye nemes családai*² című tanulmányában a vásárosnaményi Eötvös család őseinek a Thuróczy krónikában³ is szereplő „*iohanes ewthwews*”-t említi. Nagy Iván csupán azt állítja, hogy ilyen családnéven a legkorábban ezen Eötvös János aranyműves, budai polgár fordul elő a történeteinkben, és, hogy a vásárosnaményi Eötvös család őse lenne, azt oklevelekkel igazolni nem tudja. Reiszig Ede őt budai bírónak írta, akit a hagyomány a család őseinek tart.

A krónikában a következőket írta Thuróczy az *Albert király megkoronázása, és a Buda városában történt fosztogatás* című fejezetben:

„A király uralkodásának első évében hatalmas zavargás támadt Buda városában. Mivel ennek a városnak a lakossága két népből állt, tudniillik magyarból és németből, azért a németek az ő nyelvüket beszélő uralkodó miatt elbizakodva, a magyarokat saját fennhatóságuk alá akarták rendelni...

Élt ekkor ebben a városban egy bizonyos magyar, Ötvös János volt a neve, nem kis tekintélyű és nem is utolsó ember a városban. Ez a többieknél jobban a szívére vette az egész magyar népet érintő gyalázatot, és amennyire tőle telt, szóval is, erővel is védelmezni igyekezett a magyar polgárok becsületét. Ezért nagyon nagy szállkának látszott a németek szemében, és a németek élve az alkalommal, titokban el is fogták őt, és a foglyot a városháza belsejében különféle kínzásokkal gyötörték. Végre, amikor a szerfölötti kínzások következtében meghalt, egy hatalmas súlyú követ kötöttek a nyakára, és elsüllyesztették a Dunába. A rettentő gonosztett nyolc napig nem derült ki, addig tudniillik, amíg a víz a kő nehezékétől meg-

* Elhangzott 2019. július 10-én Nyíregyházán, a XLVII. Országos Honismereti Akadémián

1 Nagy Iván: *Magyarország családai czimerekkel és nemzékrendi táblákkal*. Pest, 1858. Harmadik kötet. 50–54.

2 Ifj. Reiszig Ede: *Szabolcs vármegye nemes családai*. In *Borovszky Samu: Magyarország vármegyéi és városai*. Szabolcs vármegye. 517.

3 Thuróczy János: *A magyarok krónikája*. Fordította: Horváth János. Helikon Kiadó, Bp., 1986. 257.

szabadult holttestet partra nem vetette. A megtalált élettelen testen jól látszottak a kínzás sebhelyei, hiteles tanúbizonyságot téve gyilkosai felől.”

Thuróczy János *Chronica Hungarorum* (A magyarok krónikája) című művét először Brűnben, 1488-ban, majd ugyanabban az évben, Augsburgban is kiadták nyomtatásban. A krónikában leírt események és a kiadás között csupán ötven év telt el, ennél is kevesebb, amikor Thuróczi mindezeket leírta, így ezt a történetet teljesen hitelesnek tekinthetjük.

A Turul 1894. évi 2. számában Lehoczky Tivadar közölt hosszabb, kétrészes tanulmányt *A vásáros-naményi Eötvös-család* címmel. Ebben az írásban a família eredetéről és leszármazásáról a következő áll:

„A családi egyszerű jegyzetek szerint ezen Eötvös Jánosnak fia lett volna 1456-ban József, ennek Lázár, ennek István, ennek Antal, ennek Ferencz, ennek József, kinek nejeül Tholdy Erzsébet említettik, ennek Mihály, ennek Márton és ennek I. Miklós, kitől a további leszármazás már hiteles adatokkal igazolható.”

Lehoczky Tivadar tanulmányából, mely az Eötvös család levéltára iratainak felhasználásával készült, tudható, hogy I. Eötvös Miklós az 1700-as évek elején Ecseden halt meg. Fia, II. Miklós 1691-ben vette feleségül Irinyi Borbálát, akitől Éva, József, Mária, Krisztina és III. Miklós nevű gyermekei születtek. Felesége halála után újra nősült, amikor is királydaráczy Debreceni Mária lett a neje. Tőle Sándor, Imre, László és Lajos nevű fiai születtek. II. Miklós 1696-ban Szatmár megyei szolgabíró, 1699-ben adórovó (dicator, vagy perceptor), 1704-ben a Rákóczi szabadságharcban hadbiztos, 1710-ben alispán, az 1720-as évek végén királyi tanácsos és a Tiszántúli kerület biztosa volt. II. Miklós 1731-ben a Szatmárnémeti közelében fekvő Pálfalván hunyt el. Fiai közül III. Miklós Nagykárolyban telepedett le, József nevű fia Szalay Annát vette nőül. 1738-ban alispán volt, 1741-ben a nemesi felkelés ezredese, meghalt 1742-ben.

Az 1740-es évek eseményei az Eötvös család több tagjának is jelentősen befolyásolta, meghatározta életútját. Amikor 1740-ben VII. Károly német-római császár (III. Károly néven magyar király) elhunyt, Mária Terézia ellenében Wittelsbach Károly Albert bajor választófejedelem a trónra való igényét fegyverrel szándékozott kivívni; II. Frigyes porosz király pedig tekintélyes hadaival Sziléziát mint brandenburgi örökségét, követelve, megszállotta; ugyanakkor a francia udvar az osztrák birodalom felosztását tervezte – elkezdődött az osztrák örökösödési háború. Ennyi ellenséggel szemben az ifjú királynő – Mária Terézia – a magyarokat hívta segítségül s a pozsonyi felhívása következtében azok csakhamar lelkesen felajánlották védelmüket, s a megyék nemesi fölkelést szerveztek. Eötvös József fiai közül József kapitány, László alispán, IV. Miklós tábornok lett. Szatmár megyében különösen Eötvös József tüntette ki magát buzgó eljárásával, aki mint az általa szervezett csapat alezredese vett részt a hadjáratban, azonban, mint korábban említettem, nemsokára elhunyt. Fiai mind a közéletben, mind pedig a hadjáratokban kitűnően jeleskedtek, különösen Miklós, akit érdemei elismeréseként a királynő 1768. február másodikán bárói rangra emelt.

IV. Miklós fia, báró I. Eötvös Ignác főpohárnok 1763-tól 1838-ig élt. Felesége báró Szepessy Mária volt. Ferenczi Zoltán írta róla a magyar történelmi életrajzok sorozatban „A harctér helyett békésebb foglalkozásokra adta magát s így írói és tudományos hajlamaival előkészítője lett híressé vált unokája pályájának.”⁴ Az ő fia szintén Ignác főtárnokmester, királyi biztos volt, aki – egy, ez év februárjában a *Nők Lapjában* megjelent cikk szerint az alábbi cselekedetével tette hírhedtté a nevét. Amikor 1831-ben a parasztok között az a hír terjedt el, hogy azért tört ki a kolerajárvány, mert az urak megmérgezték a kutakat, a

4 Ferenczi Zoltán: Báró Eötvös József 1813–1871. In Magyar történelmi életrajzok. Bp., 1903.

megtévesztett, fellázadt tömeg vezetőit felakasztatta.⁵ Az 1831 nyarán történekről és abban Eötvös Ignác szerepéről Tarján M. Tamásnak a *Rubicon* honlapján napjainkban megjelent írásából tudhatjuk meg a részleteket.⁶

II. Eötvös Ignác és báró Lilien Anna palotahölgy gyermekei közül báró Eötvös József Budán született 1813. szeptember 3-án. Diákként sokat szenvedett apja hírnevétől, társai többször a szemébe vágták, hogy hazaáruló fia, akivel nem akarnak egy padban ülni – olvasható a fentebb említett írásban. A szerző talán kis túlzással fogalmazott, hiszen ekkor Eötvös már 18 éves volt. Diáktársai zaklatását fiatalabb nebulóként inkább nagypapja tettei miatt szenvedhette el. Róla – mármint I. Eötvös Ignácról – Ferenczi Zoltán írta 1903-ban megjelent Eötvös József-életrajzában:

„Jellemzőbb róla az az odaadás, mellyel Ferenc kormányát alkotmányellenes törekvéseiben is szolgálta, s mint ilyen, nevét valósággal gyűlöltté tette. Ugyanis 1822-ben egyike volt az adóbeszedéssel megbízott »ambulans«-oknak, mint akkor a királyi biztosokat hívták, s mint ilyen ment [az I. Ferenc király által kivetett törvénytelen hadiadó ellen] a leghevesebben tiltakozó Nyitra megyébe, hol oly kíméletlenül fogadták, hogy bosszúságában Uzovics János alispánt és Ocskay Ignác szolgabírókat, mint az ellenzék vezéreit, láncra veretve börtönbe hurcoltatta. Ezért midőn az adó-rendelet kihirdetése miatt a megyegyűlésen megjelent, a felingerült nemesség halál-kiáltásokkal fogadta; sőt egy erős legény már mellette is ragadta. Talán meg is ölik, ha a vele volt tisztek meg nem mentik.”⁷

Eötvös Józsefnek már kora ifjúságában kitűnt irodalmi tehetsége, de erősen hatottak rá a XIX. század első harmadában kibontakozó politikai, ideológiai eszmék is. Középiskolai tanulmányait a Budapesti Királyi Egyetemi Katolikus Gimnáziumban, egyetemi tanulmányait pedig a pesti egyetem bölcsélet és történelem szakain végezte 1826-tól 1831-ig. Szellemi fejlődésére nagy hatást gyakorolt nevelője, Pruzsinszki József, aki a francia felvilágosodás híveként felkeltette a fiatal Eötvös érdeklődését a politika és a filozófia iránt. Eötvös örömmel üdvözölte az 1830. évi júliusi párizsi forradalom kitörését.

Az 1832–36. évi országgyűlésen, az ifjúság karzatán mint hallgató vett részt, egész lélekkel az akkor megindult reformeszmék zászlajához szegődött. Ókonzervatív atyja, a tárnokmester, hagyományos családi politikája legkisebb akadályul sem szolgált a lelkes ifjúnak, hogy a legszabadabb, sőt, a tisztán demokrata irányt vallja magáénak. Bár a fiatal Eötvös Józsefet kinevezték a magyar királyi udvari kancelláriához fogalmazónak, de őt a hivatali pálya akkor még valójában nem vonzotta. Igaz a közéletre, sőt, a politikai pályára szánták és készült, de más utat választott magának. Az irodalom és a tudomány érdekelte igazán. 1836–37-ben beutazta Németországot, Svájcot, Németalföldet, Franciaországot és Angliát, visszatérte után egészen visszalépett a hivatali pályától, csak az eperjesi kerületi tábla tiszteletbeli bírójának címét fogadta el s viselte néhány évig. Apja szerencsétlen gazdasági spekulációk folytán tönkrement s egész vagyonát elvesztve királyi kegypenzre szorult, ezután a gazdagnak született Eötvös József saját munkájával kereste kenyerét mint író.⁸

A *Vasárnapi Újság* 1855. szeptember 30-i vezércikkében mutatta be Eötvös életének, politikai és irodalmi pályájának addigi eredményeit. Ebben olvasható: „Eötvös már huszonkét éves korában annyi irodalmi érdemet szerze nevének, hogy a tudós társaság levelező tagjának választá”, pedig igazán nagy jelentőségű írásai csak később születtek meg. A Magyar

5 Pór Attila: Eötvös Loránd élete. Nők Lapja 2019. február 20. 62–63.

6 Tarján M. Tamás: 1831. október 3. – Feloldják a kolerazárlatot Magyarországon. Rubiconline 2019. 7.

7 Lásd Ferenczi Zoltán i. m. és Dedek Crescens Lajos: Nyitra vármegye története. In Sziklay János és Borovszky Samu: Magyarország vármegyéi és városai. IV. Bp., 168.

8 B. Eötvös József. (1813–1871.). Vasárnapi Újság 1871. február 12. 18. évf. 7. szám.

Tudományos Akadémia 1835. szeptember 14-én választotta levelező, majd 1839. november 23-án rendes tagjává. A későbbiekben, 1855-ben másodelnökké, 1870-ben pedig elnökké nevezte ki. Korai versei és írásai után főbb művei: *A karthausi* (1838–41), *Éljen az egyenlőség* (1844), *A falu jegyzője* (1845), *Magyarország 1514-ben* (1847), *A tizenkilencedik század uralkodó eszméinek befolyása az álladalomra* (1851–54). Idő szűkében műveinek ismertetésére és elemzésére nem térhetek ki, de azt feltétlen meg kell jegyezni, hogy Eötvös írásainak minden gondolata korának szellemiségét messze meghaladó eszmeiségről tettek tanúbizonyságot.

Az 1848/49-es forradalom és szabadságharc alatt – amikor megalakult az első felelős magyar minisztérium – a Batthyány-kormány vallás- és közoktatási minisztere lett, de amikor 1848. szeptember 28-án a feldühödött tömeg a Magyarország katonai parancsnokává és ideiglenes nádorává kinevezett Lamberg Ferenc császári és királyi altábornagyot a pest-budai hajóhídon felismerte és kegyetlenül meggyilkolta, Eötvös József a fejleményektől megriadva elhagyta az országot. 1851-ig Münchenben lakott s folytatva bölcsészeti és történeti stúdiumait, ismét az irodalomnak élt.

Hazatérése után jelent meg a *Nővérek* című kétkötetes regénye, s mint korának az egyik legkiemelkedőbb irodalmárát a Kisfaludy Társaság elnökévé választották. 1860 októbere után ismét aktívan politizált, az 1867-es kiegyezést követően újra megkapta a vallás- és közoktatásügyi miniszteri tárcát. Legjelentősebb politikai tevékenysége között kell megemlíteni a zsidók egyenjogúsításáról szóló törvény megalkotását, és az általános és kötelező népoktatás bevezetését. Az új tanrendszerrel kapcsolatban, illetve a felállítandó lyceumok szervezésére vonatkozóan Eötvös véleményezés végett egy körlevelet küldött ki a különböző felekezetek püspökeinek és az iskolaigazgatóknak. A tanrendszer lényege abban állt, hogy a képzés idejét kilenc évre emelik, melyből az utolsó három évfolyam szakosodott nyelvészeti, jogtudományi és természettudományi szakokra, és bizonyos tantárgyak mindháromban, míg mások csak az illető szakban kötelezők.⁹

Eötvös irodalmi tevékenysége az 1850-es évek elejétől elsősorban politikai publikációk sora volt, amivel nemzetközi elismerést is szerzett.

Viszonylag fiatalon, 57 éves korában, 1871. február másodikán hunyt el. Legteljesebb életrajza Ferenczi Zoltán *Báró Eötvös József 1813–1871* című, 1903-ban a Magyar történeti életrajzok sorozatban megjelent írásából ismerhető meg.

1890. július 6-án a budai Svábhegyen közadakozásból szobrot – Strobl Alajos művét – avattak tiszteletére az Eötvös-villa közelében, ahol sokáig lakott, s ahol Loránd fia is született. A Vasárnapi Újság így írt az eseményről:

„A fogaskerekű alig győzte szállítani az ünnepély színhelyére özönlő közönséget, mely az Eötvös-villa közelében levő teret már 10 óra után ellepte. A tér gazdagon fel volt ékesítve nemzeti színű lobogókkal s zöld gallyakkal. Köröskörül Magyarország összes vármegyéinek címerei voltak fölállítva. Az ünnepély a kápolnában isteni tisztelettel kezdődött, aztán a szobor körül gyülekezett a közönség. Ott volt báró Eötvös Loránd, a költő fia és a tudományos akadémia elnöke, Szily Kálmán akadémiai titkár, Berzeviczy Albert államtitkár, Ráth Károly, Kamermayer Károly polgármesterek, Jókai Mór, Gyulai Pál, az irodalom és művészvilág számos tagja...”¹⁰

Eötvös József és Rosty Ágnes házasságából Ilona, Jolán, Loránd és Mária nevű gyermekek születtek. Itt jegyezzük meg, hogy Rosty Ágnes nővérét – Rosty Ilonát – Trefort Ágos-

9 Vasárnapi Újság XVI. évfolyam 1869. február 21. 8. szám.

10 Vasárnapi Újság XXXVII. évfolyam 1890. július 31. 28. szám. 454.

ton vette feleségül, aki Eötvös József legjobb barátja volt, s aki mind a kultuszminiszteri székben, mind az akadémia elnöki pozíciójában utódja lett.

Eötvös Loránd 1848. július 27-én született a budai Svábhegyen a Karthausi út 14. szám alatti hajdani Eötvös-villában.

És egy személyes megjegyzést is engedjenek meg nekem. Én Budapesten, a János Kórházban születtem, a Széchenyi-hegyen, a Pinty utca 6/c. alatt laktunk, az általános iskola első négy osztályát a Diana úti általános iskolában végeztem, s ezért négy éven keresztül naponta kétszer mentem végig – iskolába menet vagy hazafelé tartva – a Melinda, majd a Karthausi, vagy pedig a Rege és az Eötvös utcán. A gimnáziumot pedig pontosan ötven évvel ezelőtt Tatán fejeztem be, a korábbi piarista gimnáziumban, melyet akkor már és mai is Eötvös József Gimnáziumnak hívnak.

Eötvös Loránd a pesti piarista gimnáziumba járt. Érdekes, sőt, meghökkentő, hogy a később világhírű tudós, fizikus az 1864/65-ös tanévben – amikor a gimnázium nyolcadik osztályát befejezte – csaknem megbukott, mégpedig fizikából kapott „szekundát”. Úgy végezte el a középiskolát, hogy egyetlen egyet sem tudott szerezni (akkor még az egyes volt a legjobb osztályzat), kettese csak magyarból volt, a többi tárgyból pedig hármast kapott. A középiskola után a pesti egyetemen folytatta állam- és jogtudományi tanulmányait. Apja ugyan politikai, jogi pályára szánta, de őt kora ifjúságától fogva a természettudományok érdekelték. Hazai tanulmányai után Königsbergben, majd Heidelbergben tanult, ahol olyan kiváló professzorok voltak az oktatói, mint Gustav Kirchoff német vegyész (aki a róla elnevezett egyik törvényében a villamosságban az elektromos töltés és az energia megmaradását tárgyalja – „*a csomópontba befolyó áramok összege megegyezik az onnan elfolyó áramok összegével*”; a másikban pedig a sorosan kapcsolt áramkörü elemekre vonatkozóan mondja ki, hogy „*bármely zárt hurokban a feszültségek előjeles összege nulla*”). A másik professzora Robert Wilhelm Eberhard Bunsen német kémikus, akit többnyire a róla elnevezett Bunsen-égő miatt ismerünk, és aki az elektromágneses sugárzás látható színképe vizsgálatát során fölismerte a spektroszkópia több fontos törvényét.

Eötvös Loránd 1870-ben summa cum laude eredménnyel doktorált fizikából, matematikából és kémiából. Jedlik Ányos nyugalomba vonulása után – 1878-ban – a budapesti egyetem Kísérleti Fizikai Tanszékének vezetője lett. Körmendi Alpár írta Eötvös Lorándról, hogy: „*tudományos karrierje egy rakéta sebességével ívelt felfelé*”. Huszonhárom éves korában már egyetemi magántanár, 24 évesen rendes egyetemi tanár, 25 évesen akadémiai levelező tag, 32 évesen tanszékvezető egyetemi tanár, 35 évesen akadémiai rendes tag, 41 évesen az Akadémia elnöke, 43 évesen az egyetem rektora, 46 évesen – 1894. június 10-től 1895. január 15-ig – pedig vallás- és közoktatásügyi miniszter volt. Mint politikusnak, s mint miniszternek fontos szerepe volt a liberális egyházpolitikai reformok kivívásában és bevezetésében, a polgári házasság és a polgári anyakönyvezés törvénybe iktatásában.

Eötvös rövid ideig volt miniszter, valójában a politikát és a hivatali munkát sem szerette, csak a tudomány érdekelte. Hogy teljesen annak élhessen, 1905-ben még az Akadémia elnöki tisztéről is lemondott, és visszavonult a közélettől a tudományhoz. Két témakör foglalkoztatta igazán, az egyik a kapilláris jelenségek vizsgálata volt, a másik pedig a gravitáció. Gravitációs vizsgálata során megszerkesztette a róla elnevezett Eötvös-ingát, mellyel a földi nehézségi erő helyi változásai mérhetők. A gravitációról, a föld vonzóerejéről már régen tudott a tudományos világ, azt azonban nem, hogy a földön levő tárgyakra nemcsak maga a föld, hanem a rajta lévő másfajta kisebb-nagyobb tárgyak és dolgok is gyakorolnak vonzóerőt. Ez az úgynevezett tömegvonzás azonban olyan kicsi, hogy Eötvösig nem is igen tudták lemérni. Az Eötvös által készített műszer első, gyakorlati kipróbálására 1891

tavaszán, a Celldömölk melletti Ság hegyen került sor. A legtöbb kísérletet 1903-tól Eötvös Steinerrel és Pekár Dezsővel – akit még 1895-ben hívtak meg tanársegédjének – a Balaton jegén végezte s ez egyszer majdnem az életébe került. Munka közben ugyanis a jégfelület, amelyet azért választott ki, mivel Magyarország földjén ez a legvízszintesebb szilárd felület, egyszerre csak rianni kezdett, s a báró kísérőivel együtt egy mozgó jégtáblán rekedt s ezt a keletkező vihar vadul hajigálta összevissza. Végül sikerült jégtábláról jégtáblára ugrálva partot érniük.

Itt kell megjegyezni, hogy Eötvös kísérleteinek megvalósításához nélkülözhetetlen volt egy testi-lelki jó barátnak, a magyar tudomány és kultúra legnagyobb mecénásának a segítségére is. Semsey Andor ötvenezer forintot adott az első ingakísérletekre s a későbbiekben is a magyarországi földtudományok legnagyobb mecénása támogatta, fizette az ingák gyártását, de ő biztosította Pekár Dezső fizetését is ösztöndíj formájában, éveken keresztül. Engedjék meg nekem, hogy mint a balmazújvárosi Semsey Andor Múzeum volt igazgatója, felidézsem Semper Viktornak a *Tudomány hősei* című cikksorozatban 1941-ben írt, *Eötvös Lóránd báró, aki a fizikából szekundát kapott* című írásának egy gondolatsorát:

„Eötvös igazi, bensőséges barátja egy olyan ember volt, aki maga is eredeti emberpéldánynak számított. Ezeknek a soroknak az írója – mármint Semper – még személyesen ismerte ezt a hihetetlen vagyonú, valóságos krözszi gazdagságú nagyurat, dúsgazdag földesurat és főrendiházi tagot. Amikor először látta meg, e sorok írója megkérdezte a kísérőjétől: vajon kicsoda ez a koldus és hogyan kerül be a Nemzeti Múzeumba? Mert csakugyan valóságos koldus módjára járt Semsey Andor, akinek néha csak egy cipő volt a lábán s a másik lábán mamusz díszelgett: mivelhogy éppen a suszterhez kellett a másik cipőt beadnia talpalásra, viszont más cipője nem volt. S ugyanez a Semsey megszámolatlan százezreket adott évről-évre magyar tudományos célokra. Például ő vásárolta meg a Nemzeti Múzeum számára a világ legnagyobb meteorit-gyűjteményét, ő pénzelte Herman Ottó híres művét az ősmagyar halászatról. A Tudomány Akadémián tíz darab, egyenként 10.000 forintos pályázatot írt ki a legkülönbözőbb tudományszakokból. Ő pénzelte a Földtani Intézet létesítését s az ő pénzéből létesült a magyar tudósokat nevelő Eötvös-kollégium, amelyet barátjának, Eötvös Lórándnak édesatyjáról, Eötvös Józsefről nevezett el.”

Eötvös néhány év alatt a kísérletekkel elég mérési adatot gyűjtött össze ahhoz, hogy azt bemutathassa az Internationale Erdmessung soron következő, XIV. kongresszusán, amelynek éppen Budapest adott otthont 1906 őszén. Eötvös Loránd német nyelven tartott előadása nyomán meglehetősen nagy zavar keletkezett, a résztvevők nem akarták elhinni az elhangzottakat, kétség támadt, hogy jól értették-e. (Eötvös német nyelvismerete olyan választékos volt, mint a magyar, emiatt tehát kommunikációs probléma nem lehetett, ám előadásának tartalma meghökkentő volt: a konferencián résztvevő tudósok nem akarták elhinni, hogy ilyen pontosságú méréseket laboratóriumon kívül is lehet végezni.) Mindenestre, felborítva a konferencia rendjét, megkérték, hogy másnap ismétlje meg az egészet franciául is. (Ismét Eötvös nyelvtudását mutatja, hogy eleget tett a kérésnek.) A zavar és hitetlenkedés ámulatba csapott át. Mivel a kongresszus Budapesten volt, a mérőcsapat pedig akkor már Arad környékén dolgozott, odautaztak, s megtoldották a kongresszust egy fakultatív terepi bemutatóval.

A később még évekig folytatott kísérletek és a műszer folyamatos tökéletesítése révén olyan világraszóló találmányt született, mellyel Eötvös neve a legnagyobbak közé íródott be a fizika történetébe. Az Eötvös ötletéből és munkájával készített műszerrel ugyanis a Föld kérge alatt lévő, a kéregtől eltérő sűrűségű – vagyis másfajta tömegvonzású – anyagokat is ki lehet mutatni.

Az első világháború felhívta a figyelmet egy akkoriban új energiahordozó, a kőolaj fontosságára. Versenyfutás kezdődött az olajmezők felderítésért, birtoklásáért. Ezt a versenyt egy rövid ideig lassította ugyan a nagy gazdasági világválság 1930-ban, de nem szakította meg. Az első évtizedben vezető szerepe volt az Eötvös-ingákkal végzett méréseknek. Egyszer Pekár Dezső mondta: „*Harminc államban több mint száz ingánkat használják és sok helyütt tanítványaink dolgoznak velük.*” Az 1923–1925-ös évek az Eötvös-inga nagy sikerét hozták elsősorban Texasban és Arizonában: Pekárék minden második héten exportáltak kettős nagy ingát az Amerikai Egyesült Államokba.

Eötvös Loránd tudományos tevékenysége során több tucat szakcikket és tanulmányt írt. Az Akadémiai Kiadó 1953-ban jelentette meg Selényi Pál *Kossuth-díjas* fizikus szerkesztésében összegyűjtött írásait *Roland Eötvös gesammelte Arbeiten* címmel.

Báró Eötvös Loránd családjáról és magánéletéről: 1875. július 28-án kötött házasságot Marienbadban Horváth Gizellával, Horváth Boldizsár igazságügyminiszter és Schenck Klára leányával. Frigyükből három leány született: 1878. január 10-én Rolanda Mária Ágnes, aki 1953. április 13-án halt meg, és 1880. június 4-én Ilona, aki 1945. február 15-én hunyt el.¹¹ (Az elsőszülött, Jolán 2 évesen távozott az élők sorából.)

Eötvös a tudomány és a családja mellett az anyatermészetet szerette különösen. Már akkoriban, amikor a kerékpározás még igen megvetett sportág volt, Eötvös Loránd, egyetemi tanár létére, nem restelt kerék-hátra ülni s messzi kirándulásokat tenni. Sőt, még ennél is furcsább dolgot is cselekedett. Úrinő akkoriban még nemigen ülhetett nálunk a nyilvánosság előtt kerékpárra. Eötvös Loránd ellenben két leánya számára vásárolt ilyen járművet s aztán hármásban együtt bebarangolták az Alpesek világát, hátizsákból éltek s valósággal vakmerőségszamba menő túrákat csináltak Tirolban. Ha egyetemi tanárkollégái tudomást szereztek volna a báró furcsa „bogaráról”, alighanem professzori méltóságukon esett csorbának minősítik Eötvös Lorándnak ezt a forradalmi cselekedetét.

Eötvös Loránd 1919. április 9-én, alig egy héttel felesége március 30-án bekövetkezett halála után hunyt el Budapesten. Halálával a két nagy tudóst adó Eötvös ág kihalt.

Pozsonyi József

Eötvös Loránd, a geofizikus

Halálának 100. évfordulóján tisztelettel emlékezünk Eötvös Lorándra, a magyar természettudomány kimagasló alakjára, akinek gazdag életműve jól szemlélteti, hogyan vezethet a tudomány útja az alapkutatástól az alkalmazott kutatásig, illetve Eötvös esetében ennél is többre, egy új tudományág, az alkalmazott geofizika, konkrétan a szénhidrogén-kutató geofizika megteremtéséig.

Maga kereste és tűzte ki kutatási céljait, amelyekre előtte senki sem gondolt. Az anyagi részecskék között működő három erő: a kapilláris, a nehézségi és a földmágneses erő képezte kutatásainak tárgyát. E három erő annyira természetes, megnyilvánulásai annyira közismertek, hogy még a legnagyobb tudósok is elmentek mellettük anélkül, hogy valami új, megoldandó problémát ismertek volna föl bennük. Eötvös éles, analízáló szellemének kellett jönnie, hogy ott, ahol senki semmi újat nem remélt, új felismerések szülessenek.

11 *Gudenus János József: A magyarországi főnemesség XX. századi genealógiája. I. kötet. Bp., 1990. 340.*



Eötvös Loránd

Kezdeti tudományos munkássága a folyadékokhoz kapcsolódik, első tudományos sikereit a kapillaritás vizsgálata terén érte el. A folyadékok felületi feszültségével kapcsolatos kutatásainak eredménye a később róla elnevezett Eötvös-törvény és Eötvös-állandó.

A gravitációs mérések problémakörére valószínűleg a Természettudományi Társulat 1878. évi pályázata hívta fel a figyelmét. A pályázat keretében felkérték Eötvöst, hogy a nehézségi erő meghatározására az ország lehetőleg minél több pontján végezzen méréseket. A feladatot elvállalja, de hamarosan rádöbben arra, hogy sem megfelelő műszerezettség, sem megfelelő laboratóriumi körülmények nem állnak rendelkezésre a mérések végrehajtásához, ezért a megbízást visszaadja. A nehézségi erő mérésének problémái azonban megragadták képzeletét és az 1880-as évek közepétől figyelme egyre inkább a gravitáció felé fordul.

Első gravitációs műszerét, a tömegvonzás szemléltetésére, 1887-ben készíti el. Ez a műszer a *gravitációs multiplikátor* kezdetleges alakja. Klasszikus Coulomb-féle torziós inga – torziós szálon függő vízszintes kar, két végén elhelyezkedő azonos nagyságú tömeggel. A falra szerelt inga alatt forgatható asztalon két ólomgolyót helyezett el, melyeket az asztal forgatásával lehetett az inga egyik oldaláról a másikra áthelyezni. Ha az ólomgolyókat az inga lengésidejének periódusában helyezzük át a lengő rúd egyik oldaláról a másikra, akkor az eltérítő golyók tömegvonzása következtében az inga – a meg-meglökött hintához hasonlóan – egyre nagyobb amplitúdóval leng. Később az ólomgolyók áthelyezését automatikusan működő szerkezet végezte, az inga lengéseit pedig fotografikus úton regisztrálták. Eszközével a tömegvonzás jelenségét nagyszámú hallgatóság előtt is demonstrálni tudta. Ezekről a kísérleteiről *Vizsgálatok a gravitáció és mágnesség körében*¹ címmel számolt be a Magyar Tudományos Akadémia III. Osztályának.

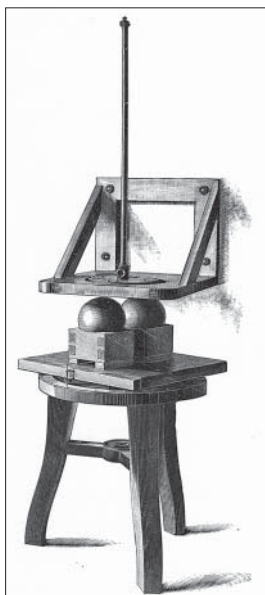

Gravitációs multiplikátor

A tömegvonzás szemléltetése során vetődött fel benne a kérdés, hogy kitérítő tömegek hiányában mi dönti el, hogy a Coulomb-féle inga hol áll meg. Elméleti vizsgálatai során megállapította, hogy az inga egyensúlyi helyzetét a földi nehézségi erőter szintfelületének alakja (mely definíció szerint megegyezik a Föld alakjával) határozza meg. Ha azonban az ingakaron elhelyezkedő tömegek közül az egyiket egy vékony szál segítségével alacsonyabb szintre helyezi, akkor az így módosított ingával a Föld alakján kívül a nehézségi erőter legnagyobb vízszintes irányú változásának (gradiensének) irányát és nagyságát is meg tudja határozni.

Az első műszer tulajdonképpen laboratóriumi célokra készült, tükrös leolvasása külön állványra helyezett skála és távcső segítségével történt. Műszeréről Eötvös maga a következőket mondja: „Egyszerű

1 Matematikai és Természettudományi Értesítő XIV. 1896. 4. 1–46.

egyenes vessző az az eszköz, melyet én használtam, végein különösen megterhelve és fémtokba zárva, hogy ne zavarja se a levegő háborgása, se a hideg és meleg váltakozása. E vesszőre minden tömeg a közelben és a távolban kifejti irányító hatását, de a drót, melyre fel van függesztve, e hatások ellenáll és ellenállva megcsavarodik, e csavarodásával a reá ható erőknek biztos mértéket adván. A Coulomb-féle mérleg különös alakban, annyi az egész. Egyszerű, mint Hamlet fuvolája, csak játszani kell tudni rajta, és miként abból a

zenész gyönyörködtető változásokat tud kicsalni, úgy ebből a fizikus, a maga nem kisebb gyönyörűségére, kiolvashatja a nehézségnek legfinomabb változásait.²

Az Eötvös-ingáról szólva okvetlenül meg kell emlékeznünk Süss Nándorról, aki műszerész dinasztia tagjaként a németországi Marburgban született 1848-ban. 1876-ban a kolozsvári egyetem hívására települt át Magyarországra. A vallás- és közoktatásügyi miniszter 1884-ben Budapestre rendelte és megbízta egy mechanikai tanműhely felállításával. Ebből a tanműhelyből fejlődött ki az idők során a Magyar Optikai Művek.

Eötvös ingájának megszerkesztésekor került kapcsolatba Süss Nándorral, aki kiváló érzékenél és képzettségénél fogva ettől kezdve állandó partnereként részt vett az ingák mechanikai tervezésében és megépítésében. Elsősorban neki köszönhetjük, hogy Eötvös műszerei esztétikai szempontból is kiemelkedő alkotások.

A laboratóriumi kísérleteket követően Eötvös a pestszentlőrinci házának kertjében felállított vászonsátorban végzett méréseket, melyek nappal a nagy hőmérsékleti változások miatt megbízhatatlan eredményeket adtak, éjjel viszont az egyenletesebb hőmérsékleti viszonyoknak köszönhetően jó eredményeket kapott.

Az első tényleges terepi mérésre 1891 augusztusában került sor a Celldömölk melletti Ság-hegyen. A helyszín kiválasztásakor Eötvöst két szempont vezérelte. Egyrészt az akkor még szabályos csonkakúp alakú, ma már lebányászott hegy gravitációs hatása aránylag könnyen számítható volt és ezáltal alkalmasnak ígérkezett a mérési eredmények ellenőrzésére. Másrészt előzőleg Sterneck ezredes, a bécsi Katonai Földrajzi Intézet munkatársa relatív-inga méréseket végzett a hegytető mintegy 150 m távolságra levő két pontján és a két szomszédos pont között 33 mGal különbséget kapott, ami elképzelhetetlenül nagy, kb. 2200 Eötvös egységnyi gradiensnek felel meg. Eötvös mérései, melyeket Kövesligethy Radó, Tangl Károly és Bodola Lajos – később neves egyetemi tanárok – közreműködésével végzett, Sterneck eredményeit megcáfolták és a Ság hegyen mindent „rendben” találtak.

Eötvös a sikeres Ság hegyi mérést követően élete végéig műszere további tökéletesítésén dolgozott. Hogy eredeti célkitűzését, a nehézségi erőter potenciál-felületének minél részletesebb vizsgálatát véghez tudja vinni, olyan műszerre volt szüksége, mely nemcsak a laboratóriumban, hanem terepen is könnyen kezelhető. Így született meg 1898-ban az egy-

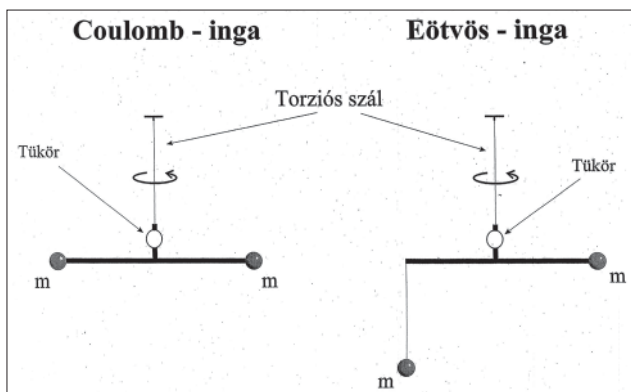

Coulomb-inga – Eötvös-inga

2 Eötvös Loránd, 1900: A nehézség és a mágneses erő nivófelületeinek és változásainak meghatározása. Matematikai és Physikai Lapok 9. 361–381.



Gravitációs mérés 1891-ben a Sághegyen. A távcsövön észlel EÖTVÖS BÁRÓ, előtte ül BODOLA LAJOS, mögötte a földön KÖVESLIGETHY RADÓ, mellette áll TANGL KÁROLY.

A Ság hegyi mérés 1891-ben

szzerű nehézségi variométer, mely a későbbiekben a *balatoni inga* nevet kapta. Ez az eszköz a könnyebb terepi alkalmazhatóság érdekében az ingával egybeépített optikai leolvasó berendezéssel készült. Kutatásairól nemzetközi szinten először az 1900-ban Párizsban rendezett fizikai kongresszuson tartott nagy feltűnést és némi kételkedést kiváltó előadást, miközben a párhuzamosan megrendezett világkiállításon műszere elnyerte a kiállítás nagydíját.

Eötvöst kutatásainak kezdetén a nehézségi erő szintfelületének megismerése vezette, de figyelme hamarosan mérési eredményeinek földtani vonatkozásai felé fordult. Hogy Eötvös, a fizikus számára mennyire fontos volt méréseinek földtani értelmezése, azt a Magyar Tudományos Akadémia 1901. évi közgyűlésén mondott elnöki beszédének az alábbiakban idézett költői szépségű részlete bizonyítja legszebben:

„Itt, lábaink alatt terjed el, hegyek koszorújával övezve az Alföld rónasága. A nehézség azt lesimítván, kedve szerint formálta felületét. Vajjon milyen alakot adott neki? Micsoda hegyeket temetett el és mélységeket töltött ki lazább anyaggal, amíg létrejött ez az aranyalászokat termő, magyar nemzetet éltető róna? Amíg rajta járok, amíg kenyerét eszem, erre szeretnék még megfelelni.”³

Az egyszerű nehézségi variométerrel végezték Eötvös és munkatársai az első nagyobb területre kiterjedő felmérést 1901 és 1903 telén a Balaton jegén, innen ered a balatoni inga elnevezés. A Balatont azért választották mérésük színhelyül, mert a felszíni topográfia

3 Eötvös Loránd, 1901: A Föld alakjának kérdése. Természettudományi Közlöny XXXIII. 382.

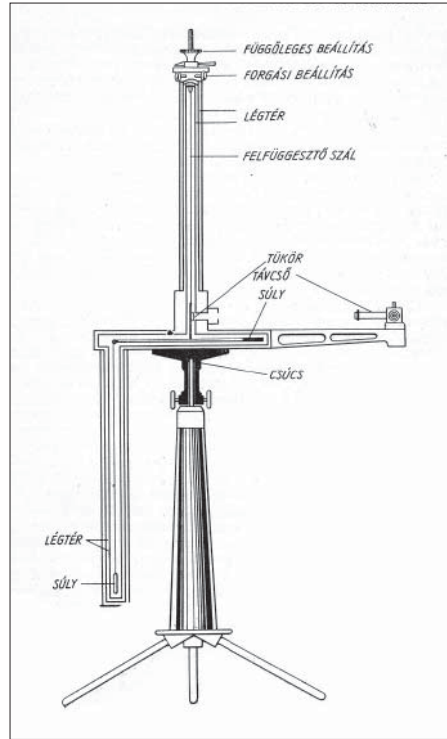
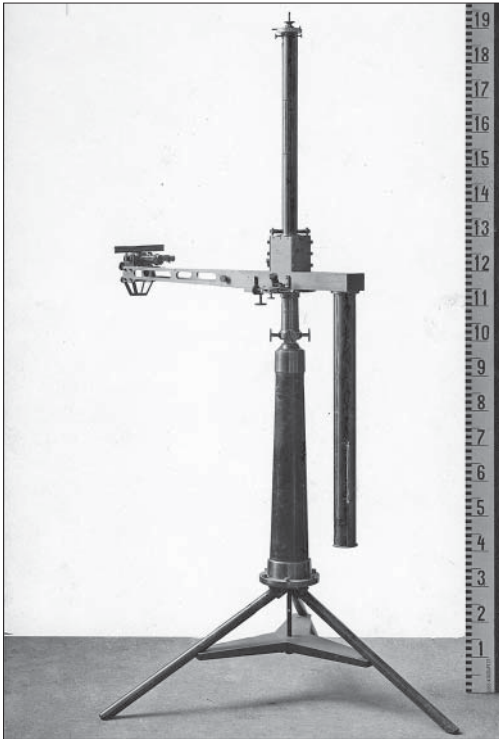

A balatoni inga és keresztmetszete

nagy- mértékben befolyásolja az Eötvös-inga mérési eredményeit. Számbavétele ugyan kel- lö pontossággal megtehető, de ez akkoriban igencsak fáradságos feladatot jelentett. A sík jégfelület mindettől megkímélte a résztvevőket és csak a Tihanyi-félsziget gravitációs ha- tását kellett meghatározniuk. A balatoni mérések létrejöttében nagy szerepe volt a Balaton Bizottságnak és vezetőjének, Lóczy Lajosnak, akik a Balaton tudományos tanulmányozá- sának keretében támogatták Eötvös méréseit.

A téli mérés különleges előkészületeket kívánt. „A felszerelésünk két házikóból és egy, az eszközökkel és egyéb szükségességekkel megrakott szánból állott, melyeknek továbbállítására a jégen nyolcz derék Balaton-parti halász vállalkozott. Az egyik házikó vízhatlan ponyvából készült, s arra szolgált, hogy abban az eszközt fölállítsuk. A másik fából volt egybeállítva s lakásul berendezve, melyet egy nagyobb petroleum kályha kellemesen melegített. A házikó- kat szántalpakon szállítottuk egyik állomásraól a másikra, s az állomásra érve a jégbe vágott lékeken át fektetett rudakhoz kötöttük le, biztosítva így viharok és hófúvások ellenében.” – írta Eötvös beszámolójában.

Az észleléseket éjszaka végezték 1 óra 40 perces időközökben. Miután a görbületi és gra- diens adatok meghatározásához egy állomáson öt különböző irányba (azimutba) állított műszerrel kell észlelni, éjszakánként egy állomás lemérésére került sor. A méréseket 1902 telén, a kedvezőtlen jégviszonyok miatt, szüneteltetni kellett, csak 1903 telén tudták foly- tatni. Összesen 40 állomáson mértek. Méréseik alapján beszámolójában Eötvös az alábbi- akat írta: „... az átlagban a Balaton tengelyére merőleges gradiensek és a tengellyel párhü- zamos irányítóerők a subterrán hatásokban is ily irányú tektonikai vonalról tanúskodnak.”

Bizvást állíthatjuk, hogy ez az első, geofizikai méréseken alapuló tektonikai megállapítás. Közismert, hogy az Eötvös-ingával mért gradiensek segítségével meghatározható két pont között a nehézségi gyorsulás nagyságának különbsége. Eötvös balatoni méréseit arra is felhasználta, hogy ellenőrizze, milyen pontosan lehet meghatározni a torziós inga segítségével két pont nehézségi gyorsulás-különbségét.⁴ Ez attól függ, hogy mennyire lineáris a nehézségi gyorsulás változása a két pont között.

A rendszeres terepi mérések megindulásával párhuzamosan Eötvös továbbfejlesztette műszerét. 1902-ben készül el a *kettős nagy eszköz*, mely két, egymáshoz képest 180°-al elfordított lengőszerkezetet foglal magában. Ennek az elrendezésnek köszönhetően az egy állomáson végzett észlelések száma jelentősen csökkenthetővé vált. Míg az egyszerű eszköznél a görbületi érték és a gradiens meghatározásához 5 különböző azimutban végzett észlelésre volt szükség, a kettős ingánál a szükséges azimutok száma háromra csökkent.

Az inga csillapodási idejét is sikerült 1 óra 40 percről 1 órára csökkenteni.

A terepi szállítás megkönnyítésére speciális műszerkocsit terveztek, melyben az ingát részben szétszedett, de függőleges helyzetben szállították. A kocsit vontatására lovakat, vagy ökröket alkalmaztak, ugyanakkor bevezették a manapság ismét divatosabbá váló kombinált fuvarozást: nagy távolságra a kocsikat vonaton szállították és a terepi közlekedéshez helybéli fuvarosokat alkalmaztak. A terepi élet nehézségeit szemlélteti a mellékelt ábra.

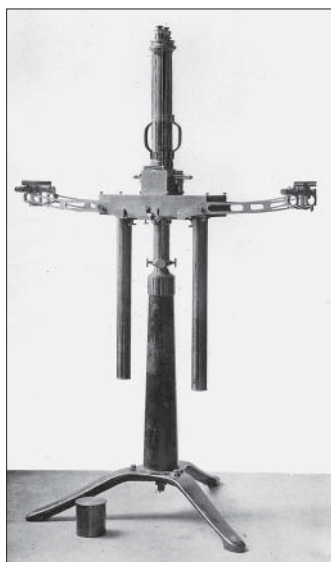

Kettős nagy inga

Szükségesnek látszik itt néhány szót szólnunk azokról a fizikai feltételekről, amelyek lehetővé teszik az inga alkalmazását földtani feladatok megoldására. A geofizika alapkutatóként önálló célkitűzésű tudomány, amely a földön végbemenő és a Földdel mint égitesttel kapcsolatos fizikai jelenségeket vizsgálja. Céljai elérésére más tudományokat is igénybe vesz, egyik fontos segédtudománya a földtan. Ha viszont a geofizikai kutatás számára kitűzött feladat földtani jellegű, akkor a geofizika a földtan segédtudománya.

Az alkalmazott geofizika célja általában a földkéreg szerkezetének meghatározása, amikor az a földtan módszereinek alkalmazásával nem, vagy csak igen nagy költségek árán (pl.

mélyfúrás) valósítható meg. A legtöbb esetben fiatal üledékes rétegek által eltakart idősebb földtani képződmények szerkezetét kell meghatározni. A nehézségi erő értéke homogén koncentrikus rétegekből felépített Földre a felszín bármely pontjára kiszámítható, azaz lokálisan vízszintesen rétegzett földtani felépítés esetén a nehézségi erő eloszlása teljesen szabályos.

Könnyen belátható, hogy minden olyan földtani szerkezet, amely a vízszintes homogén rétegezettségtől eltér, egyes helyeken tömegtöbbletet, más helyeken tömeghiányt hoz létre és így anomáliát okoz. Ha megfelelően érzékeny műszer segítségével és kellő részletességgel meghatározzuk a nehézségi erő térrendellenességeit, akkor ezekből a felszín alatti tömegeloszlásra és az azt előidéző földtani szerkezetre tudunk következtetni. Eötvös torziós

4 Eötvös Loránd, 1908: A Balaton nivófelülete s azon a nehézség változásai. A Balaton tudományos tanulmányozásának eredményei. I. 1. rész. Hornyánszky Viktor cs. és kir. udvari könyvnyomdája, Budapest.

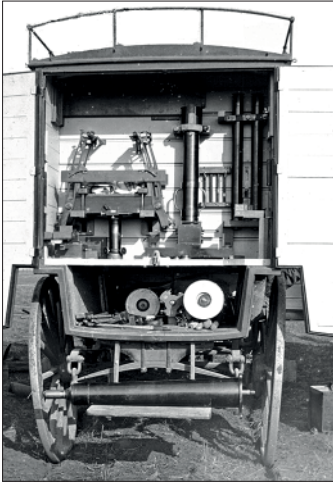

A tudomány és a magyar hagyomány

ingája volt az első műszer, amely ilyen méréseket lehetővé tett. Példaként bemutatjuk hogyan alakul a nehézségi erőtér görbülete és gradiense két földtani alapesetben. Első példánk egy felboltozódást mutat, a második pedig egy felszín alatti vetődést. Mindkét ábrán a felső görbe a modell görbületi értékeinek szelvény menti alakulását mutatja, alatta a görbületi értékek térképszerű ábrázolásával; az alsó görbe pedig ugyanígy szemlélteti a gradienst. A legalsó sor egy-egy valós mérés eredményeként meghatározott gradiens- és görbületi értékeket közösen szemlélteti.



Váratlanul beköszöntött a tél

Hangsúlyozni kívánjuk, hogy példánk esetében az alsó réteg sűrűsége nagyobb, mint a felette levőé. Az ábrákon látható, hogy az Eötvös-ingával meghatározható mennyiségek milyen jól tükrözik a földtani szerkezetet.

A torziós ingával megoldható nyersanyagkutató feladatokat két csoportra oszthatjuk. 1) Közvetlenül kutatható nyersanyagok, amelyek sűrűsége (térfogsúlya) eltér a környezettől – pl. különféle ércelőfordulások, melyek általában pozitív anomáliaként jelentkeznek, míg pl. a kősótömszök negatív anomáliát okoznak. 2) Közvetve kutatható nyersanyagok, amelyeknek közvetlen gravitációs hatása nem kimutatható, de előfordulásuk olyan földtani alakzatokhoz kapcsolódik, melyek torziós ingával kimutathatók. Ebbe a csoportba tartoznak a szénhidrogének, melyeknek előfordulása igen sok esetben antiklinálisokhoz (pozitív gravitációs anomália), vagy sötömzsökhöz (negatív gravitációs anomália) kötött. Ugyancsak ide sorolható a vízkutatás, ha karsztvíz, vagy termálvíz előfordulása vetőkkel, esetleg mélységi vulkáni tevékenységgel kapcsolatos.

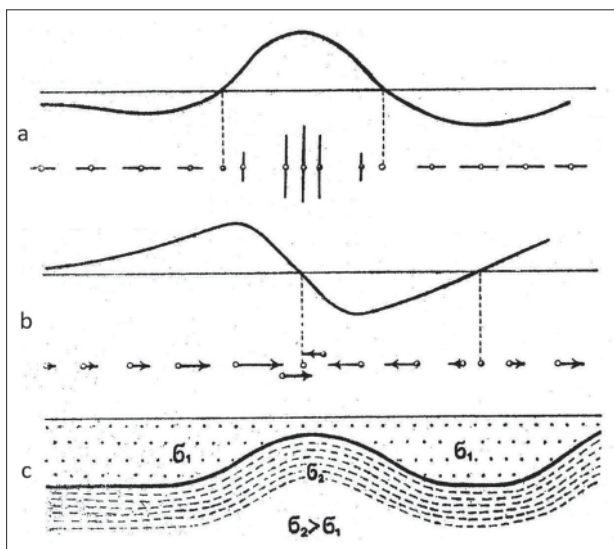

Gradiens és görbület alakulása boltozat (antiklinális) felett; a) görbület, b) gradiens, c) földtani modell

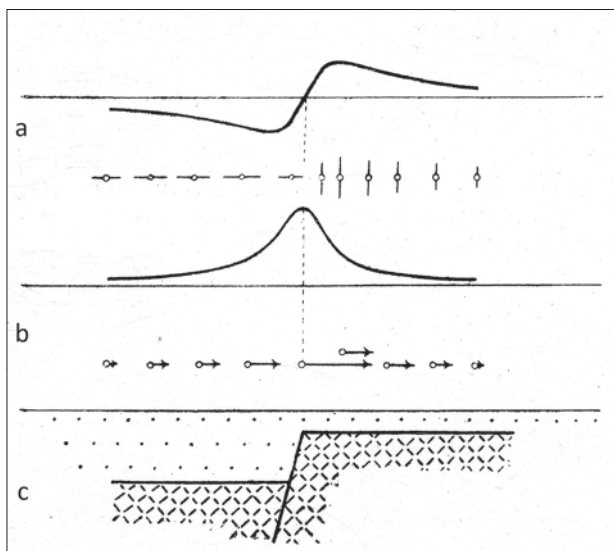

Gradiens és görbület alakulása vető felett; a) görbület, b) gradiens, c) földtani modell

Tekintettel arra, hogy a műszerek vizuális leolvasásúak voltak, és az egyenletesebb hőmérséklet miatt csak éjszaka és megfelelően hőszigetelt sátorban lehetett velük kellő pontosságú méréseket végezni, az észlelőnek az inga közelében kellett tartózkodnia, ezért mozgó táborozásra kellett berendezkedniük. A mérés helyén, a műszersátor közelében egy lakósátrat is felállítottak, ahol az óránkénti észlelések között az észlelő lepihenhetett. A rendszeres terepi méréseket 1902-ben a Fruška Gora hegységtől északra levő területeken kezdték, majd Arad környékén folytatták.

1906-ban Budapesten tartotta XV. kongresszusát az Internationale Erdmessung (Nemzetközi Geodéziai és Geofizikai Unió – az IUGG – elődje), amelyen Eötvös beszámolt terepi méréseiről. A résztvevők – Helmerttel, a porosz királyi geodéziai intézet igazgatójával az élen – kételkedve hallgatták a nagy pontosságú terepi mérésekről szóló beszámolót, mire Eötvös meghívta a konferencia résztvevőit, hogy látogassák meg laboratóriumát és az Arad környékén, közeli munkatársa, Pekár Dezső által vezetett terepi csoportot. A meghívást a résztvevők elfogadták és saját szemükkel győződhetek meg Eötvös állításainak igazságáról. A látottak hatására beadvánnyal fordultak a magyar kormányhoz, melyben felhívták a figyelmet Eötvös kutatásainak fontosságára. A kormány pozitívan viszonyult a nagy tekintélyű nemzetközi bizottság javaslatához, olyannyira, hogy a következő évtől

kezdve Eötvös „csavarási-inga kísérleteit” évi 60 000 korona, önálló elszámolású állami támogatásban részesítette, megteremtve a halála után önállósult Báró Eötvös Loránd Geofizikai Intézet alapjait. Az Arad környéki mérésekből már nemcsak gradienstérképet szerkesztettek, hanem megkísérelték az adatok földtani értelmezését is. *Ez az első, gravitációs*

adatok alapján szerkesztett földtani szelvény, amely egy újabb jelentős lépés volt a torziós inga alkalmazott geofizikai célú felhasználása terén.⁵

Eötvös a fenti terepi tapasztalatok birtokában az Internationale Erdmessung 1912. évi, Hamburgban tartott XVII. kongresszusára készített jelentésében a torziós inga gyakorlati alkalmazhatóságával kapcsolatban az alábbiakat írja:

„A geológusok egyetérténi látszanak abban, hogy a gázt tartalmazó területeken a legkiadósabb kiömlések a gázokat tartalmazó és takaró

rétegek antiklinálisai közvetlen közelében jönnek létre. Az Amerikában (Ohio) nyert tapasztalatok és maguk az erdélyi megfigyelések is emellett tanúskodnak, amennyiben ott a rétegek települési módja és gyűrődései földtani kutatások révén tisztázható volt. Ilyen geológiai ismertetőjelek azonban teljesen hiányoznak a nagy magyar Alföld homok és humusz borította felületéről. Aki itt és ehhez hasonló területeken gázokat tartalmazó antiklinálisokat keres, nem szabad, hogy elmulassza a torziós-ingás megfigyelésekből adódó következtetések levonását.”⁶

Hazánkban ebben az időszakban kezdődött az Erdélyi-medence részletes földtani térképezése, melynek célja elsősorban a műtrágyagyártáshoz szükséges kálisótelepek felkutatása volt. Kezdetben a sóskutak vizét analizálták. Mivel a vizsgálatok semelyik kútban nem mutattak ki oldott kálisót, ezért id. Lóczy Lajos indítványára 1908-ban Nagysármás határában fúrásos kutatás kezdődött. Az első fúrás különösebb eredményekkel nem szolgált, ezért Kissármás határában egy újabb fúrást mélyítettek, melyből oly erővel és mennyiségben tört fel a földgáz, hogy a fúrótorony faváza is kigyulladt. Ezt az első sikeres fúrást hamarosan követték a többiek.

Eötvös terepi mérései és az azokból levont földtani következtetések ebben az időszakban keltették fel a bányakutatással foglalkozó szakemberek és hivatalosságok figyelmét. 1911-ben Lukács László pénzügyminiszter levélben kéri Eötvös véleményét az ingamérések használhatóságáról a nyersanyagkutatásban.

Miután az erdélyi földgáz-előfordulások zöme antiklinális szerkezetekhez kötött, Eötvös pozitív választ adott. A pénzügyminisztérium nem sokat késlekedett a felkéréssel, hogy Eötvös a nagy hasznot ígérő méréseket beindítsa az Erdélyi-medencében. 1912-ben nagyarányú torziósinga-mérések kezdődtek a pénzügyminisztérium által kijelölt erdélyi



Eötvös a lakósátor előtt pihenni ki az éjszakai munka fáradalmait

5 Pekár Dezső, 1941: Báró Eötvös Loránd. A torziós inga 50 éves jubileumára. Kis Akadémia, Budapest.

6 Eötvös Loránd, 1912: Bericht über Arbeiten mit der Drehwaage ausgeführt in Auftrage der könig. ung. Regierung in den Jahren 1909–1911. Verhandlungen der 17. Allgemeinen Konferenz der Internationalen Erdmessung in Hamburg. 1. 427–438.

területeken, melyek célja az antiklinálisokra utaló gravitációs maximumok, ill. esetleg só-tömzsökre utaló gravitációs minimumok kijelölése volt. Az időközbeni pénzügyminiszter-váltás nem befolyásolta az ingamérések folytatását, sőt, az új miniszter, Teleszky János még nagyobb figyelmet fordított a kutatási eredményekre.

A terepi méréseket Eötvös maga értékelte ki, de az eredményeket nem publikálta. A pénzügyminisztériumnak leadott jelentésében javaslatot tett fúrás kitűzésére, amelyet el is fogadtak. Egy miniszteri levél szerint a fúrást dr. Böckh Hugó m. kir. főbányatanácsos, főiskolai tanár 1913. június hó 2-án kitűzte. *Ez volt a világon első szénhidrogénkutató fúrás, melyet geofizikai adatok alapján tűztek ki.*

Új lendületet adott az Eötvös-inga alkalmazásának az Egbell (Ghely, Szlovákia) környéki kőolajkutatás. Történt ugyanis, hogy Egbell határában gázzzivárgást észleltek, minek nyomán a geológusok felszíni dőlésmérésekkel feltérképezték a területet, melynek eredményeként egy, mint később kiderült, földgázt és kőolajat tartalmazó boltozatot sikerült megtalálniuk. Böckh Hugó javaslatára – aki már korábban figyelemmel kísérte a terepi torziós inga méréseket – Eötvös és munkatársai 1916-ban felmérték a területet. A mérési eredményeket Pekár Dezső, aki a méréseket vezette, az alábbiakban foglalta össze: *„Egbell környékén, ahol olajok után kutattak, méréseinkkel teljesen olyan alakulatot állapítottunk meg, mint amelyet a geológusok is meghatároztak.”* Böckh Hugó véleménye pedig a következő volt: *„... de, ha nem is volna meg a geológiai felvétel, az izogammák mégis biztos támpontot nyújtanának arra nézve, hogy hol telepítsünk kutató fúrást?”*

Fentiek alapján bizvást állíthatjuk, hogy az egbelli mérés bebizonyította az Eötvös-inga alkalmazhatóságát a szénhidrogén-kutatásban, és ezzel megteremtette egy új alkalmazott tudományág, a kőolajkutató geofizika alapjait. *Ez a mérés alapozta meg az Eötvös-inga későbbi világhírét.*

A világháborút követően – nagyrészt Böckh Hugó magyar és német nyelvű publikációjának köszönhetően – gyorsan elterjedt a sikeres egbelli mérés híre. Minden magára valamit is adó olajvállalat felfigyelt a hírre és elküldte geológusait Budapestre, hogy az Eötvös-intézetben elsajátítsák a torziósinga-mérések technológiáját, az adatok feldolgozását és értelmezését. Az Eötvös-intézet az 1920-as évek közepére a kőolajkutató szakemberek valóságos Mekkájává vált. E szakemberek jelentős hányada a későbbiekben vagy vezető posztokat töltött be különböző olajvállalatok kutatási részlegeinél, vagy önálló geofizikai vállalatot létesített.

A torziós inga kőolajkutatás terén befutott diadalmenetét Eötvös sajnos már nem érthette meg, az ő nevét elsősorban tudományos eredményei írták be a fizika, a geodézia és a geofizika történetébe. Műszerének anyagi hasznosítására sohasem gondolt, ingáját nem szabadalmaztatta, a gazdasági sikereket utódai aratták le.

Megemlékezésemet egy Eötvös-idézettel szeretném befejezni, miszerint: *„Csak az az igazi tudomány, amely világra szól, s azért, ha igazi tudósok és ami kell jó magyarok akarunk lenni, így a tudomány zászlaját oly magasra kell emelnünk, hogy azt hazánk határán túl is megláthassák és megadhassák neki az illő tiszteletet.”* Bizvást mondhatjuk, hogy az Eötvös-i életmű teljesíti e kritériumot.

Szabó Zoltán

7 Böckh Hugó, 1917: Brachyantiklinálisok és dómok kimutatása torziós mérleggel végzett nehézségi mérések adatai alapján. Bányászati és Kohászati Lapok 50. 9. 265–273.

Az egbelli torziósinga-mérések és hatásuk a szénhidrogén-kutatásokra

Magyarországon az első komoly eseményt ásványolaj-kutatás terén az állam érte el a Nyitra vármegyei Egbellen (ma Gbely, Szlovákia). E területen az ottani láposokból ősidők óta gőzbuborékok törtek fel. A gázra az Amerikából hazatért Jan Medlen helybeli földműves figyelt fel és egy árkon keresztül bevezette fűtés és világítás céljából házába, mely gáz egy alkalommal 1911-ben felrobbant. A hír hivatalos szervek bejelentései során eljutott a M. Kir. Pénzügyminisztériumba, mely az ügy kivizsgálására Böckh Hugó bányafőtanácsost küldte ki a baleset kivizsgálására. Böckh megállapította, hogy földgázrobbanásról volt szó és javasolta, hogy a területet fúrással kutassák tovább. A kutatást 1913 októberében egy Trauzl Rapid-2 típusú fúróberendezéssel kezdték el az Egbell-1 számú fúrési ponton, Ernst Thon cseh technikus vezetésével. Miután fúrás közben már gáz is feltűnt, 1914. január 10-én a szarmata rétegekből 160,3–163,5 m-ből kőolajat találtak (15 tonna/nap zöldes színű nyersolaj és 10–12 ezer m³/nap földgáz).



Böckh Hugó

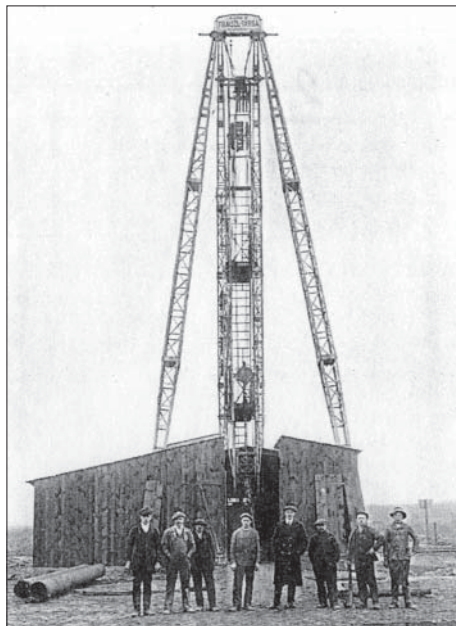

A Trauzl Rapid-2 típusú fúróberendezés

Az első három fúrás lemélyítése után 1914 áprilisában Papp Simon geológust bízták meg a további geológiai kutatás irányításával, melyről önéletrajzában így írt: „... július 5-én érkeztem, hogy a környék pontos földtani viszonyait megállapítsam, és hogy a már lemélyített fúrások szelvényeit részletesebben tanulmányozzam, az olajtermelést a földtani viszonyok tekintetében irányítsam”. Ő jelölte ki a további egbelli fúrások helyét, melyek Szmolka Nándor bányamérnök vezetésével mélyültek.



Papp Simon

hogy a torziósinga-mérések eredményeiben mennyiben tükröződik a fúrásokkal már feltárt antiklinális. A mérési adatokból szerkesztett térkép megfelelt az előzetes várakozásoknak, a gradiensekből számított izogammatérképen jól felismerhetően kirajzolódott a fúrási adatokból már jól ismert, kőolajat és földgázt tartalmazó antiklinális kontúrja.

Papp Simon így emlékezett az egbelli torziósinga-mérésekre: „A mérések eredménye majdnem pontosan megegyezett az általam földtani alapon végzett megállapításokkal. Ezt



A kanadai típusú fúróberendezés

Miközben folytak az egbelli fúrások – egy kanadai típusú ütve működő gőzös fúróberendezés felállításával, Böckh Hugó javaslatára és kezdeményezésére – aki már korábban is figyelemmel kísérte az Erdélyben végzett torziós méréseket – 1915. május 28-án Teleszky János pénzügyminiszter levelet írt Eötvös Lorándnak, melyben Egbellen a folyamatban lévő petroléum- és földgázélfordulások tanulmányozását célzó geológiai kutatások előmozdítására gravitációs mérések végzését kérte, „... hogy az év folyamán a Morvamezőn méltóztassék gravitációs méréseket végeztetni”.

A háborús viszonyok miatt a tervbe vett torziósinga-mérések előkészítésére csupán öt állomáson végeztek relatív ingaméréseket. Ezt követően, 1916 nyarán került sor a már feltárt egbelli olajmezőn Pekár Dezső és munkatársai által nehézségi mérések végzésére, megállapítandó,

a körülményt azért emlitem meg, hogy hangsúlyozzam, hogy az egbelli olajmezőt nem geofizikai, hanem földtani módszerek alkalmazásával sikerült felfedezni. Ezekhez a munkákhoz itt is, mint Erdélyben, én voltam beosztva, hogy a szükséges földtani felvilágosításokat a geofizikusoknak megadjam. Földtani és rétegtani eredményeket nem volt szabad közölnöm a geofizikusokkal, csak akkor, mikor a munkálatokat már elvégezték. Ekkor kitűnt, hogy a kétféle módszer csaknem azonos szerkezeti eredményeket adott és ezzel az egész világon először igazolódott be, hogy a nehézségi mérések igenis alkalmasak a szénhidrogéneket tároló szerkezetek kimutatására.”

Pekár Dezső szerint: „... Egbell környékén, ahol olaj után kutattak, méréseinkkel teljesen ugyanolyan alakulatokat állapítottunk meg, mint amelyet a geológusok is meghatároztak.” Alliquan-

der Ödön bányamérnök az eseményről így írt: „Dr. Böckh Hugó javaslatára a világon itt alkalmazták először az Eötvös-féle torziós ingát szénhidrogén tárolására alkalmas föld alatti szerkezetek kimutatására, s éppen az itteni siker nyomán használták világszerte kőolajkutatásra.”

Csath Béla

Irodalom. Csath Béla: A 100 éves egbelli olajmező története 1914 és 1918 között. Bányászati és Kohászati Lapok Kőolaj és Földgáz CXLVII. 2014. 2. 1–26.; Csath Béla–Papp Péter–Szabó Zoltán: Száz éve indult a magyarországi kőolajbányászat Egbellen. Természet Világa CXLV. 2014. 11. 515–517.; Papp Simon: Életem. Második kiadás. Zalaegerszeg, 2000; Szabó Zoltán: Eötvös Loránd a Föld alakjától a kőolajkutatásig. Bányászati és Kohászati Lapok Kőolaj és Földgáz CXLII. 2009. 5 sz. 11–12.

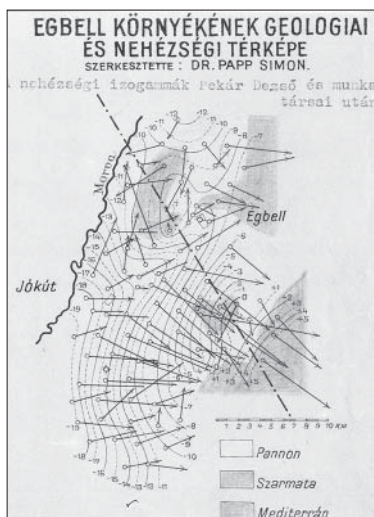

A torziósinga-mérések adataiból szerkesztett térkép

Eötvös Loránd, a tanár

Eötvös Loránd tanártehetség volt. Tanárnak születni kell. A diploma szinte semmit nem jelent. Ismerünk tanári diplomával rendelkező gyenge oktatókat és ragyogó szellemű, rendkívül jól magyarázó fizikus, matematikus, mérnök, orvos, közgazdász, vagy éppen irodalomtudós tanárokat.

Az igazi tanárok művészei az ismeretek átadásának. Valóban, a tanításnak a művészetekhez is köze van, s ahogyan azt a sokak által tisztelt és lelkesedéssel szeretett, de egyesek részéről elmarasztalt Öveges József (1895–1979) is vallotta: „a tanárnak színésznek is kell lennie”. Öveges elsőéves egyetemista korában hallgatta Eötvös kísérleti fizikai előadásait, és egy interjúban nagy lelkesedéssel emlékezett vissza a látott kísérletekre.

Ezeket kívül nagyon fontos az érzelmi oldal. A kiváló tanár lelkes, áthatja a tudás átadásának vágya és a mély humánus, a tanítványok nemes értelemben vett szeretete.

Végül az alappillér: a szakmai tudás. „Tudományos az iskola, tudományos a tanítás ott, de csakis ott, ahol tudósok tanítanak... A gondolkodásban önállóságot csak az olyan tanár tanítása adhat, aki maga önállóan gondolkodik” – amint ezt rektori székfoglaló beszédében mondta Eötvös.¹

EÖTVÖS TANÁRAI

Ő maga az eredményes tanításhoz szükséges, örökölt tulajdonságai mellett sokat köszönhetett német tanárainak. Három egyetemi éve alatt, 1867 és 1870 között a legnagyobbak

¹ Eötvös Loránd: Az egyetem feladatáról. Rektori székfoglaló beszéd a Budapesti Tudományegyetemen, 1891. Természettudományi Közlöny 31 (1891) 505–514.; mek.oszk.hu/03200/03286/html/eotvos1/eotvos3.html

tanították. Heidelbergben a kísérletezés alapvető fontosságát és technikáját, a kísérleti bemutató előadásokat Robert Wilhelm Bunsentől (1811–1899) és Gustav Robert Kirchhofftól (1824–1887) tanulhatta. Az ismeretterjesztés fontosságát és a hallgatók aktivizálásának módját Hermann Ludwig von Helmholtztól (1821–1894) vehette át. A Königsbergben töltött fél év alatt – jóllehet erősen zavarta őt az elvont matematikai tárgyalásmód – Franz Ernst Neumann (1798–1895) hatott rá: az analízáló szellemet, a tanítványokkal való foglalkozást, azok megdicséresét

tanulta tőle. Neumann szemináriumán dolgozta ki a kapilláris együttható mérésének új módszerét, amely a már itthon végzett mérések segítségével elvezette őt az Eötvös-törvény felfedezéséhez.

Heidelbergben a hatalmas Bunsen-szobor mögötti egyetemi épület (Hauptstrasse 47–51.) kapualjának bal oldalán Eötvös heidelbergi tanulmányai emlékét megörökítő magyar és német nyelvű bronz emléktáblát avatott fel 1993. június 25-én Peter Ulmer, a Heidelbergi Egyetem és Vékás Lajos, az ELTE rektora. Kiss Sándor (1925–1999) szobrászművész az emléktáblát díszítő Eötvös-portrét újra kiöntötte, és azt az akkori celldömölki Eötvös Loránd Általános Iskolának ajándékozta.

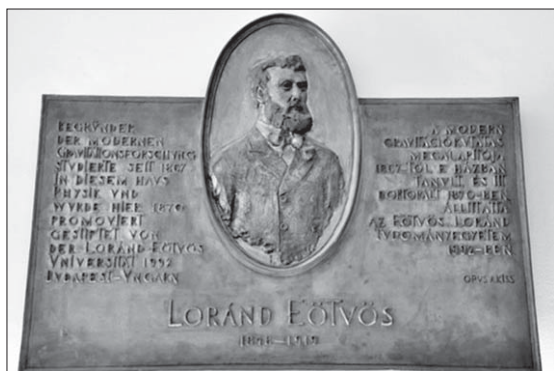

Emléktábla Eötvös Loránd egyetemi tanulmányainak színhelyén, a Heidelbergi Egyetemen (Kovács László felvétele)



Kiss Sándor Eötvös-portréja Celldömölkön, az egykori Eötvös Loránd Általános Iskolában (Kovács László felvétele)

Az avatóbeszédet 1993. május 24-én Kovács László, a Berzsenyi Dániel Főiskola Fizika Tanszékének alapító vezetője mondta el. A szobrászművész a dombormű patinázott gipsz eredetijét a Fizika Tanszéknek adta.

Az eszközépítés, valamint a kitaróan, fegyelmezetten végzett munka terén Jedlik Ányos (1800–1895) is nagy hatással volt Eötvösre. Állítom, hogy a pesti egyetemen a vele közösen eltöltött hét év alatt vált a bohém bárófiú igazi, komoly tudóssá és tanárrá. Bátran mondhatjuk, hogy Jedlik Eötvös mestere volt. Nemcsak fizikát tanult tőle, hanem munkaszereket, emberi tartást is. Jedlik pontosan tudta, hogy hogyan lehet a kollégákra hatni, őket nevelni, tanítani. A szerzetesrendek a tanítva tanulás elvét vallották, általában maguk képezték tanáraikat. Jedlik nem járt a pesti egyetemre, csak böcsész-doktori szigorlatait tette le ott. Folyóiratokból, könyvekből és a kollégáktól tanult.

Eötvös Loránd mesterét nagyon szerette és tisztelte. Az általa 1891-ben alapított Matematikai és Fizikai Társulat első számú tagjának tette meg őt. A Matematikai és Fizikai Társulat és az MTA elnökeként, valamint a Természet-tudományi Társulat alelnökeként ott volt Jedlik Ányos temetésén Győrben, a halál másnapján, 1895. december 14-én. Emlékbeszédet is tartott mesteréről „A M. Tud. Akadémia

1897 május 9-iki közülésén.”² Mint ott mondta: az „ő fényes tulajdonságairól és gyengéiről fogok itt megemlékezni, nem magasztaló, de meggyőződésem szerint igazságos szavakban”.

Valóban nem magasztalta Jedliket, és nem is említette cím szerint az ő 1859. november 14-én tartott akadémiai székfoglaló értekezését *A villanytelepek egész működésének meghatározásáról*.³ Pedig ez a tanulmány olyan jelösszegező és jeltároló módszer leírását tartalmazza, amely előremutat Bay Zoltánnak (1900–1992) a Hold-radar kísérletet sikerre vivő coulométerére. A jeltárolásnál használt, óraszerkezettel működtetett automatikus kapcsolást pedig maga Eötvös is alkalmazta egyik tömegvonzási kísérleténél.

Ugyanígy nagyon valószínű, hogy Eötvös demonstrációs torziós ingájánál, a nagy lengésszámú mérésénél, vagy a forgó mérleges, az Eötvös-hatást bemutató és a Föld forgási sebességét is mérő eszközénél a kitéréseknek a rezonancia segítségével történő felerősítése is Jedlik hatássokszorozó berendezéseire: a „csöves villamszedőre”, a villanymotor ősére és a dinamó-elvre vezethetők vissza.

Jelképértékű, a szellemi rokonságot mutatja, hogy a Magyar Tudományos Akadémia III. Osztálya ugyanazon a napon, 1873. május 21-én emelte tiszteleti tagjai sorába Jedliket (31 szavazattal 2 ellen), amikor levelező taggá választotta Eötvöst (30 szavazattal 4 ellen). Ugyancsak szimbolikus erejű, hogy a Szegedi Tudományegyetem árkádsorán kialakított Nemzeti Pantheonban közös dombormű ábrázolja a két fizikust.

ELŐADÁSI KÍSÉRLETEK

A továbbiakban ismertetjük a Tanár Úr néhány olyan kísérletét, amelyet nemcsak az egyetemi hallgatók láthattak, hanem a Természettudományi Társulat előadóüléseinek látogatói és a Matematikai és Physikai Társulat tagjai is. Ez utóbbi társulat a matematikusok asztaltársaságából, illetve a Természettudományi Társulathoz nőtt ki. Célja az volt, hogy a gyéren látogatott és elvont akadémiai előadásoknál érthetőbben, ugyanakkor az általános ismeretterjesztésnél magasabb színvonalon képezze a tanárokat. (Eötvös magáról Jedlikről, az akadémikusról mondta a már említett emlékbeszédében, hogy az akadémiától „elriasztották őt a matematikai formulák”.)

Eötvös Loránd 1890 decemberében két előadására hívott meg száznál több egyetemi és középiskolai kollégát. Ezeket az előadásokat tekinthetjük a Matematikai és Physikai Társulat csíráinak, hisz itt határozták el a megalakulást. Az előkészítő bizottság 1891 januárjában ült össze, az első rendes közgyűlést 1893 áprilisában tartották. A Természettudományi Társulathoz hasonlóan a tartalmi és a formai működésben meghatározó szerepe volt az új folyóiratnak, az 1891 júniusában megindult *Mathematikai és Physikai Lapoknak*.



*Eötvös és Jedlik
közös emlékműve Szegeden*

2 Jedlik Ányos emlékezete 1800–1895. Akadémiai Értesítő 1897. 273–279.; valamint Természettudományi Közlöny 1897. 387–402.; Matematikai és Physikai Lapok 35. 1928. 1. Jedlik füzet és <https://www.arcanum.hu/.../eotvos-lorant-baro-jedlik-anyos-emlekezete-18001895-elo...>

3 Magyar Akadémiai Értesítő 1859. 291–311.

Nagyon fontosak a kísérletekkel átszótt előadások: a látvány, az élő szó, a személyiség varázsa csak így tud hatni. Azonban a nagy távolságok és más okok miatt sokan nem tudnak a bemutatókon részt venni. Számukra – és az utókor számára is – nagyon jó, hogy az előadások anyaga nyomtatásban is megjelenik. A közösségformáló szerepe mellett ez a társulati folyóiratok rendeltetése.

Idézünk a 1893-as, az első Matematikai és Fizikai Társulati közgyűlésről szóló ismertetésből:

„Az előadások sorát b. EÖTVÖS LORÁND zárta be. [...] Ezúttal ő is csak két ilyen kísérletet kíván bemutatni. [...] Az egyik az inductió kimutatása, a mely egyenes vezetében keletkezik akkor, a midőn ez a földi mágneses térben mozog. Ennek elektrom-indító ereje elemi úton kiszámítható, s értéke luV , ha l a vezető hossza, u a mozgás sebessége, V pedig a földmágnesség verticalis componense. A bemutatott kísérletben $l=200$, $V=0,3$, u pedig 100, mely adatokból $E=200.100.0,3=6000$ CGS, vagyis mintegy 6/100,000 Volt. A vezető egy mástól 2 méternyi közben kifeszített dróton volt mozgatható, s az eközben indított áram a galvanométeren 5–10 foknyi kitérést okozott, melynek iránya a mozgás irányától függ. A másik kísérlet a tömegvonzás bemutatása volt.” (A számértékek közötti szorzópont az akkori nyomdatechnika miatt a számok lábánál volt, és vessző választotta el a keletkező feszültségérték nevezőjében a nullákat.)

Részletesen foglalkozunk – korábbi és későbbi közléseket is felhasználva – a társulati előadásban ismertettet további eljárásokkal és a kísérleteknél alkalmazott új megoldásokkal. A Tanár Úr teljesen „Jedlik-szerűen” járt el: először szemléltető eszközt készített egyetemi és a fizikát népszerűsítő előadásaihoz. Később ezeket az eszközöket fejlesztette precíz műszerré.

ELŐADÁSI KÍSÉRLET ÉS LABORATÓRIUMI GYAKORLAT A TÖMEGVONZÁS KIMUTATÁSÁRA

Coulomb elektromos és Cavendish gravitációs torziós ingái példát adtak arra, hogy igen kis erőhatások kimutatására a csavarási (torziós) ingát kell használni. A torziós ingánál, vagy ahogyan még nevezik: a torziós mérlegnél, a felfüggesztő, függőleges csavarodó szál alsó végén vízszintesen helyezkedik el egy rúd, és ez vízszintes síkban végez periodikus mozgást.

Az érzékenység fokozása, a zavaró hatások csökkentése – ezeken a területeken multa felül Eötvös az elődeit. Közel másfél méter hosszú felfüggesztő szálat alkalmazott. A torziós szál alsó részéhez erősített rúd végeire vízszintesen nagy, lapos, henger alakú ólomsúlyokat erősített. A szálat és a rudat csőbe, illetve lapos hengeres edénybe zárta. A vonzó tömegeket a torziós rúd alatt helyezte el, így azok kellően közel voltak az ingához, mégsem zavarták annak lengéseit.

1888. november 12-én előadást tartott az MTA-n *Vizsgálatok a gravitáció jelenségeinek köréből* címmel, és ugyanebben az évben népszerűsítő előadásban is bemutatta eszközét. „A fémdobozában jól védett Coulomb-mérleg alatt négy részre osztott hengeres fém edény van, amelynek két-két szemben fekvő negyedét felváltva, alulról higannyal lehetett megtölteni. Az eszköz már 3-4 perces lengésidőnél elég érzékeny volt és a fűtött és kivilágított előadóteremben megfelelő stabilitást mutatott.”⁴

4 Untersuchungen über Gravitation und Erdmagnetismus (Annalen der Physik und Chemie, Neue Folge 59. 1896. 354–400.) c. cikkből fordítás.

Mellékelten megmutatjuk a Rybár István ismertetésében szereplő rajtot.⁵

Az inga rezgésmentes elhelyezését a Fizikai Intézetben az előadóteremig felnyúló, az épülettől független alapra helyezett, kb. 1 m² keresztmetszetű pizskei márványoszlop biztosította. A negydhengerekben levő higany vonzó hatását viszonylag hosszadalmas volt kiszámítani, ezért a hallgatók laboratóriumi méréseinél az inga alá vízszintes síkban elforgatható asztallapra, gömb alakú, illetve paralelepipedon formájú, néha 50–100 kg tömegű, más esetekben pedig csupán 1 kg vagy még kisebb tömegű ólomdarabokat raktak. Az 1910-ig használatban levő labormérési összeállítás rajzát is közölte Eötvös egy későbbi írásában.⁶

A legnagyobb vonzóerő akkor lépett fel az ólomtömbök és a torziós rúd végein levő tömegek között, amikor a gravitációs kölcsönhatásban lévő testek középpontjait összekötő egyenes merőleges a rúdra, és közel 55 fokos szöget zár be a vízszintes-sel. Nagyobb lett volna a vonzóerő, ha a tömböket a torziós rúddal egy magasságban helyezik el, azonban a Tanár Úr eszköze így is kellően érzékeny volt: 10 perces lengés idő esetén, a levegő csillapító hatása ellenére is viszonylag nagy, 2–3 fok maximális kitérést lehetett észlelni.

Elképzelhető, hogy Eötvös az inga érzékenysége alapján gondolhattott arra, hogy berendezése akkor is kimutatja az ólomtömböket, a szikladarabokat, ha azok a Föld felszíne alatt vannak. Képletesen azt mondhatjuk, hogy a legnagyobb forgatónyomaték most is akkor hat az ingára, ha az ismeretlen, a környezeténél sűrűbb anyagdarab középpontját és az ingára helyezett tömeget összekötő egyenes 55 fok körüli szöget zár be a vízszintessel. Most nem lehet az inga alatti tömeget elmozdítani, ezért az ingát kell addig mozgatni, míg megeljük ezt a maximális forgatónyomatékot adó helyet. Sőt, természetesen ennél tovább is kell mennünk, hogy távolodva a vonzó centrumtól a csökkenést is ki tudjuk mutatni. Nagyon szépen mutatják ezt Eötvösnek és munkatársainak a Ság hegy, akkor még meglévő platóján 1891-ben végzett mérései. A közel kör alakú, 200 m átmérőjű plató szélétől minden mérési pontból befele haladva nőtt a nehézségi gyorsulás értéke.

Az Eötvös-inga segítségével nem a nehézségi gyorsulás abszolút értékét lehet meghatározni, hanem annak *változását*. Egészen pontosan a vízszintes komponens változását. (Német szaktekintélyek egy csoportja javasolta, hogy a nehézségi gyorsulás vízszintes összetevője *változásának* egységét Eötvösről nevezzék el. Korabeli egységekben: 1 eötvös = $10^{-9} \frac{\text{gal}}{\text{cm}}$; 1 gal = $1 \frac{\text{cm}}{\text{s}^2}$. A 1 cm-t vízszintesen kell mérni. A gal Galilei nevének

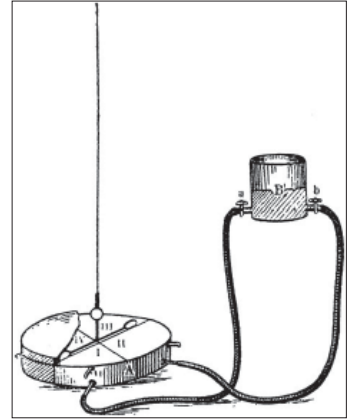

Eötvös demonstrációs eszköze a tömegvonzás kimutatásához

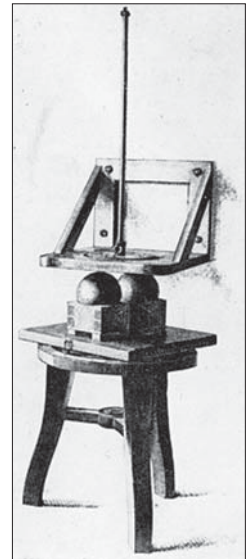

Laboratóriumi mérés a tömegvonzás kimutatására

5 Rybár István: VII. Előadásairól és eredeti előadási kísérleteiről. Báró Eötvös Loránd Emlékkönyv. Budapest, 1930. 240–260.

6 Vizsgálatok a gravitáció és a mágnesség köréből. Matematikai és Természettudományi Értesítő 14. 1896. 221–266.

kezdetre. Így Eötvös Loránd nemcsak eredményes munkásságával, hanem fizikai egységen keresztül is kapcsolódik elődeihez, Newtonhoz és Galileihez.)

Így lehetett a hegyvonulatok föld alatti továbbfutását vizsgálni, így lehetett olajlelőhelyekre bukkanni, megtalálni a földrengés okát Kecskeméten, előre jelezni a vulkánkitörést a Vezúvnál. A torziós mérleggel még azt is ellenőrizni lehetett, hogy 1910. május 19-én éjjel 2 óra 30 perckor a Halley-üstökös csóvája – a sajtóhírekkel ellentétben – nem „*seperste végig a Földgolyót*”, nem volt semmiféle gravitációs vagy mágneses zavar.

NAGY LENGÉSIDŐK MÉRÉSE

A kis amplitúdójú rezgések felerősítéséhez a rezonancia-módszert használta: amikor a torziós rúd elérte maximális kitérését, az asztal forgatásával áthelyezte az ólomgolyókat a lengő tömegek másik oldalára. (Hasonlóan járt el a negyedhengerekben levő higany átömlesztésénél is.) Az asztal forgatását először kézzel végezte, később automatizálta a forgatást. Óramű zárta megfelelő időközökben az asztallapot elforgató villanymotor áramkörét. Utaltunk már arra, hogy Jedlik Ányos 12 egységből álló, összetett forgó Volta-méterénél is óramű kapcsolta be automatikusan egymás után az egységeket.

A rezonanciamódszer Eötvös későbbi tudományos munkáinál a nagy lengésidők pontos mérésére szolgált. A légellenállás miatt nagy lengésidőknél egy-két lengés után megállt az inga. A multiplikációs módszer alkalmazásával tetszőleges ideig fenn tudta tartani a lengést, így félórás lengésidőt is tized- vagy századmásodperces pontossággal tudott mérni.

A Tanár Úr azért, hogy az egész jelenségről meggyőző bizonyítékot nyerjen, és ezt a hallgatóságnak utólag, bármikor megmutathassa, fotografikus eljárást is használt. A torziós rúd közepére helyezett tükörről visszavert fény, óraművel egyenletesen mozgatott fényér-

zékeny papíron, kirajzolta az eszköz kitérés-idő-grafikonját. Jedlik „*órával szabályozott motoros áramíró*”-jában alkalmazott ilyen megoldást az 1860-as években. Mellékelten bemutatjuk az MTA-n 1890. április 21-én tartott előadásának fotografikus eljárással készített ábráját.

A vonzó tömegek 1,85 kg-ok voltak. Az inga lengésideje 10 perc. A tömegáthelyezések időintervalluma a bal oldali esetben 9 perc, a jobb oldalnál 11 perc, a rezonancia esetén – középen – 10 perc. A kép alján a sokszorozás nélküli lengések jelei láthatóak.⁷

Pontos számértékekkel jellemezte a

multiplikálást. A kurzív *T* jelenti a rúd lengési idejét, a *T* pedig a tömegek periodikus áthelyezésének ideje. A a végső kilengés nagysága:

<i>T</i> = 611 s.	és	<i>T</i> = 611 s.	időekkel	<i>A</i> = 252'
<i>T</i> = 611 s.	és	<i>T</i> = 600 s.	időekkel	<i>A</i> = 225'
<i>T</i> = 611 s.	és	<i>T</i> = 590 s.	időekkel	<i>A</i> = 180'

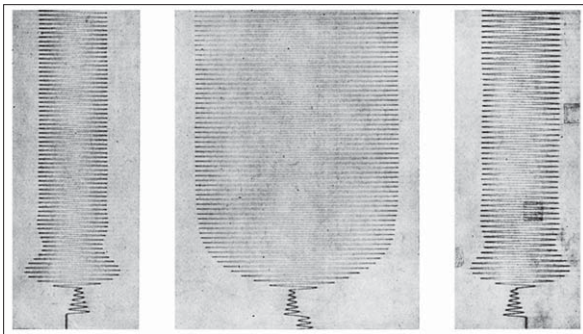

Fotografikus ábra a gravitációs multiplikátor működéséről

⁷ Akadémiai Értesítő 1. 1890. 274. és Math. u. Naturw. Ber. aus Ungarn 8. 1891. 450–451.

A TÖMEGVONZÁS KIMUTATÁSA EÖTVÖS DINAMIKUS MÓDSZERÉVEL

A torziós ingával történő méréseknél az egyensúlyi helyzetek meghatározása rendkívül időigényes. A Tanár Úrnak az a nagyszerű ötlete támadt, hogy nem az egyensúlyi helyzetek változását keresi, hanem a sztatikus módszer helyett dinamikus módszert választ. Két egymásra merőleges helyzetben méri a lengésidőt a befolyásoló tömegek jelenlétében, illetve anélkül, és a lengésidők különbségéből következtet a vonzó hatásra. Ezt tette már első „terepi” mérésénél, a Rudas fürdő igazgatósági épületének földszintjén, amikor a Gellért-hegy vonzó hatását vizsgálta a görbületi variométernek nevezett eszközével.⁸

Ugyanilyen módon megmérte a gravitációs állandó értékét is: egyenként 610 kg tömegű ólomoszlopok között és anélkül lengette az ingát két, egymásra merőleges helyzetben. Ólom nélkül 2 százalékkal, az oszlopok között pedig 34 százalékkal változott meg a lengésidő. A hét évvel korábbi, az első terepi mérésnél a hegy vonzása 1,3 százalékkal változtatta a lengésidőt. A nagy százalékos változás nem is annyira az eszköz tökéletesítésének, hanem annak tulajdonítható, hogy a lengő tömegekhez közel voltak a vonzó tömegek. Ez adta azt az ötletet, hogy kísérjük meg, Eötvös módszerét használva, egyszerű, házi készítésű torziós ingával kimutatni a tömegvonzást. A könnyebb kezelhetőség miatt, akár feszített szálas ingát is használhatunk, nem szükséges az érzékenyebb Eötvös-féle függesztett szálas megoldás. A minden középiskolai szertárban található, összeállítható állványból és 0,3 mm átmérőjű acélhuzalból el is készült az inga.

A müncheni Deutsches Museum meglátogatásakor főiskolai hallgatókkal méréseket végeztünk demonstrációs ingákkal. Először az épület tornyában – ahol a Foucault-inga leng –, a földszinten, Philipp von Jolly (1809–1884) eredeti, közel 6 tonnás (5775,2 kg) ólomtömbjénél mértünk. (Ő ugye az ólomgolyó fölött elhelyezett, közönséges matematikai inga lengésidejének mérésével 1880-ban igazolta a tömegvonzást, illetve, a kor szokásainak megfelelően, meghatározta a Föld sűrűségét.)

Második mérésünket az első emeleten végeztük, ott, ahol Eötvös eredeti, a Süss-gyárban készített kettős torziós ingája mellett kiállították a Jolly-gömb mérethű modelljét. Kiírták, hogy ennek csak a felületét borítják ólomlemezek. Itt mértünk újra, és mérésünk igazolta, hogy a gömb belül üres.

Nagy tanulság, hogy a számítógép, az okostelefon vagy más elektronikus eszköz



Demonstrációs torziós inga



Mérés demonstrációs torziós ingával a müncheni Deutsches Museumban

⁸ A Szt. Gellért-hegy vonzó erejére vonatkozó vizsgálatok. Természettudományi Közlöny 1889. 198.

segítségével végzett fizikai mérések mellett a mai napig van létjogosultsága a 140 év előtti kísérleti elrendezéseknek.

A NEHEZSÉGI GYORSULÁS, A g MÉRÉSE

Tanítási órán a tanteremben tényleges szabadeséssel is meg kell határozni a g -t. Biztosítani kell a koincidienciát: amikor a test esni kezd, pontosan abban az időpontban kell indítani az időmérést. Több különböző megoldást ismerünk a koincidenca biztosítására.

A Tanár Úr látványosan oldotta meg ezt a feladatot. Súlyos ólomtalpra függőleges keretet állított; ennek közepén van egy rúd inga tengelye. A nehezzel ellátott, 130 cm hosszú rúd alsó végén kis kosárkát helyezett el. A rúd felső végére félkörben kivágott, vízszintesen álló fémlapot, egy villát tett. Az inga egyik szélső helyzetében ez a fémlap és az állványhoz rögzített, ugyancsak félkörben kivágott fémlap egy acélgolyót tart. Cérnával rögzítette az ingát az állványon lévő állítható csavarhoz ebben az állapotában. Ha a cérnát elégette, akkor ugyanabban a pillanatban kezdett szabadon esni a golyó és lengeni az inga. Gondos beállítással elérhető, hogy amikor az inga a másik szélső helyzetébe kerül – pontosan a golyó indítási helye alá –, akkor érkezik oda a golyó, és belesik a kosárkába.

Az ejtőingájának lengésideje fél másodperc. A lengésidejét pl. tíz lengés idejéből viszonylag pontosan meghatározhatjuk. A kosárka és az állványra szerelt villa közötti távolság 122,5 cm. Így tantermi méréssel a budapesti tudományegyetem egykori Fizikai Intézetének előadótermében (az „Eötvös Teremben”) a nehézségi gyorsulás értéke $g = \frac{245 \text{ cm}}{0,25^2 \text{ s}^2} = 980 \text{ cm/s}^2$.



Az Eötvös-féle ejtőinga másolata (Molnár László felvétele)

EÖTVÖS DEMONSTRÁCIÓS ESZKÖZEINEK UTÓÉLETE

Eötvös félmásodperces kosaras ejtőingáját az 1970-es évek elején a Műszaki Múzeumba szállították. Most ott porosodik az emeleti raktárban. Az eszköz rajzát, működésének leírását az *Eötvös Emlékkönyvben*, Rybár István már idézett cikkében találhatjuk meg.

Az ejtőinga egy fémből készült másolata az egykori Berzsenyi Dániel Főiskola (ma ELTE Savaria Egyetemi Központ) Fizika Tanszékén Szombathelyen található meg.

Eötvös hatása, tanári egyéniségének kisugárzása azon is lemérhető, hogy újraépítik több eszközét. Megemlítjük, hogy 1980-ban ifj. Cseh Géza a budapesti I. István Gimnázium második osztályos tanulója kis módosításokkal elkészítette az Eötvös-hatást kimutató forgómérleg másolatát. A változó frekvenciájú forgatást hangfrekvenciás generátorral működtetett lemezjátszóval oldotta meg.⁹

1950-ben Selényi Pál (1884–1954), a xerox-eljárás egyik felfedezője, az Einstein-féle túsugárzás-elméletet cáfoló nagyszögű interferencia-kísérlet végrehajtója, a fénymérő feltalálója megismételte és továbbfejlesztette a forgómérleges kísérletet.¹⁰ Selényi úgy módosította az Eötvös-féle elrendezést, hogy a mérlegkarok vízszintes mozgatása céljából feszített szálal, függőleges torziós felfüggesztést alkalmazott.

⁹ Az Eötvös-effektus kimutatása sajátkészítésű eszközzel. *Fizikai Szemle* 31. 31–32.

¹⁰ Über die Möglichkeit einer Abänderung und Weiterentwicklung des Eötvös'schen Versuches der gedrehten Waage. *Acta Physica, ACH*, Tomus I. Budapest, 1951. 75–83.

Érdemes elgondolkodni azon, hogy Eötvös, a torziós felfüggesztések nagy mestere, nem ezt a megoldást választotta.

A földmágnesség kimutatására szolgáló, az 1893-ban először bemutatott, már ismertetett indukciós kísérletet az 1960-as évektől kezdve kísérleti fizikai előadásokon rendszeresen bemutatták Budapesten az ELTE akkori Kísérleti Fizika Tanszékének Múzeum körüti, II. emeleti előadótermében és 1995-től Szombathelyen, a Berzsényi Dániel Főiskola Fizika Tanszékén.

TANÍTVÁNYOK, TANÁRKÉPZÉS, TANULÓVERSENYEK

Az igazi tanár büszke tanítványaira, nem nyomasztja, ha túlszárnyalják őt. Eötvös bevonta legaktívabb és legkiválóbb tanítványait a társulati munkába, az egyetemi oktatásba és a kutatásaiba. Megemlítünk néhány jeles, ismert tanítványt: Fröhlich Izidor (1853–1931), Bartoniek Géza (1854–1930), Klupathy Jenő (1861–1931), Kövesligethy Radó (1862–1934), Rátz László (1863–1930), Tangl Károly (1869–1940), Mikola Sándor (1871–1945), Pekár Dezső (1873–1953), Zemplén Győző (1879–1916), Fekete Jenő (1880–1943), Rybár István (1886–1971), Renner János (1889–1976).

Eötvös és munkatársai már középiskolás korukban felfigyeltek a legtehetségesebb diákokra, és támogatták munkájukat a *Középiskolai Matematikai Lapok*, illetve országos versenyek segítségével. Eötvös kultuszminiszteri kinevezését a Matematikai és Fizikai Társulat tagjai azzal ünnepelték meg, hogy elnöküknek pergamenbe kötve, 387 tagtárs aláírásával, díszes feliratot készítettek és minden év őszén „*matematikai és fizikai versenyt*” rendeztek az illető évben érettségizett tanulók számára. A 100, illetve 50 korona pályadíjat „*Első illetőleg Második b. Eötvös-díj czimen*” adták ki, a kitüntetett dolgozatokat a társulat lapjában közzétették. A felirat átadására és a jutalomdíjak kiosztására „*ünnepélyes ülésen*” 1894. október 25-én került sor. Szeretnénk idevarázsolni a XIX. század végének hangulatát, idézünk a korabeli beszámolóból. Amikor Eötvös három tag kíséretében az ajtóban megjelenik: „*Az egybegyűltek a belépő elnököt felállással üdvözlők, zajos éljenzéssel fogadják.*” Eötvös megköszönte az ünneplést, és a díjátadáskor méltatta a tanulók munkáját és hosszasan, elismerően szólt azok tanáraitól. A győztesek számára rajzoltos érmet is verezett: „*Eötvös Fizikai Verseny, B' Eötvös L. díj*” felirattal. Nem sikerült ilyen eredeti érmet találnunk. Azonban az MTA Kézirattára őriz róla egy rajzot. Radnai Gyula tanár úr, aki Vermes Miklós után 25 éven keresztül az Eötvös-versenybizottság elnöke volt, majd pedig örökös tiszteletbeli elnöke lett, az ősi példán felbuzdulva 2002-ben javasolta, hogy az Eötvös Loránd Fizikai Társulat készíttessen a fizikaverseny győztese számára érmet. Mellékelten megmutatjuk a Várhelyi György, 1942-ben született szobrász munkájáról készült fotót.

EPILÓGUS

Eötvös legjelentősebb tudományos eredménye a súlyos és a tehetetlen tömeg arányosságnak igen nagy pontosságú mérése, az ún. Eötvös-kísérlet, amely az Einstein-féle általános relativitáselméletben alapvető jelentőségűnek



Az Eötvös-verseny mai érme

mutatkozott. Erről azért nem szóltunk eddig, mert ehhez nem kapcsolódik, bonyolultsága miatt nem kapcsolódhat bemutató kísérlet.

Tudjuk, hogy a Német Természetkutatók és Orvosok 85. Kongresszusát Bécsben tartották 1913. szeptember 21-től 28-ig. Kevésbé ismert viszont az, hogy a Fizikai, Matematikai és Csillagászati Szekció együttes ülésén Albert Einstein (Zürich) *Zum gegenwärtigen Stande des Gravitationsproblem* című előadásában méltatta az Eötvös-kísérlet jelentőségét („*Hier sei bemerkt, dass die Gleichheit [Proportionalität] der schweren und trägen Masse durch eine für uns höchst wichtige Untersuchung von Eötvös mit grosser Genauigkeit erwiesen wurde* [...]”; hivatkozás: B. Eötvös, *Mathem. und Naturw. Ber. aus Ungarn*, VIII. 1890. Beibl. 15, 688, 1891.).

Tangl Károly és Zemplén Győző képviselték a kongresszuson a magyarokat. Zemplén Győző egy kérdésre válaszolva az előadás után ismertette a súlyos és a tehetetlen tömeg arányosságára vonatkozó korábbi és a legfrissebb, Eötvös–Pekár–Fekete-féle mérési eredményeket is. A pontosság akkor „1/1000 000 000” volt.¹¹

Kovács László

A csúcson

Báró Eötvös Loránd, a tudós hegymászó

„Végre itt vagyok én is. Bizony lassú és szomorú utazás volt. Toblachtól Pestig majd megszakadt a szívünk [...]” Így kezdi Eötvös Ilona apjához írt levelét 1912 szeptemberében, megérkezve Wiesbadenbe.

„[...] Mikor mi mentünk [Schluderbachból], érkeztek Witzemannok Schluderbachba. Csak a kocsiiban láttuk őket. Az utolsó délután nagyon izgalmas volt, [...] – Zsigmondyak végre mégis eljutottak a Hüttékbe, onnan küldtek nekünk egy elragadtatott kártyát – Soha se volt olyan jó, mint az idén ősszel Schluderbachban, és óriás hálával gondolok kis papa jószágára. Nagyon kérem, vigyázzon magára, és ugye, ha lehet, erre jön vissza.

Ezerszer csókolja

Ilona”¹¹

Baby, vagyis Eötvös Rolanda (1878–1952) és Eötvös Ilona (1880–1945) „kismamá”-val, Eötvös Lorándné Horváth Gizellával (1853–1919) Wiesbadenben van, a híres Hotel Rose szálló két szobájában összezsúfolva, ahogy Ilona írja levelében:

„Itt persze megint van sok kellemetlenség. Csak 2 szobát kaptunk – mire én jöttem, Baby le volt telepedve az egyik kis szobában, így hát én és kis mama próbálunk egymással valahogy kijönni. – Gondolhatja kis Papa, mennyi türelemre van kölcsönösen szükségünk. – Eddig még óriásibb baj nem volt. – Itt rettenetes a levegő, olyan fáradtak vagyunk, hogy alig bírunk mászni, pedig semmi mozgást se csinálunk már négy napja. Lassanként beleszokunk majd.”

De hol is van ekkor „kispapa”?

11 Einstein, A.: Zum gegenwärtigen Stande des Gravitationsproblem. *Physikalische Zeitschrift* 14. 1913. 25. 1249. Einstein tanulmánya után közölték a hozzászólások teljes szövegét is.

1 Eötvös Ilona Eötvös Lorándnak. Hotel Rose, Wiesbaden, [1912. szeptember ?]. MTA KIK Kézirattár Ms 5094/90.

Pesten, az üres lakásban, a két kiskutyával, ahogy Ilona leveléből sejtjük, vagy már épp Hamburgban. Igen, Hamburgban, a XVII. Nemzetközi Földmérő Konferencián, mely 1912. szeptember 17-től 27-ig tartott.² Itt foglalta össze Eötvös az ingával végzett mérések eddigi eredményeit, s vázolta a kutatás további lehetőségeit.³

De, hogy a szárazabb tudományt összekösse a szokássá vált nyári kedves időtöltésével, Eötvös híres műszerét, a csavarodási ingát a Dolomitok sziklabércei közt is kipróbálta, amint erről Hamburgban is beszámolt. Ez a németül fogalmazott tanulmány magyar nyelven később csak 1980-ban jelent meg.⁴ Mivel Eötvöstől kevés ilyen összefoglaló maradt az utókorra, érdemes hosszabban is idézni:

„[...] 1910 júliusában, elhagyván a hazai síkságot, a tengerszint felett több mint 1500 méter magasan fekvő dél-tiroli (gemärchi) Cimabanche fennsíkra költöztünk, amely a Croda Rossa és a Monte Cristallo nyúlványai között elterülve, vízváltástól képez az Adriai- és a Fekete-tenger között.

Ennek a helynek a kiválasztásában a vállalkozásunk főcélját képező, sajátos természetű mágneses mérésekre, előnyös fekvésétől eltekintve, közrejátszott az előrelátható, szokatlanul nagy gravitációs zavarok megfigyelésének a varázsa. 40 állomáson végeztünk megfigyeléseket.”⁵

Végül beszámolóját, a „gyakorlati alkalmazás lehetőségének kérdésével” fejezi be:

„Ismételten feltették nekem a kérdést, lehetséges-e, hogy megfigyelési módszeremből gyakorlati hasznot húzzunk. Hogy segítségével az elásott vagy a tengerek mélyére süllyedt kincsek helyét nem találjuk-e meg, hogy forrásokat, érc-, szén- és sótelepeket felfedezhetünk-e? A tudomány a torziós ingával nem akart volna mást, mint egy sokkal idősebb instrumentumot, a varázsvesszőt kiszorítani, amely sokszáz éves dicsőségét a hiszékenységnek köszönhetette? Nem, mi nem ezt akarjuk, ma bizonyosan nem, hiszen még az első, tapogatózó lépéseknél nem tettünk meg többet. Rendszeres munkával a rejtett tömegeloszlások megismerésében előrehaladva, kétségtelenül közelebb jutunk ahhoz a lehetőséghez, hogy a tömegek összességéből a gyakorlatilag értékeseket különválasszuk. Ehhez a tudománynak rendelkezésére áll még néhány eszköz.”

A terepi mérések mellett a sport se maradhatott el, s régi, nagy szenvedélye, a tájfényképezés sem, Eötvös Loránd kora kiváló fotográfusa is volt. Művészi képeket készített, főleg a Dolomitokról, s más hegységekről, tájakról is. A Cimabanche fennsíkon 1910-ben a méréseket is megörökítette. Az egyik képen ott látunk jobbra egy biciklit is. Amellett, hogy hegyet mászott, lovagolt, szenvedélyes kerékpáros volt. Egy alkalommal, 1898 júliusában egészen a Dolomitokban lévő kedves nyaralóhelyükig, Schluderbachig jutottak el.⁶

2 Völgyesi Lajos–Ádám József–Csapó Géza–Nagy Dezső–Szabó Zoltán–Tóth Gyula: A Nemzetközi Földmérés 1906-os budapesti konferenciájának hatása a geodézia és a geofizika fejlődésére. Magyar Geofizika 47. évf. 3. szám. 101–112. hivatkozás: 103.

3 Szintén ebben az évben torziósinga-méréseket folytat a Maros völgyében, Nagyenyed és Marosvásárhely környékén, 162 észlelési állomáson. Ld. Eötvös Loránd a tudós és művelődéspolitikus írásaiból. Sajtó alá rend., vál.: Környei Elek. Bp., 1964. 376.

4 Eötvös Loránd tudományos és művelődéspolitikai írásaiból. Vál., bevez.: Bodó Barna. Kriterion, Bukarest, 1980. 149–170. Az általunk válogatott részek: 149–150, 164–165, 167–169.

5 Eötvös, Roland: Über Arbeiten mit der Drehwaage Ausgeführt im Auftrage der Kön. Ungarischen Regierung in den Jahren 1908–1911. Verhandlungen der 17. Allgemeinen Konferenz der Internationalen Erdmessung in Hamburg 1912. Bd. 1. 427–438. 1 térk. Ugyanaz klny. Bp., Druck Hornyánszky, 1912. 17 p., 1 térk.

6 Eötvös Loránd levele Bartoniek Gézához. Zell am Zee, 1898. július 8. Eötvös Collegium Könyvtára. A levél tetején ceruzás kézirással: „Utazás kerékpáron”. Kis Domokos Dániel (szerk.): Eötvös Loránd, a tudós fotográfus. Hegymászás-történeti szaklektor: Neidenbach Ákos, fotográfia-történeti szaklektor: Kincses Károly, az előszót írta és a bibliográfiai részeket lektorálta: Gazda István. Bp., 2000. ELGI. (Magyar Tudománytörténeti Szemle Könyvtára 21.) 65. 41. (69. ltsz.) kép.



Eötvös Rolanda és Ilona a Dolomitokban
(Eötvös Loránd felvétele)



Mérés az ingával a Cimabanche-fennsíkon
1910-ben (Eötvös Loránd felvétele)

S kik azok az Ilona levelében szereplő Zsigmondyak?

Zsigmondy Ottó dr. (1860–1917) fogorvos és hegymászó, 1894-ben az 1878-ban alapított Osztrák Alpin Klub, Österreichischer Alpenklub (ÖAK) elnöke lett. (Az Österreichische Alpenvereint 1862-ben, a Magyarországi Kárpát Egyesületet 1873-ban, s a világ első hegymászó egyesületét, a londoni Alpine Clubot 1857-ben alapították.) Öccse, Zsigmondy Emil (1861–1885) korának egyik leghíresebb hegymászója volt. Az *Alpok veszélyeiről* írt könyve máig a modern hegymászás egyik alapműve. Kötélszakadás miatt lezuhant a Menje déli falán (Saint-Christophe-Oisans). Öccse, Zsigmondy Richard (1865–1929) Nobel-díjas (1925) vegyész, a kolloidkémia kutatója. A legfiatalabb, Karl (1867–1925) pedig híres matematikus lett. 1879-ben a Dolomitokban először ők is Michael Innerkoflertől (1844–1888) vették az első hegymászó leckéket, hogy később, a Piz Popena, a Monte Cristallo és a Grosse Zinne megmászása után már a vezető nélküli hegymászás élményeiben részesüljenek.

„1882-ben a két testvér Purtschellerrel több alpesi túra után újra a Dolomitokba ment s végigmászta az Elfért (új úton) Zwölfert, Sorapist (új úton), Pelmot, Pala di San Martinot, Cimone della Palat s a Marmolatat. A további túrákon, valamint az 1883. éveiken Ottó nem vehetett részt, mert tanulmányútja Angliába s Amerikába vezette. Annál szebb eredményeket hozott 1884. Először a Dolomitokban túrázott a triász (Croda Rossa, Kleine Zinne, Cima di Cadin, Marmarole, Tofana, Antelao, Ciwetta, Vérrnél (II. megm.).”⁷

Ezen az 1884-es nyáron jutottak föl másodikként öccsével, Emillel és Lud-

7 Hefty Gyula Andor: Dr. Zsigmondy Ottó. Turistaság és Alpinizmus, 1917–18. 8. évf. 1–2. sz. 43–45. Idézet: 45.

wig Purtschellerrel a Croda da Lago csúcsára, ahogy maga Zsigmondy Emil erről beszámolt:

„Egy kőlapra helyezett kis üvegcsében megtaláltam Eötvös báró úr kártyáját, ki Innerkofler vezetésével tizenegy nappal előttünk vitte végbe az első megmászást. Mivel az üveg összetörése nélkül nem tudtam volna a kártyát kivenni, így hát benne hagytam, és mellé tettem a magam kártyáját, feljutasunk dátumával. A sziklapon vörös olajfestékkel M. I. K. betűk találhatók és a csúcs néhány más pontján is további betűk és dátumok. Vettem valamicskét a festékből, mely még ott volt egy kis üvegben, és felfestettem a saját inicialémat, hozzátéve a napi dátumot. A kilátás csaknem tiszta volt, és körül a vidéken jó néhány hegyfő ismerősként üdvözölt. Leginkább a Tofana emelkedett ki, mely két egészen különálló kettős csúcst mutat.”⁸

Később a két Eötvös-lány jut föl elsőnek a Tofana di Rozes déli falán, Antonio Dimai, Agostino Verzi és Giovanni C. Siorpaes vezetével, 1901. augusztus 8-án. Pedig még mikor kislánykák voltak, nem biztos, hogy mindig nagy lelkesedéssel indultak útnak a „zordon” hegyek közé. Ahogy ennek bizonyosságául „kispapa” egyik fiatal kori útinaplójából kihulló kis levélkén olvasható a következő, ceruzáival írt szöveg:

„Hogy szeressen, hogy kedveljen,
Schluderbachba elmegyek,
Ha a szélvész összetép is
S rám omolnak a hegyek.”⁹

1902-ben Adolf Witzenmann geológus (1872–1937), a Német Alpinklub (DAV) tagja¹⁰ Josef Innerkofler hegyi vezetővel jut föl az akkor általuk Eötvös-csúcsnak elnevezett sziklaoromra. A csúcsra jutást és a csúcs leírását a következőképp adja elő *Die Gruppe der Cadinspitzen in den Sextener Dolomiten* című tanulmányában:

„Cima Eötvös (Eötvösspitze, Zweithöchste oder Südwestliche Cadinspitze), 2837 m. [Cadin di



Zsigmondy Ottó



A Tofana di Rozes déli fala
(Eötvös Loránd felvétele)

8 Zsigmondy, Emil: Im Hochgebirge. Leipzig, 1889. Duncker Humblot. 201, 202. Ezt a részletet a jelen tanulmány szerzője fordította németből.

9 MTA KIK Kézirattár, Ms 5097/46. Eötvös Loránd 1868-as útinaplója, mely egyebek közt az Erdélyi-érchegységbe tett utazását is tartalmazza. Ebben található külön papírdarabon az idézett kis versike.

10 Alpenarchiv der Alpenvereine in Deutschland, Österreich und Südtirol, <https://www.historisches-alpenarchiv.org/1/webmill.php?id=95779&ditem=81805&dmodule=502&lin=detail&foldertype=all&foldergroup=irc&dcount=1>

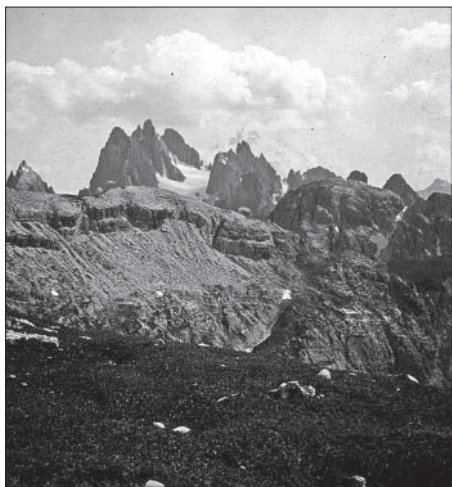

A Cadin-csoport a Dolomitokban, a nyeregtől balra az Eötvös-csúcs

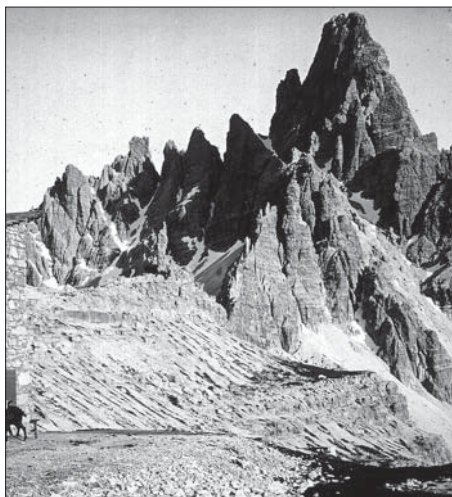

A Zwölferkofel (Eötvös Loránd felvétele)

Cima Eötvös, DNY-i csúcs. K. D. D.] *Csak néhány méterrel alacsonyabb, mint a csoport tetőpontja, és ettől a Hoche Scharte [Mély Hasadék] választja el, ennek a csúcsnak déli irányában a Marajakar felé lejtő fala a legnagyobb függőleges kibontakozása a csoportnak. Sokkal kevésbé magasak azok a falai, melyek északnyugatra és nyugatra a Nevaio és a Forcella di Nevaio felé szakadnak le. De mégis, erről az oldalról nézve, a Cima Eötvös az egyik legmagasabb egyenrangú hegyalaknak mutatkozik.*

Ezt a csúcst tartottam arra érdemesnek, hogy az Eötvös nevet maradandóan abban a szép hegységben megőrizze, melyben viselője negyedszázad óta kutatva és feltárva tevékenykedik. Sőt ehhez a névhez fűződik a nagyon híres Dolomitzinnék, a Zwölfer, az Elfer, a Croda da Lago és még sok másnak, és magának a Cadin csoport több csúcsának első megmászása.¹¹

Itt jegyezzük meg, hogy a fiatal korában tragikusan elhunyt Zsigmondy Emil nevét, szintén arrafelé, turistaház – Zsigmondy-Hütte – viseli.

1904. szeptember 7-én pedig Eötvös Ilona és Roland mászta meg a Sexteni Dolomitokban lévő Zwölferkofel (Cima Dodici, „Croda dei Toni”) egyik csúcsát, a 2820 méter magas Witzenmann-csúcsot (Cima Witzenmann), Giovanni Siorpaes és Agostino Verzi vezetőkkel.¹² Ebben a hegységben aratta egyik korai hegymászó sikerét apjuk, Eötvös Loránd. 1877. július 21-én érte el a 3091 méteres főcsúcsot Michael Innerkofler hegyi vezetővel.¹³

De Eötvöst idehaza is tisztelet övezte, nemcsak mint a klasszikus fizika utolsó nagy alakját, tudós egyetemi tanárt, hanem mint turistát és hegymászt is. Nem véletlen, hogy a világ hetedik turistaegyesületének, az 1873-ban alapított Magyarországi Kárpát Egyesület 1888-ban megalakuló Budapesti Osztályának lett az elnöke, később pedig az abból

11 *Witzenmann, Adolf*: Die Gruppe der Cadinspitzen in den Sextener Dolomiten. Zeitschrift des Deutschen und Österreichischen Alpenverein Band 33. (1902) 400–402. A második bekezdést idézi: *Degregorio, Ottone*: Croda da Lago: Via Eötvös. Corvina 3 (1940) No. 9. 644. Az első bekezdést a jelen tanulmány szerzője fordította.

12 ALPINWIKI: http://www.alpinwiki.at/portal/navigation/erst-besteiger/index.php?seite_nr=25

13 *Gröger, Gustav-Rabl, Josef*: Die Entwicklung der Hochtouristik in den österreichischen Alpen. Wien, 1890. 174. *Sinigaglia, Leone*: Ricordi alpini delle Dolomiti. Bollettino del Club Alpino Italiano. Anno 1893. Vol. XXVII. N. 60. Torino, 1894. 71–171. Eötvös Ilona idézett levelének többi részéből az is kiderül, hogy a Vecellio család hegymászó tagjaival, feltehetőleg E. Vecellióval is kapcsolatban álltak. E. Vecellio is feljut a Dolomitokban, a Cadin-csoportban levő Gobbo csúcsátra, északról U. Fanton társaságában 1910. október 2-án. AlpinEiki <http://www.alpinwiki.at/portal/navigation/routen/routedetail.php?route=41585>. A Gobbot Eötvös Roland és Ilona mászta meg Antonio Dimai, Agostino Verzi és Giovanni Siorpaes vezetővel 1902. július 27-én.

kiváló Magyar Turista Egyesületé, 1891–1899-ig. Emellett, az ifjúság sportolásának fontosságát hangsúlyozva, tanártársa, Klupathy Jenő kérésére elvállalta a Budapesti Egyetem (ma Eötvös Loránd Tudományegyetem) 1898-ban megalakuló sportegyesületének, a Budapesti Egyetemi Atletikai Club (BEAC) elnöki posztját. Eötvös Klupathyval végezte el az elsők között hazánkban W. C. Röntgen kísérletét, kezéről felvételt is készítve.

Itthon hazai tisztelői róla nevezték el 1898-ban a Magyar Turista Egyesület által megvalósult egyik első menedékházat, mely ma is áll a Budapest közelében fekvő Pilis–Visegrádi-hegység egyik csúcán, Dobogókőn. A mellette álló nagyobb házat is avatásakor, 1906-ban róla nevezték el. S 1895-ben lányaival megmászta ismét a Grossglocknert, melyre először még barátjával, Inkey Bélával, a későbbi kiváló geológussal 1869-ben tett tiroli utazására során jutott föl. Ezt a kalandos hegymászást még ifjan, rajzokkal is megörökítette, hogy később a lányaival végbevitt utat immár a fényképezőgép segítségével tegye még fejletlenebbé. S egy másik, még csak tizenhat évesen, 1864-ben tett geológiai tanulmányútjának helyszínére visszatérve az azóta már, 1870-ben felfedezett Dobsinai jégbarlangot is megörökítette. 1896-ban pedig a selmecbányai Paradicsom-hegyre vezető új turistautat, jelenlétében Eötvös útnak nevezték el. Mai napig ez a neve.¹⁴ De ha a Pilist járjuk, a Kétágú-hegy környékét, akkor is gondolhatunk a három Eötvösre, Lorándra, Ilonára és Rolandára, hisz az itteni sziklákon is előszeretettel gyakorlatoztak a nagy hegymászásokra készülve. Visegrád környékét is jól ismerték, a Salamon-torony, a Fellegvár és a sziklafalhoz tapadó kis kápolna a kálvárián, a festői Duna-kanyar nekik is mind ismerős volt. Mindezek mellett a Gellért-hegyet, a Budai-hegyeket és a budaörsi Kő-hegyet, a Kálváriával, a Törökugrató szikláit és az úgynevezett Csiki-hegyeket is gyakran bebolyongták. Ezekről a hazai élményekről Eötvös számos remek sztereófelvétele is tanúskodik.

Eötvös Loránd báró nem volt szobatudós, a terepen is megállta a helyét, az Alpokban, az Alföldön, vagy akár a befagyott Balaton jegén 1901 és 1903 hideg telén éjjelente végezve a nehéz, sok türelmet igénylő méréseket. S míg az Alföld és a Balaton alatt rejlő hegyvonulatokat csak az ingája mutatta ki, a tudomány és a hegyek magaslatain a legmagasabbra tört, mert valóban úgy van, ahogy maga mondta egyik beszédében: „*a jó turista, ha nem több, legalább egészséges és erős akaratú ember.*”¹⁵

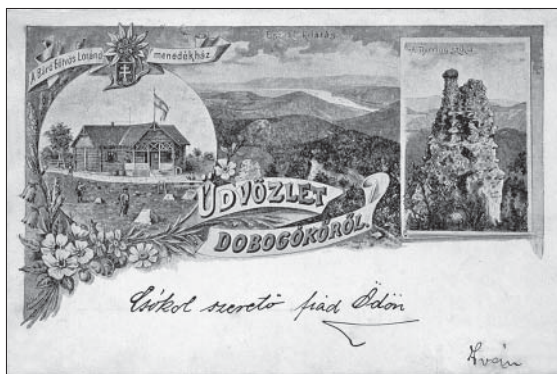

A dobogókői Eötvös Loránd menedékház, képes levelezőlaplap 1898-ból

Kis Domokos Dániel

14 1896-ban a Magyar Turista Egyesület Selmecbányai Szittnya Osztálya által a város melletti 942 méter magas Paradicsom-hegyen létrehozott turistautat a Magyar Turista Egyesület évi közgyűlése alkalmából itt tartózkodó Eötvös május 25-én maga is végigjárta, s ekkor a túra résztvevői ezt az ösvényt egyhangúlag róla nevezték el. Selmecbányán, a Paradicsom-hegyen (Paradajz, 939 m) az Eötvös Loránd turistautat ma is megvan. A Selmeci-hegységben pedig mai napig megmaradt a Téry-szikla (Tériho vústup) elnevezés.

15 Elnöki megnyitó a M. K. E. Budapesti Osztályának 1890. január 25-én tartott közgyűlésén. Turisták Lapja 2. (1890) No. 1–2. 3.

Eötvös Loránd, az ember

Alexander Bernát (1850–1927) filozófus, esztéta, az MTA tagja így emlékezett meg Eötvös Lorándról:

„A nagy fizikusoknak azon kiválasztottjaihoz tartozik, akik a tudományos vizsgálatokat irányítják, majdnem úgy, mint a hadvezér a harci mozdulatokat. [...] Modora olyan halk és előkelő; amit alkotott, olyan magától értetődőnek tünteti fel – és csak a még megoldandókat fontosnak [...] Azok közé tartozik, akiknek társaságában mindenki jól érzi magát, mert meg van győződve, hogy nála teljes elismerésre talál. [...] Vezérszerepe magától értetődőnek látszik, nem mint apja után maradt örökség, hanem mint saját szerzeménye, mert ő sokkal több nagy tudósnál: ő nagy ember.”

Eötvös Lorándot számos kortársa az idézethez hasonlóan rajongó szavakkal írta le. És ha most, halálának centenáriuma mi is felidézünk a nagy fizikus alakját, csak akkor érthetjük meg, miért is válhatott példaképpé korokon átívelően, ha kutatói teljesítménye mellett megemlékezünk sokoldalú egyéniségéről, a közéletben betöltött fontos szerepeiről. Jól ismert, hogy kutatói tevékenysége mellett számos fontos közéleti szerepet vállalt, s hódolt szenvedélyeinek is: a hegymászásnak és a fényképezésnek. Jelen írásomban a nagy tudós-
nak e közéleti és magánemberi tevékenységeit mutatom be.

Egyéniségének, alapelveinek megértéséhez nélkülözhetetlen a szülői háznak, édesapja alakjának említése. Apja, a költő, regényíró, ál-
lambölcseleti tudós és politikus, báró Eötvös József (1813–1871) a XIX. századi Magyarország kimagasló személyisége. Lorándnak már gyermekként alkalma nyílt arra, hogy megismerje a korszak közéleti szereplőit, legkiválóbb tudósait, művészeit. Apát és fiát különlegesen bensőséges viszony fűzte egymáshoz, fennmaradt levelezésükből kitűnik, milyen mély szeretettel és tisztelettel viseltettek egymás iránt. Az apa gyakran közéleti kérdéseket is megvitatott tizenéves fiával, partnernek tekintve őt. Eötvös Loránd atyjától nemcsak a nemzet iránti mély elkötelezettségét, a közélet iránti fogékonyságát és a kötelességtudást örökölte, hanem költői tehetségét is. Gyermekkorától fiatal felnőtt koráig verselt, mintegy 70 költeménye maradt fenn, s aki róla beszél, gyakran idézi lírai hangvételű leveleit, páratlan megfogalmazású beszédeit, hiszen saját szavainál szebben és pontosabban aligha lehet elmondani gondolatait.

Eleinte magántanárok, Keleti Gusztáv festő és Vécsey Tamás jogászprofesszor tanították, majd nyilvános iskolában, a piaristák gimnáziumában fejezte be középfokú tanulmányait. Édesapja támogatja a természettudományok iránt érdeklődő ifjú azon elképzelését, hogy külföldi egyetemen

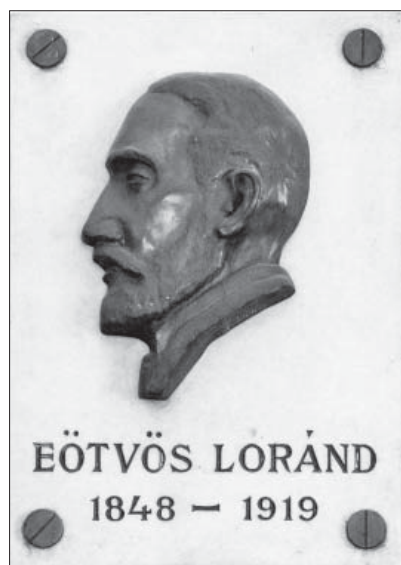

Eötvös Loránd emléktáblája a pesterzsébeti Budapesti Szakképzési Centrum Eötvös Loránd Szakgimnáziumának és Szakközépiskolájának előcsarnokában, Bélay István alkotása (Brezsánszky Károly felvétele)

tanuljon, de a közéletben való sikeresebb helytállás érdekében erre kéri: „A jog első két évét Pesten végezzed. A tanulmányok, melyekből a két év végén számot kell adnod, olyanok, melyek minden művelt embernek, bármily pályára készül, szükségesek [...] – Ha e két éven keresztülmentél, [...] magam is azt kívánom, hogy teljes kiművelésed végett a berlini vagy más német egyetemre menjél.” (Eötvös József levele fiához, Szent-Tornya, 1866. március 28.). Loránd megfogadta apja tanácsát, de jogi stúdiumai mellett bejárta természettudományi előadásokra is. 1867 ősztől már a heidelbergi egyetemen tanult. 1870 nyarán, közvetlenül azután, hogy kiváló eredménnyel megszerezte doktori címét, hazatért. Szinte azonnal bekapcsolódott a tudományos közéletbe. Feladatot vállalt a Természettudományi Társulat munkájában, és az egyetemen is tárt karokkal fogadták. Karrierje gyorsan ívelt felfelé, amiben jelentős szerepet játszott a családi háttér is (hazatérésekor apja vallás- és közoktatásügyi miniszter és a Magyar Tudományos Akadémia elnökei is volt egy személyben). 1871-ben, miután honosították németországi egyetemi oklevelét és doktorátusát, sikerrel pályázta meg az egyetemi magántanári állást. Egy évre rá az uralkodó külön engedélyével az Elméleti Természettani Tanszék nyilvános rendes tanára lett. (Később, 1878-ban, Jedlik Ányos nyugalomba vonulása után a Kísérleti Fizika Tanszékét kapta meg, ezt az állást egészen haláláig megtartotta.)

Az Akadémia munkájába is hamar bekapcsolódott. Édesapja 1871. február 2-án elhunyt, így már nem érthette meg fia első szereplését: a Matematikai és Természettudományi Osztály 1871. július 19-i ülésén vendégként olvasta fel tanulmányát.

Mindössze 24 éves, amikor 1873. május 21-én, az Akadémia nagygyűlésén levelező taggá választották a szükséges 2/3-nál jóval több szavazattal. Székfoglaló előadását az alapszabály szerint egy éven belül meg kellett volna tartania, de erre csak közel 7 év elteltével, 1880. január 19-én került sor. A felolvasást megelőző köszöntőben kitért a késedelem okára:

„Ifjan, komoly akarattal, de személyes érdem nélkül törekedtem hazánk tudományos munkásságának terére lépni, s előttem minden ajtó mintegy varázsszóra megnyílt, mindenütt baráti karokra találtam, melyek első lépéseim támogatására ajánlkoztak. A szó, melynek ezt köszönhettem, boldogult atyám neve volt, a név, mely legnagyobb öröklött kincsem, s mely folyton arra int, hogy reá munka által érdemessé váljak. Érdemetlenségem érzete soká viszsztatartott abban, hogy e tudományos testületben széket foglaljak; mert ámbár megválasztásom óta többször voltam szerencsés e helyen értekezhetni, székfoglalóul valami késszel, egy kikerekített egészszel kívántam volna föllépni. De az idő múlt, s az idővel én is idősebb lettem, napról-napra meggyőződve arról, hogy a tudományban készek soha sem leszünk.” Néhány év múlva, 1883-ban az akadémia rendes tagjává választották.

Eötvös királyi meghívólevéllel 24 évesen lett a főrendház tagja, s az 1881. évi ülészakon már az elnöki tisztséget is ellátta. 1885-től királyi meghívólevél alapján csak 50 fő lehetett örökös főrendházi tag, őt is megválasztották. Nem volt aktív az üléseken, leginkább a budapesti egyetemi építkezések ügyében tett felszólalása figyelemre méltó.

27 évesen családot alapított. Felesége, Horváth Gizella Horváth Boldizsár igazságügyi miniszter művelt lánya. Házasságukból három leány született, az első gyermek, Jolán két évesen elhunyt. Leányaihoz írt levelei tanúsítják, hogy Eötvös Loránd, apjához hasonlóan, szeretetteljes, gondos apa volt.

A MAGYAR TUDOMÁNYOS AKADÉMIA ELNÖKE

1888. augusztus 22-én elhunyt az MTA elnöke, Trefort Ágoston, akinek halála Eötvös Loránd személyes gyásza is volt, hiszen Trefort nagybátyja, keresztapja és apja legjobb barátja

is volt egy személyben. Az Akadémia következő elnökének kijelölésénél szokatlan bizonytalanság mutatkozott, a májusi nagygyűlésre halasztották az elnökválasztást. A posztura – több más eshetőség elvetése után – végül Eötvös Lorándot jelölték, aki ekkorra már Európa-szerte neves fizikusnak számított. Az 1889. május 3-i nagygyűlés végül elnökké választotta, ezzel Eötvös Loránd az MTA 6. elnökeként rendkívül fiatalon, még nem egészen 41 évesen lépett hivatalba. Hivatali elődeitől eltérően ő elsősorban tudós volt, ráadásul természettudós. Személye átmenetet jelentett a XX. századba tartó, új szemléletű, fiatal tudósgeneráció és az Akadémia korábbi nagy generációja között.

1889 őszén Eötvös mentora és barátja, Szily Kálmán lett a főtitkár. Az Eötvös–Szily vezetésben, amely csaknem 16 évig állt fenn, a közvélemény is a tudományos szakszerűség előtérbe kerülését látta. Eötvös, aki egész életében mély tisztelettel és szeretettel viseltetett az alapítók generációjához, első elnöki beszédében világossá tette álláspontját nemzeti intézményünkről:

„A cél tisztán áll előttem. Az Akadémia alapszabályaiban azt olvassuk, hogy célja a tudomány és irodalom magyar nyelven művelése és terjesztése, történetének szelleme pedig ezt súgja: törekedjünk arra, hogy nemzetünk magyar, de nemcsak magyar, művelt is legyen, s mint ilyen, megállja helyét a számban nagyobb, hatalomban erősebb európai nemzetek között. [...] Az akadémia nem olyan intézet, melyet reformkísérleteknek volna szabad alávetni; céljának, irányelveinek nem évtizedeken, de évszázadokon keresztül változatlanoknak kell maradniuk. Nem olyan, mint a hajó, mely ismeretlen tengeren kalandos felfedező útra indul: inkább olyan, mint a világító torony, mely a tévedező hajósnak a biztos kikötő helyét mutatja.”

Az a tekintély, amely a Tudós Társaságot alapítása időszakában övezte, már a reformkorban jelentősen csökkent, maga Széchenyi István is felpanaszolta ezt az 1840-es években. A kiegyezést követően jelentősen átalakították az intézmény működési elveit, új alapszabályt dolgoztak ki, amely egyébként az uralkodó jóváhagyásához volt kötve, nem lehetett könnyen változtatni rajta.

Az 1880-as években megújultak az Akadémiát ért támadások, amelyek elsősorban a tudósok magába zárkózását, tevékenységük haszontalanságát rótták fel. Maga Eötvös Loránd is tisztában volt a népszerűtlenséggel, a közérdeklődés hiányával, s beszédeiben igyekezett elmagyarázni nézeteit az Akadémia szerepéről és a tudomány feladatáról. Az 1895. évi közgyűlés elnöki megnyitójából csak néhány gondolatot idézek:

„Nálunk a legtöbben elismerik az irodalom e magasabb céljainak jogosultságát, de bizony sokan hamisan ítélnék a tudomány fennkölt feladatairól. A magyar nyelv, magyar irodalom, magyar történet nemzeti szempontból kedveltek, ami rendjén is van, a természettudományok elég népszerűségnek örvendenek, mert alkalmazásaik hasznos voltát mindenki belátja, a többi tudományokról azonban sokan azt tartják, hogy azok, mint hasznot nem hajtók, csak a szobatudósok kellemes időöltésére valók. Pedig nemzeti felvirágzásunkat alig fenyegeti nagyobb veszély, mint ha a tudományok értékét aszerint latolgatjuk, amint azok egy vagy más mellékcél elérésére szolgálatot tesznek; mert amint igaz az, hogy a tudomány hatalom, mely nélkül Európában ma egy nemzet sem élhet, úgy bizonyos az is, hogy a tudományban haladni csak az tud, ki az igazságot magáért az igazságért és nem mellékérdékből keresi.”

1890-től fogva jóval láthatóbb lett az Akadémia működése a nyilvánosság számára, mint korábban. Szily Kálmán minden évben közzétette főtitkári beszámolóját az Akadémia szakmai munkájáról, valamint a Magyar Földhitelintézet hivatalos kimutatását az MTA vagyonáról.

Mint közzismert, az Akadémia magánszemélyek adakozásából jött létre, büszke is volt arra, hogy nem állami, hanem nemzeti intézmény. Az alapítványok biztosította függetlenség imponáló volt, ám az Akadémia szinte állandó anyagi problémákkal küzdött

Az anyagi és szakmai problémák orvoslásaként Eötvös Loránd közbenjárására Semsey Andor, maga is akadémikus és a korszak egyik legnagyobb mecénása, 1889 őszén különböző tudományágokban tíz tudományos, kifejezetten a hazai viszonyokra és Magyarországra vonatkozó pályakérdést tűzött ki egyenként 10 000 forintnyi jutalomdíjjal.

1894-ben két fontos esemény történt: nagyszabású ünnepet szerveztek Jókai Mór 50 éves írói jubileumának megünneplésére, s Eötvös részt vett Kossuth Lajos temetésén, koszorút helyezett el az Akadémia nevében, amely egyben politika állásfoglalást is jelentett. Eötvös Loránd példát mutatott a nagy elődök tiszteletében és megbecsülésében, emlékbeszédei, megemlékezései az akadémiai hivatali iratok göngyszemei.

Számos kutatási munka indult el Eötvös Loránd elnökségének idejében, elkészültek Szinnyi József nagy bibliográfiai vállalkozásai, továbbá 14 kötetes óriási munkája, a *Magyar írók élete és munkái*. Megindultak a *Magyar nyelv nagyszótárának*, a *Zsigmond-kori oklevéltárnak* a munkálatai, elkészült *A magyarországi latinság szótára*. A természettudományok hazai fejlődésében az MTA nem tudott vezető szerepre szert tenni. E terület gyors fejlődésének az akadémiai osztály- és bizottsági struktúra inkább csak gátjává vált.

Hivatali ideje alatt – külön adományokból – befejeződött a Díszterem díszítése, Lotz Károly elkészítette a terem keleti falának freskóját, amely Mátyás királyt ábrázolja tudósai körében. Széchenyi István születésének 100. évfordulója alkalmából felavatták a palota Akadémia utcai falán lévő domborművet, berendezték a Goethe-szobát és a Széchenyi-szobát. 1895-ben kapja meg az Akadémia Ráth György 1711 előtti Hungarica-gyűjteményét. A millennium ünnepségsorozatában a Magyar Tudományos Akadémia is részt vett számos, elsősorban a magyar történelem kezdeti évszázadaira vonatkozó munkával. Az 1896. évi közgyűlést személyes jelenlétével tisztelte meg az uralkodó, Ferenc József. Hosszas előkészítés után 1903-ban adták ki először a Bolyai-jutalmat, amely igen nagy jelentőségre tett szert a nemzetközi tudományos életben.

Eötvös számos személyes sikert is magáénak tudhatott, többek között 1896-ban elnyerte az *Akadémia Nagyjutalmát* és a *Ferenc József Rend nagykeresztjét*. Egymást követő 6 alkalommal választotta meg elnökének az Akadémia. A Kézirattárban fennmaradt egy Szily Kálmánnak írt levele, amely azt tanúsítja, 1895-ben szándékában állt, hogy teljesen visszavonuljon kutatni és tanítani. Végül 1905 októberében ismét megírta lemondását, ezúttal véglegesen. Az Akadémia tagjaként azonban élete végéig kapcsolatban maradt az intézménnyel.

A VALLÁS- ÉS KÖZOKTATÁSÜGYI MINISZTER

1894 júniusában Wekerle Sándor miniszterelnök felkérte Eötvös a vallás- és közoktatási miniszteri poszt betöltésére és ő nagy lendülettel és ő nagy lendülettel és kedvvel végezte ezt a feladatát is. Hivatali ideje alatt döntött az országgyűlés többek között a nem állami intézmények tanárainak nyugdíjjogosultsága kérdésében, valamint a polgári házasság törvényjavaslata ügyében, és szavazták meg a vallás szabad gyakorlatáról és a felekezetek egyenjogúságáról szóló törvényt.

Miniszterségéhez fűződik a párizsi École Normale Supérieure mintájára 1895-ben létrejött Eötvös Collegium megalapításának előkészítése. A tanárképzés színvonalának emelése, valamint a tudományos utánpótlás biztosítása Eötvös fiatal kora óta dédelgetett vágya

volt, s a tudományos élet fejlődésének valóban egyik leghatásosabb intézményévé vált. Az első Wekerle-kormánynak 1895. január 15-én le kellett mondania, ezzel Eötvös Loránd 7 hónapnyi vallás- és közoktatásügyi minisztersége is véget ért.

A REKTOR

A sajtó 1891-ben elismeréssel fogadta a hírt, hogy Eötvös Lorándot – a korabeli szokásnak megfelelően egy tanévre – rektornak választották. E munkájának középpontjában a fiatal generáció tudományos felkészültségének tökéletesítése és a tanárképzés minőségének emelése állt.

A MATEMATIKAI ÉS FIZIKAI TÁRSULAT ALAPÍTÓ ELNÖKE

1885 őszén, a budapesti fizikusok értekezletén néhány kollégájával, többek között König Gyulával és Szily Kálmánnal elhatározták, hogy a tudományos közművelődés érdekében megalapítják a Matematikai és Fizikai Társulatot, amely a mai napig fennáll. Eleinte csak magánösszejöveteleket tartottak, szabályos egyesületté 1891-ben alakultak. 1890-ben lapalapításról is döntöttek, amelynek legfőbb célja a matematika- és fizikatanárok szakszerű tájékoztatása a tudomány haladásáról, valamint a tanítás segítése volt. Mint kezdeményező, Eötvös lett az elnök. Az egyesület első rendes tagjául Jedlik Ányost választották.

1894-ben a társulat tanulmányi versenyt hirdetett Eötvös miniszterségének megünneplésére. A tagok köszöntő kötetet készítettek, amelyben az ország különböző városaiban dolgozó tanárok gratulálnak Eötvös Lorándnak miniszterré való kinevezéséhez.

A SPORTEMBER

Eötvös Loránd híres volt természetszeretetről és sportteljesítményeiről is. Kora legnagyobb hegymászói közé tartozott, elsősorban az Alpok bérceit járta otthonosan. A természet és a hegyek szeretetében édesapja és anyai nagybátyja, Rosty Pál is példaképe lehetett. 18 évesen – apja tudta nélkül – megmászta az Alpok második legmagasabb hegyét, a Monte Rosát. A hegyek jelentették számára a kikapcsolódást, négy évtizeden keresztül szinte minden nyáron hosszabb időt töltött egy alpesi üdülőhelyen, Schulterbachban, s az itteni nyaralásoknak csak az első világháború vetett véget. Magashegyi túráinak száma megközelítette az ötszázat, és legkevesebb 110 önálló csúcst is mászott meg, 10-et elsőként. 1902-ben róla nevezték el az egyik hegycsúcsot, a 2837 méter magas Cima di Eötvöst. Lánya, amint megfelelő korba értek, követték apjukat hegyi túráira, s maguk is jeles hegymászóvá váltak.

Eötvös szívesen lovagolt szinte élete végéig. Pestszentlőrinci villájából rendszerint lovon érkezett az egyetemre és a Nemzeti Múzeum mögött található Nemzeti Lovardában hagyta lovát. Szerette a hosszabb lovas túrákat is, emellett barátaival és leányaival rendszeresen tett hosszabb kerékpártúrákat is. Tudjuk, hogy egy ízben – az anyai aggodalmak kikerülése érdekében Székesfehérvárról indulva – Rolandával és Ilonával kerékpárral tették meg az utat Schluderbachig.

Ő lett az 1891-ben létrejött Magyar Turista Egyesület alapító elnöke is, és 1898-ban róla nevezték el a turistaházat Dobogókőn. Kollégái rábeszélésére vállalta azt is, hogy az 1898 novemberében megalakult Budapesti Egyetemi Atlétikai Club elnöke legyen.

A FOTOGRÁFUS

Nagy valószínűséggel tanárai és nagybátyja, Rosty Pál (1830–1874; etnográfus, utazó, szintén az MTA tagja) hatására fordult Eötvös Loránd a fényképezés felé. Rosty az első fotográfusok közé tartozott, Mexikóban készített tájfényképeit a fiatal Eötvös is megismerte az édesanyjának, Rosty Ágnesnek ajándékozott fotóalbumból. A sztereofényképezés, vagy ahogy akkor nevezték, „tömörlátvány” a századvégen volt divatos, és Eötvöstől szinte csak sztereoképek maradtak fenn, mintegy 2300 darab. A képek speciális szemüveggel élvezhetőek, és három dimenzióban láttatják a képet. Fényképei témája három nagy csoportba oszthatók. A legtöbb kép utazásainak helyszíneit, hegymászó élményeit mutatja be. A fotózás egyrészt tudományos kísérleteinek terepeit dokumentálta, de azt kísérleti eszközként is használta egy-egy jelenség pontos ábrázolásával. Képeivel megörökítette Budapestet is, valamint a családi mindennapokat.

EPILÓGUS

Élete vége felé Eötvös egyre inkább csak a tudománynak élt, s visszavonulásában a politikai események és a szörnyű háború is komoly szerepet játszhatott. Eladta a pestszentlőrinci villáját is és teljesen Pestre költözött. Külön engedéllyel még 70 éves kora után is taníthatott az egyetemen, ebben csak egyre súlyosbodó betegsége akadályozta. Az MTA Kézirattárában fennmaradt számos klubtagsági igazolványa azonban azt mutatja, kedves egyesületeinek, társaságainak és klubjainak élete végéig tagja maradt.

Míg a negyvenes éveiben járó Eötvöst több helyütt is rendkívül kedves és szelíd embernek írják le, idősebb korában inkább komolyságáról emlékeznek meg. A kortárs Cholnoky Viktor Eötvös Lorándot azok közé az emberek közé sorolta, akik „*a létnek, a mindennapoknak, a művészetnek és a tudománynak – ez a két szó egyet jelent – a karthausi barátjai. A hidegek és a magányosságok keresői. [...] Tudása nagy útvesztőjében is mindig azokat a még meg nem járt ösvényeket kereste, amelyek a nagy természet-templomoknak a legrejtettebb szanktuáriumába vezettek. És a lépései olyan halkak voltak, hogy itthon, Magyarországon nem hallotta senki, amíg Európában nem kelt visszhangjuk.*”

Molnár Andrea

HÍREK

Sokác házat adtak át. A magyarországi horvát népcsoport, a sokácok hagyományait, mindennapjait bemutató tájházat adtak át Mohácson 2019. augusztus 28-án. Egy 130 millió forint fejlesztési forrásból megvalósuló projekt keretében Mohács egykor kizárólag sokácok lakta városrészében valósult meg a beruházás egy öreg épület rendbehozatalával. A beruházásnak köszönhetően bemutathatóvá váltak a mohácsi sokác kulturális emlékek, emellett a tájházban számos népművészeti tevékenység megtekinthető, kipróbálható lesz az érdeklődők számára a jövőben. (MTI, 2019. aug. 29.)



ISKOLA ÉS HONISMERET

Tanítómestereink

Péchy Blanka: Védelmazzük beszédünk tisztaságát!*

Ha a történelmi megpróbáltatások évszázadai során magát a magyar szót kellett megvédeni, most – a békés alkotás idején – hangzásának épségét, ejtésének tisztaságát, színeinek árnyalatait kell védelmezni.

Szívdobogtató még elgondolni is, hogy az Ázsiából ideszakadt sajátos hangzású, társtalan magyar szó több mint ezer esztendőn át életben maradt Európa e tenyérnyi földjén, hatalmas nyelvcsaládok gyűrűjében, falánk hódítók étvágyától fenyegetve. Tudjuk, tengődött nemegyszer. Időnként úgyszólván már csak a nép ajkán élt. Soha el nem apadó, tisztavízű, éltető forrásként.

Megmarad-e tisztán az éltető forrás? Megmaradhat-e? Megvédhető-e a technika mellékhatásától: a szennyeződéstől? Nem biztatók a jelek. Aki a rádióban vasárnap reggelenként el-elhangzó *Nagy családok* című érdekes és nyelvi szempontból is rendkívül tanulságos sorozatot meghallgatja, aggasztó tüneteket észlel.

A jobbára paraszt-nagyszülők beszéde szabatos ejtésű, egyenletes ütemű, sima lejtésű. Szilárd gerince, zamata, zenéje van a szónak.

Fiaik, lányaik kiejtése már kevésbé szabatos. Gyorsabb az ütem, ingadozó a lejtés. Néhol bizony felbukkannak a manapság egykaptafára gyártott hangsúlyhibák is, de a szónak van még teste, a beszéd izmos, így megérteni sem fáradtságos.

Az unokák hebehurgya mondataiban temérdek a rogyant testű szó. Hangzók hiányzanak, szótagok torlódnak egymásba. Jóllehet még a dédunokák is meglepő biztonsággal, talpraesetten válaszolhatnak a riporter kérdéseire, megérteni hadarásukat korántsem könnyű feladat.

Ijesztőn gyors e változás irama. Szennyeződik a tiszta vízű forrás. Már pedig hova jutunk, ha nem támaszkodhatunk a nép ősi, egészséges nyelvérzékére. Külvilágtól elszigetelt lakóterület nincs többé. Eldugott tanyákon is hallgatnak rádiót, távoli falvakban is néznek tévét. És nemcsak a felnőttek. Már a pöttöm gyerekek is. Fülük, nyelvérzékük igen korán – s épp a legfogékonyabb életkor éveiben – szenved ártalmakat.

A félreérthetetlen jelek a helyes magyar kiejtés normáinak feltárását sürgetik. [...] Az újtát tapogatódó kereső fiatal magyar nyelvtudomány méltán összpontosította minden erőfeszítését a folyvást fenyegetett anyanyelvre, de most ugyanezt a veszélyeztetett élőbeszéd követeli meg. Immár fejlettebb nyelvtudományunknak föl kell derítenie, mit értünk egyetemes értékű, választékos, szép magyar ejtésen. Persze nem a már eddig is tanulmányozott hangzók, szavak árnyalatait fürkészve, hanem a mostohán kezelt mondateljtés

* 125 éve született Péchy Blanka (1894. szept. 21.–1988. júl. 6.) érdemes művész, színésznő, a *Kazinczy-díj* alapítója, a magyar nyelvi kiejtéskultúra gyarapítója. Közleményünk forrása: *Péchy Blanka: Beszélni nehéz*. Budapest, 1974. 92–95. A részlet címét mi adtuk; a kihagyást [...] jelzi. (A szerk.)

törvényeit kutatva, hogy végre-valahára biztos alapot teremthessünk. Valamiféle ábécét. Mindegy minek nevezzük, csak enyhítse a beszéd nehézségeit. A kottát is a szükség hozta létre. Nyilván kapálózott ellene, aki béklyónak vélte, pedig a megszabott előírások valójában szárnyakhoz segítettek. Elvégre az egyéni alkotói tevékenység az előírt követelmények teljesítésén túl kezdődik. Egységes jelrendszerre szorul a beszélő is, ennél fogva nem maradhat tanakodás tárgya, vajon mit kell tanítanunk és tanulnunk. A pedagógusok és a hivatásos beszélők szép és megtisztelő feladata lesz az egységes kiejtés terjesztése és őrzése.

Eltérések, sőt kilengések ki-kiütözköznek majd, elvégre a beszéd - hasonlóan minden más élő folyamathoz - óhatatlanul módosul. Hasznára, kárára egyaránt. Elkanászodik, ha meg nem zabolázzák. Fékentartásának sziszifuszi munkáját a nyelvészek nem győzhetik egymaguk. Fölbecsülhetetlen segítséggel szolgálhatnának a nyelv önkéntes őrői. Elsősorban azok, kiknek a helyesen hangzó beszéd is szívükhöz nőtt.

Vannak ilyenek? Kevesen, de vannak. Hozzáértésük is hézagos egyelőre. Bizonyos jelek azonban számuk és tudásuk gyarapodását sejtetik. Mind többen s mind harsányabban hangoztatják: jaj de csúnyán beszélnek! pestiesen hangsúlyoznak! hadarnak! énekelnek! motyognak! lenyelik a legfontosabb szavakat! Ha elégedetlenségük általánosságokba toroklik is, a bajra felfigyelnek már. S vajon elvárhatjuk-e, hogy nevének nevezzék a hibákat? Nem hiába írta Kodály, hogy *„Végigjárhatjuk a tizenhat iskolát a nélkül, hogy valaha figyelmetnének a hibás kiejtésre, s megmutatnák a jót.”*

Eötvös Loránd nyomában Pestszentlőrincen

Akadályverseny a világhírű tudós emlékére

2019 tavaszán Budapest XVIII. kerületének általános iskoláiban közel 800 diák vehetett részt a Tomory Lajos Múzeum munkatársai és a Csontváry Általános Iskola fizikatanára, Rutthner Attila által tartott, *Eötvös Loránd nyomában* című rendhagyó fizikaórákon, így emlékezve meg a pestszentlőrinci kötődésű tudós halálának 100. évfordulójáról. A projekt lezárásaként a múzeum egy félnapos akadályversenyt szervezett, melyen 9 iskola 150 tanulója vett részt.

Május 8-án délelőtt izgatott gyerekcsapatok lepték el a Kossuth teret és környékét, azonban ezen a napon nem csupán a májusi napsütés csalogatta ki a szabadba a diákokat és tanáraikat. A Tomory Lajos Múzeum Eötvös Loránd halálának 100. évfordulója alkalmából rendezett akadályversenyt a kerület 7–8. osztályos diákjai számára, melyre a kerület 9 iskolájából 39 csapat, 150 tanuló jelentkezett. A résztvevőknek Eötvös Loránd pestszentlőrinci életével, tudományos munkájával, a sportban és a turisztikában betöltött szerepével kapcsolatos játékos feladatok sorát kellett minél ötletesebben megoldaniuk. A verseny szervezőinek célja az volt, hogy a diákok megismerjék, átéljék Eötvös tudósi munkásságát, életének, tevékenységének sokszínűségét, egyszerű fizikai kísérletek elvégzésével élvezetes formában értsék meg a természettudományos gondolkodást, méghozzá az *„ép testben ép lélek”* szellemében. A Tomory Lajos Múzeum munkatársainak munkáját számos intézmény és szervezet, a helyszíneken közel 30 önkéntes közreműködő segítette.

A Kossuth téri református templom alsószobái már korán reggel megtelt a regisztráló csapatokkal. Itt a zsűri tagja, Lőrincz Henrik csillagász és Cziráki Melinda műzeumpedagógus, a verseny fő szervezője köszöntötte a tanulókat, kísérőket, szervezőket és közreműködőket. Ezután az összegyűltek az Eötvös parkba, Eötvös Loránd egykori villájának helyére vonultak, ahol a zsűri tagjai Kuba Gáborral, az Eötvös Általános Iskola igazgatójával elhelyezték a talpazaton a versenyre benevező csapatok emlékszalagjait. Ezután a diákok már valóban Eötvös nyomában járhattak: különféle helyszíneken válaszlevelet fogalmaztak Eötvös felesége, Gizella nevében, a Múzeumsarokban egy eredeti Eötvös–Pekár-inga várta őket (a Magyar Műszaki és Közlekedési Múzeum jóvoltából), melyhez reklámszöveget készítettek. A lovas kocsik, melyre felülhettek, Eötvös korabeli közlekedési eszközét idézte fel, és a tudós fotós háromdimenziós képeinek apropóján 3D-s, virtuális felfedező sétát tehetek az Eötvös Emlékmúzeum termeiben a megfelelő szemüveg segítségével a Lőrinci Nagykönyvtár számítógépein. Utóbbit az MTA SZTAKI fejlesztésének jóvoltából, az EÖTVÖS100.hu oldalon keresztül. Az akadályverseny fontos állomása volt a Pestszentlőrinci Német Nemzetiségi Általános Iskola tornaterme, ahol a Budapesti Egyetemi Atlétikai Club tagjai játékos versenyekkel készültek. A klub története szorosan összefonódik Eötvös Loránd nevével, hiszen ő volt a BEAC első elnöke, így a gyerekek ezen a helyszínen a tudós személyiségének egy újabb színfoltjával is megismerkedhettek. A versenyen nem csak kreatívnak kellett lenniük a résztvevőknek, de a végeredménybe az egyes állomásokra való pontos érkezés is beleszámított. Az akadályverseny végállomása az Eötvös Loránd Általános Iskola volt, ahova a gyerekeknek önállóan, térkép segítségével, turistajelzéseket követve kellett eljutniuk, amelyeket a Téry Ödön Túra Club tagjai helyeztek ki. Így Eötvösnek a magyar turizmus fejlesztésében betöltött szerepéről is megemlékezhetünk.



A győztes csapat tagjai, balról jobbra Szabó Míra Zsófia, Balogh Villő Anna, Kocsis Liza Beatrix és Haasz Dorottya

A változatos feladatok után a gyerekcsapatok befutottak a célba, az Eötvös-iskola tornatermébe, ahol Eötvös Loránd egyik első kutatási területével, a folyadékok felületi feszültségével kapcsolatos kísérleteket végezhettek Ruthner Attila, a Csontváry Általános Iskola fizikatanárának vezetésével.

A verseny végén a feladatok értékelését a 3 tagú szakmai zsűri végezte el a lehető legnagyobb odafigyeléssel. A zsűri tagjai Hála József, a *Honismeret* című folyóirat szerkesztője, a Földtani Intézet nyugalmazott főmunkatársa, Kovács Péter geofizikus, a Magyar Bányászati és Földtani Szolgálat munkatársa, Lőrincz Henrik csillagász, az *Élet és Tudomány* és a *Természet Világa* szerkesztője, a TIT Budapesti Planetárium szakmai vezetője voltak.

A díjakat ünnepélyes keretek között a XVIII. kerület alpolgármestere, Szarvas Attila és Kovács Péter adták át. A verseny tétje nem volt kevesebb, mint egy osztálykirándulás Siófokra. Az első helyezett a Pestszentlőrinci Német Nemzetiségi Általános Iskola 8.b osztályából a Halálos 4-es csapat lett, a második helyezést a Bókay Árpád Általános Iskola 7.a osztályából a Serpenyők csapata, a harmadik helyezést pedig a Vajk-sziget Általános Iskola 8.b osztályának csapata vihette el.

A kerület több intézménye vett részt a nagyszabású rendezvény lebonyolításában. Az Eötvös Loránd Általános Iskola, a Pestszentlőrinci Német Nemzetiségi Általános Iskola, a FSZEK Lőrinci Nagykönyvtára, a Kossuth téri Református Egyházközség biztosították az akadályverseny helyszíneit a Tomory Lajos Múzeum mellett.

A Magyar Műszaki és Közlekedési Múzeum Műszaki Tanulmánytára segítségével állíthattunk ki egy valódi Eötvös–Pekár-ingát. A rendezvény kiemelt támogatói pedig a Budapest Főváros XVIII. kerület Pestszentlőrinc–Pestszentimre Önkormányzata és a Nemzeti Kulturális Alap voltak.

Heilauf Zsuzsa

A hely, ahol élünk

Bevezetés a helyismeret forrásaiba Székesfehérváron

A székesfehérvári Vörösmarty Mihály Könyvtár 2016-ban pályázatot adott be az EFOP-3.73-16-2017-00106 számú *Életen át tartó tanulás népszerűsítése Székesfehérváron* című projektre. A támogatásról 2018 tavaszán értesültünk, a programsorozat megvalósítására 2018 júniusa és 2019 májusa között került sor.

A Helyismereti és Digitalizálási Csoport *A hely, ahol élünk – Bevezetés a helyismeret forrásaiba* címmel dolgozott ki egy 12 alkalomból álló szakköri programot. A sorozat keretében a könyvtári helyismereti források, dokumentumtípusok bemutatását terveztük. Az előadásokat a csoport munkatársai és meghívott szakemberek tartották. A programsorozat lebonyolításában nagy segítségünkre voltak azok az eszközök, amelyeket a pályázat keretében sikerült beszerezni. A vetítésekhez saját laptopot, projektort, vetítővásznat tudtunk használni. Jelentős támogatást kaptunk a kézműves-foglalkozásokhoz szükséges alapanyagok beszerzéséhez, társasjátékok készíttetéséhez is. A közönség aktív dolgozók, nyugdíjasok és fogyatékkal élők voltak.

A program nyitányaként, júniusban, a helyismereti munkáról, annak történetéről, jelenéről két előadást szerveztünk. A helyismereti munka könyvtárunkban az 1970-es évek

elején kezdődött sajtófigyeléssel és a korabeli lexikonok anyagának kigyűjtésével. Ezt a munkát továbbra is folytatjuk, de próbálunk megfelelni napjaink kihívásainak is. Honlapot működtetünk, vetélkedőket szervezünk, bővítjük a *Fejér megyei életrajzi lexikont* és sorolhatnánk tovább sokirányú munkáinkat.

A következő két szakköri foglalkozáson, júliusban és augusztusban, a Frim Jakab Szakosított Otthon fiataljai is részt vettek. A csoport munkatársai első alkalommal Székesfehérvár, a második foglalkozáson Fejér megye nevezetességeit mutatták be vetítéssel a Fejér megyei gyűjtemény képeslapjainak felhasználásával. A rendezvények során látogatóink a képeslapok alapján készült társasjátékainkkal is megismerkedtek, és képeslapok másolataiból albumokat állíthattak össze maguknak.

A szeptemberi, negyedik foglalkozáson előadás hangzott el a székesfehérvári fotózás történetéről, a helyi fényképészek munkásságáról. A résztvevők a könyvtár Fotótárával ismerkedhettek meg. Októberben két helyi amatőr fotós tartott vetítést saját, Székesfehérvárról készült fotóiból.

Novemberi foglalkozásunkon a jó plakát ismerveiről hangzott el előadás, valamint plakátgyűjteményünk bemutatására is sor került. A több mint ötezer darabos gyűjtemény digitalizálása megkezdődött, az eredményeket bemutattuk a jelenlévőknek.

Decemberben *Egy hely, ahol gyűjtik a szórólapokat* címmel hangzott el előadás, melyből kiderült, hogy miért hasznosak a helytörténeti kutatás során a kisnyomtatványok. A Frim Otthon fiataljai készültek erre az alkalomra, mindennapjaik során különböző intézményekben gyűjtöttek kisnyomtatványokat, amelyek egy részét a gyűjteményünknek ajándékozták, a megmaradókból egy mozaikot állítottak össze.

Januárban a székesfehérvári nyomdatörténetről hangzott el egy rendkívül színes, részletes előadás. A nyomdák és a helyismereti gyűjtemény kapcsolatát a köteles példányok jelentik – jelentenek. Ez a szolgáltatás hosszú évtizedeken keresztül jól működött, de napjainkban elenyésző azoknak a nyomdáknek a száma, amelyek köteles példányt szolgáltatnak, pedig a könyvtárak nemcsak gyűjtik, hanem rendszerezik, szolgáltatják is a hozzájuk beérkező anyagokat. A programon ezt a munkát is megismerhette a hallgatóság.

Februárban a leggyakrabban használt helyismereti kötetek bemutatása után két helyi szerzővel és a helytörténeti könyvek kiadásával is foglalkozó Sárbogárdi Múzeum Egyesület képviselőjével találkozhattak, beszélgethettek az érdeklődők.

Márciusban sokszínű, változatos rendezvényt szerveztünk. Ízelítőt láthattak a vendégek a már digitalizált helyi lapjainkból, szemelvényeket hallhattak az 1920-as évek helyi lapjaiból. Az egyik előadónk két napilap tartalomelemzésére is vállalkozott. Beszélgetésre hívtuk a *Fejér Megyei Hírlap*, a *Nyolcezer.hu* városi online hírportál és a *Ráckeresztúri Hírmondó* egy-egy munkatársát.

Áprilisban a helyi személyiségekről információkat tartalmazó adatbázisainkat mutattuk be, valamint az interneten található további forrásokra hívtuk fel a figyelmet.

Májusi programunkkal a levéltári, könyvtári forrásokat kiegészítő személyes történelem, a visszaemlékezések fontosságát szerettük volna hangsúlyozni. Előadás keretében az Ikarus Székesfehérvári Gyárának történetével, gyártmányaival, jeles személyiségeinek munkásságával a gyár volt főmérnöke ismertette meg a közönséget.

A program értékeléseként elmondhatjuk, hogy rendezvényeinken olyan könyvtárhasználók is részt vettek, akik korábban nem jártak részlegünkben. Örömeinkre szolgált, hogy gyakori látogatóink számára is sikerült újdonságokkal szolgálnunk. Többen csak az őket különösen érdeklő foglalkozásokra jöttek el. Voltak, akik csak a fotótörténeti előadásokon, vagy a plakátok bemutatásán vettek részt. A Frim Jakab Szakosított Otthon fiataljai négy

szakköri foglalkozásunk résztvevői voltak, számukra játékos, kézműves-elemekkel gazdagított alkalmakat tartottunk, a vetítések mellett. A csoport munkájáról, a rendezvényekről a helyismereti honlapon kívül a helyi sajtó, a *Fejér Megyei Hírlap* és a *Fehérvár Televízió* is gyakran tudósított.

Mi magunk, a csoport munkatársai is sokat tanultunk a foglalkozásokra készülés során. Összefoglaltuk, magunk számára is, hogy milyen eredményeket értünk el az utóbbi években, hogy hol tartunk például a digitalizálásban. A felkészülés, a rendezvények lebonyolítása során egymást is jobban megismertük, jól együttműködő közösséggé váltunk.

Szőnyegi Hajnalka

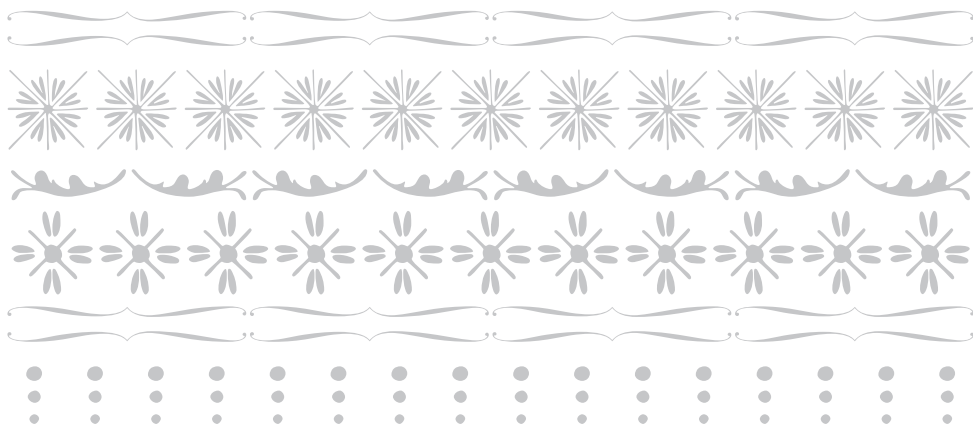

HÍREK

Jeles honismerők kitüntetése. A közelmúltban a következő jeles honismerők kitüntetéséről szereztünk tudomást.

Bodó Imre
agrármérnök, helytörténész
(Dombóvár)
Magyar Arany Érdemkereszt

Dr. Gazda István
tudománytörténész
(Budapest)
Magyar Érdemrend Lovagkereszt

*

Kálmán Gyula
tanár, művészeti író
(Szilsárkány)
Mezőkomárom díszpolgára

A kitüntetésekhez gratulálunk és további eredményes munkát kívánunk!

(Az elnökség)



Várostartörténet Salgótarján értelmiségének szemszögéből

Salgótarján elmúlt évszázadával kapcsolatban ambivalens érzések kavarnak bennem. Ennek két fő forrása van: az, ahogyan megszületett a város, és az, ahogyan átéltem azt a szakaszát, amelyben éppen elérte fejlődése csúcspontját, majd látványos hanyatlásnak indult. De nem minden téren.

A fejlődésében volt valami, amiről nekem egy több mint kétezer évvel ezelőtti történet jut eszembe, habár van némi sutaság is a dologban, hiszen mindig és mindenhol csak hasonlóságokról beszélhetünk, azonosságokról nem.

Az időszámítás előtti IV. században jött létre az egyik legjelentősebb ókori filozófiai iskola Eleában, olyan koponyákat adva, mint Hérakleitosz, Püthagorasz, Parmenidész, Xenophanész és Zénon, mégis a város szellemi története alig száz évbe sűrűsödött. Mondhatnánk azt is, csak egy szalmalángnyi villanás volt, ám ezek a nevek arról árulkodnak, hogy történt itt valami időtálló. De miért jöttek ezek a „kiemelkedő koponyák” éppen ide? Mi volt az oka ennek a virágzásnak? És miért csak ebbe a rövid időbe sűrűsödött be ez a nem mindennapi módon intenzív szellemi légkör?

Kellett hozzá egy adag szerencsefaktor is, de ez önmagában mindig kevés.

Eleát a kereskedelem számára kedvező környezet hozta mozgásba és lendítette fel. Egy folyó torkolatánál feküdt, remek kikötőhelynek bizonyult a földközi-tengeri kereskedelem számára. Ami idevonzotta az embereket, az a létbiztonság volt. Szinte elképesztően gyorsan felépült egy város erre a megélhetési formára, és vált szellemi központtá, mert a gondolkodók oda mennek, ahol a saját létük gazdasági alapja adott, igény mutatkozik az általuk közvetített kultúrára, művészetre, tudományra. A szárazföld felől viszont hegyek övezték Eleát, és sík vidék nem lévén, a dinamikusan fejlődő város ezt tette, tetette mezőgazdasági területté, hiszen a lakosságát el kellett látnia élelemmel. Kivágta tehát az erdőket és lecsupaszította a hegyoldalakat, hogy kellő mennyiségű gabonához jusson. Mediterrán vidéken azonban akkoriban is gyakoriak voltak a felhőszakadások. A hegyoldalak termőtalaja – az azt megköthető növényzet híján – hamar lemosódott, bekerült a folyóba, az pedig a hordalékát lerakta a torkolatánál. Eleának – épp csak felhúzták a falait – azzal kellett szembeesnie, hogy szárazföldi várossá vált, a tengerpart mintegy húsz kilométerre távolodott tőle. Mivel ennek következtében egyre nehezebben tudta működtetni azt a kereskedelmet, amiből élt és virágzott, az emberek elhagyták. S akik elsőknek távoztak, az éppen az értelmisége volt, mert az ő „üzletük”, „kovácsműhelyük” a fejükben van, tudásukat ott váltják pénzre, ahol erre igényt tartanak.

Salgótarjánnak sosem volt tengere, viszont volt „*fekete gyémántja*”, amelynek a kitermeléséhez messze több emberre volt szüksége, mint amennyi a környéke gyenge terméshozamú földjeit lakta addig. S mert a bányákra iparágak települtek, és a település völgybeli fekvése is kedvező volt (hazánk második MÁV-vasútvonala éppen ezen a vonalon épült ki), egyre vonzóbbá vált, alig egy évszázad alatt megszázsorozta lakói számát. De soha nem vált volna megyeszékhellyé, ha nincs Trianon. Akkor sem, ha ugyanazt a fejlődési pályát

futja be, mint amiről ma beszélhetünk. Trianon következtében viszont a maradék megye legnagyobb lélekszámú településévé vált, ennek következtében 1922-ben elsőként emelkedett városi rangra, megelőzve ebben Balassagyarmatot. Bármennyire szénporos sárfészek is ekkor még Salgótarján, s mindennapi gond az újonnan érkezők elhelyezése (például egy 1922-es levéltári iratban olvastam, hogy végre sikerült az egyik hivatalnoknak szállást találni, a továbbiakban – több hónap után – nem kell a pályaudvaron éjszakáznia). Különösen a munkások elszállásolása megoldatlan. Minden nehézség ellenére már ekkor idevonz bölcsész és művész hajlamú embereket, főképp az oktatás területére – nem véletlenül. Van perspektíva. Salgótarjánban van perspektíva.

Hogy ezt a szálát ne bonyolítsam tovább, röviden elvarrom: az 1970-es években már a szénmezők kimerülésével tisztában vannak a városvezetők, de a politikai akarat, lendület és potenciál még fenntartja a gazdaság stabilitását, az elvándorlás viszont már ekkor megkezdődik, csak még nem látványosan. Ahogyan Elea a tengert, épp úgy veszi el Salgótarján a széntelepeit, és ezzel a gazdasági alapját. És aki elsőként mobil ebben az esetben, az az értelmiség. A süllyedő hajóról gyorsan távozik.

De nem ezért, vagy nem pusztán ezért rukkoltam elő Eleával.

Egy dinamikusan fejlődő város nem csak megélhetést nyújt, hanem kohója is a szellemnek, mert egyesíteni, integrálni igyekszik mindazt, ami odaáramlik. Miként Elea „felépítéséhez” a legkülönbözőbb kultúrájú emberek sereglettek oda, éppúgy Salgótarjánba is. Iparosok, kereskedők, műszaki és bölcsész értelmiségiek érkeztek. És az utóbbiak nem csak az 1963-as párthatározat révén, amikor döntés született arról, hogy kulturális centrummá teszik Salgótarját, s ehhez ezer értelmiségit hoznak ide.

Gondoljunk bele, honnan jön egy Förster Kálmán, egy Dornay Béla, egy Fayl Frigyes! Vagy helyben születik egy Bátki József, egy Bóna Kovács Károly! Salgótarján művészt vonz, kutatót vonz, és művészt szül, kutatót szül, filozófust nem. Filozófust nem. Ahhoz iskola kell, bölcsészkar kell ma már. Vagyis politikai akarat. Támogató és nem megmondó akarat.

Salgótarján modern város az 1970-es, 1980-as években. Nem csak az épületei folytán, hanem az intézményhálózata és a „polgárai” révén is. Szellemi pezsgése már-már olyan, mintha egyetemmel rendelkezne: nézetek, gondolatok kohója. Ez – tagadhatatlanul – nagymértékben annak a párthatározatnak a következménye, amit az imént említettem. A helyi politikai elit ugyanis azzal tisztában volt, hogy valódi város nincs értelmiség nélkül, s ezt a deficitet valamilyen módon fel kell számolnia, azaz a saját nevelésű értelmisége mellé további értelmiséget kell importálnia, azzal azonban nem, hogy az értelmiségi pálya, bármennyire is intellektuális szolgáltatás, bármennyire is megrendelést elégít ki, bármennyire is nem független, alapvetően mégis csak a kritikai magatartás bázisán áll: véleménye ismeretekre alapozott, szókimondó, nem pedig szolgáló és -lelkületű. Mert ha az, akkor prostituálódott.

Az 1970-es évekre nő fel Salgótarjánban – és részben ideérkezik – az a generáció, amelyre Brunda Gusztáv – a korszak közművelődési szakembere – a „*tarjáni vadak*” gyűjtőfogalmat alkalmazza. Ezek az emberek a II. világháború után születettek első generációjához tartoznak. Gimnáziumi éveik már a lágy kádári diktatúra idejére, a „*gulyáskommunizmusra*” esnek, amikor az országot Kelet-Európa „*legvidámabb barakk*”-jaként kezdik emlegetni. Ebben a három T-s rendszerben (tilt, tűr, támogat) az értelmiség részben meggyőződésből, részben anyagi előnyök okán kollaborál a hatalommal. A mézesmadzag mindenki orra előtt elhúzzattatik. Akit művészként tartanak számon, az szerződéses viszonyban áll az állammal az őt alkalmazó és támogató gyáron keresztül. Cserébe elvárásai vannak, ha nem is nagyok, de jellemrömbölők, akár alkut köt az ember, akár nem. Időnként valamit le

kell tennie az „asztalra”, s az okosok megvizsgálják ennek ideológiai tartalmát és üzenetét. Nem bárd által hullnak le a fejek, csupán szimbolikusan, amitől a művészen kisebbségi érzés gyülemlik föl, elkezd szorongani, frusztrálttá, önsorsrontóvá válik.

Bátran ki merem jelteni, Salgótarjánnak az 1970-es években jelentkező generációja, különösen a képzőművészet terén, teljesen szinkronban volt a hazai és a nemzetközi trendekkel, még ha ez nem is minden esetben tudatos alapállás következménye. Ami itt történt – különösen a „tarjáni vadak” tekintetében –, az nélkülözött mindenféle konzervatív hagyományt, szembement a pártpolitikai elvárásokkal, kíméletlen és gyakran bizarr tükröt tartott városának, progresszív volt, rendszerkritikus, és éppígy önironikus is. Nézzék és olvassák ennek a generációnak a munkáit, s gondolkodjanak el azon, a mai világ elbír-e ilyen mérvű szembesítést!

Nem tisztem személyekről, munkákról beszélni, ezért egy dologra hívnám még föl a figyelmüket „a tarjáni vadakkal” kapcsolatosan: közülük ma már senki sem él (generációs kortársuk közül is csak egy, a *Kossuth-díjas* Földi Péter festőművész). Senki sem él, s valamennyiük halála körül ott gomolyog valamiféle misztikum, titok és végzetszerűség. Nem csak az életükről, még ezzel kapcsolatosan is legendák keringnek.

Én nem ehhez a generációhoz tartozom, de ennek a talajnak a közelébe hulltam – kortársaimmal egyetemben –, leginkább kívülálló szemlélődőnek, akinél a lázadás már-már természetes magatartás volt. Miképpen természetes volt abban a közegben, amelybe nem a származás, az iskola, csupán a véletlen vagy a gondviselés vetett. Az én generációm számára már bejött „Amerika”, már alapjáraton nem hitt annak, amit nap mint nap próbáltak megegetni vele, érezte és/vagy tudta, a szocialista rendszer inog. Szamizdatot olvastunk és napi szinten vitatkoztunk arról, mi miért olyan, amilyen és mit kellene változtatni rajta. Megváltó-nagy elképzeléseink, terveink és vehemenciáink voltak. A munka világán túl szinte szellemi kommunában éltünk, napi szinten összejártunk, eszmét cseréltünk, vitatkoztunk. Ahogy akkoriban illett, mi is két végén próbáltuk égetni a gyertyát, mert nem volt „számunkra hely”.

Ahhoz a generációhoz tartozom, amelynek a számléltrán végig kellett mennie, hogy A-ból eljuthasson B-be. Nem volt elegendő munkás- vagy paraszti sorból jönni. Nekünk már nem. Be kellett állnunk szolgálni, mint Józsefnek Potifár udvarába, és jóslatokba bocsátkozni a jövőt illetően – még ha csak önmagunk számára is, hogy idővel beteljesítsük azt.

Azt mondhatom, szerencsés ember vagyok, hisz a „tarjáni vadak” mindegyikéhez fűz valami személyes élmény, emlék. Voltak találkozási pontjaim velük, s ezek hatottak rám, miképpen a kortársaimra is. Azt gondoltuk, ha a hatalmat szimbolizáló oroszán bajszát rángatjuk, az jó, az bátor cselekedet, az méltó az elődökhöz. Ha megrovásban részesülünk miatta, az még jobb, mert igazolja merészségünket, nagyszerűségünket... De a megrovás nem járhatott azért, mert bűnt követtünk el, ha egyáltalán létezik bűn és nem szükség-szerűen követjük el ezt vagy azt. Az igazságkimondásunkért akartunk bűnhődni. A mi igazságunk azonban maszatosabb volt, mint a „tarjáni vadak”-é. A hatalom kontúrjai az 1980-as évekre elkenődtek. Aki része volt a gépezetének, az sem volt meggyőződésesen pártember. Sőt, éppen a Magyar Szocialista Munkáspárt belső ellenzéke bizonyult a legerősebbnek ahhoz, hogy sajátos ideológiáján keresztül feszegesse a sajátos határait, amelyet egyre inkább maga kívánt a maga számára kijelölni. Olvassanak korabeli sajtót és meg fognak lepődni, a rendszerváltó pártok prominens alakjai közül hányan töltenek be korábban komoly MSZMP-funkciót. Náluk volt a tudás, ami egyúttal hatalom.

Volt egy szobám, egy legénylakásom, ahová a politikai, művészeti játszmákból kiszorult, magukat toll- vagy ecsetforgató művészként deklaráló személyek verődtek össze napra nap,

gyakorolva a vitatkozás művészetét, olykor eufórikus hangulatban, de mindenképpen alkotásra inspirálva egymást.

Nem voltunk nagy generáció, inkább csak balek – a rendszerváltás kivézetetett. Szocializálódtunk valamilyen és helyt kellett állnunk valami másban, amit akartunk, vártunk, kívántunk. Tettünk is érte a magunk módján.

Nem volt rendszerváltó erő, viszont sokan úgy gondolták, hogy az, amikor 1988. december 16-án létrejött a Balassi Bálint Asztaltársaság az az évben átadott Megyei Könyvtár épületében. Ekkor már a „*tarjáni vadak*” legvadabbika, a dekoratőrként dolgozó Szujó Zoltán több mint két éve nem élt, Hann Ferenc Szentendrére menekült az ellehetetlenített helyzetéből, Szepesi József – segédmunkási foglalkozását feladva – Budapestre költözött lapszerkesztő újságírónak, Hegedűs Morgant – akiről mindenki azt gondolta, bivalyerős, egészségét semmi nem kezdheti ki – halálos kór környékezte meg. Hibó Tamás, bár túlélte a rendszerváltást, 1991. október 23-án, tragikus baleset áldozata lesz. Szepesi József egy évtizeddel később hunyt el ereje teljében, ’90-es évekbeli „felesége” lakásán, ahová a „vagyoni” elosztásának ürügyével hívták, és újabb évtizedre rá, 2011. október 24-én Pál József, máig tisztázatlan okok miatt. Hann Ferenc 2010-ben távozik az élők közül.

A „*tarjáni vadak*” Tarjánban maradt, s még élő tagjai látták az 1988-as – tőlük megkívánt – bajuszczibálás utáni vágyakozásunkat, de csak távolról szemlélték, s tán mosolyogtak is, hiszen mi már egy döglött oroszlán bajszaát rángatgattuk. Sokan indultunk el ekkor ezen az úton és sokan elhulltunk, ha nem is fizikai értelemben, csupán azért, mert nem maradt az oroszlánból semmi, még a bajsza sem, s ezt képtelenek voltunk tudomásul venni. Ellenállásideológia-mentes művészetet kellett volna művelnünk, valami vegytisztát, ám ez nem nagyon ment, nem erre edzettük magunkat. Az 1960-as évek – művészeti ambíciókkal áldott vagy vert – szülőttei túlnyomórészt lehúzták a rolót, s beálltak a mindennapok kerékvágásába az ezredfordulóra, vagy más vidékre költöztek. A maradéknak nem lett életformájuk az, ami a „*tarjáni vadaké*”: a rendszerkritika. Márpedig termékeny rendszerkritika csak ott van, ahol dinamizmus van. Dinamizmus van minden téren. A gazdaságban is.

Salgótarján Elea volt a XX. században, ha nem is a filozófia, de a művészetek terén. Amit ekkor létrehozott, arra büszke lehet máig. A büszkeségnek azonban ki kell egészülnie városépítő cselekvő akarattal. Enélkül Elea sorsára jut.

Handó Péter

HÍREK

Árpád és vezérei – új szoborcsoport Ópusztaszeren. Felavatták az első Kárpát-medencei magyar országgyűlésnek emléket állító *Árpád és vezérei* szoborcsoportot az Ópusztaszeri Nemzeti Történeti Emlékparkban. Kligl Sándor életnagyságú alakokat formázó alkotását az egykori Árpád-kori templom romjai mellett magasodó dombra állították föl. A kompozíció központi alakja a lovon ülő Árpád. A szoborcsoport talapzata a honfoglaló magyarok fegyverét, íjat formáz. A 2019. augusztus 2-án történt felavatáson Potápi Árpád János, a Miniszterelnökség nemzetpolitikáért felelős államtitkára egyebek mellett arról beszélt, a szoborkompozíció mérföldköve az emlékpark harminchét éves történetének. (VB. Magyar Hírlap, 2019. aug. 3. 14. old.)

Lukácsy Lajos művészetének centenáriumi aktualitásáról

A *Honismeret* Könyvespolc rovatában legutóbb Gerencsér Péter recenzióját olvashattuk Lukácsy Lajos (1876–1927) szobrászművész munkásságáról.¹ A szerző a kapuvári önkormányzat kiadványát ismerteti,² mely joggal nevezhető hiánypótlónak, ugyanis Lukácsy Lajosról harminc évvel ezelőtt jelent meg legutóbb értékelhető írás.³ Lukácsy Lajos nevét és művészetét Gyóni Géza (1884–1917) költő tisztelői is számon tartják, mert éppen száz éve, 1919. december 7-én avatták fel az általa tervezett és készített Gyóni-emléktáblát Sopronban.⁴

Az előzmények visszanyúlnak a világháború előtti időkre. A költő sógora és irodalmi hagyatékának gondozója, Gyóni (Szolár) Ferenc (1882–1963) adatai szerint⁵ Gyóni Géza a második verskötetének⁶ megjelenése után, 1910 őszén, baráti segítséggel került a *Soproni Napló* szerkesztőségébe, majd 1911-ben már az év elején indult *Kultúra* hasábjain is publikált. Az 1913 februárjáig terjedő időszakban részese volt a soproni sajtó mindennapjainak, megélte sikereit és kényszerűen elszenvedte nehézségeit. Itt született a *Cézár, én nem megyek* című költeménye, melyet a Frankenburg Irodalmi Kör⁷ 1912. októberi estélyén olvasott fel először.⁸ A világirodalmi színvonalú antimilitarista riadó az ügyészség látókörébe került és szerepet játszott abban, hogy a költő Nádassy József (1874–1925) színigazgató közbenjárásával 1913. februárban Szabadkára, a *Bácskai Hírlaphoz* távozott. Népszerűsége csúcspontján hagyta el Sopront, ahol későbbi pályáját is figyelemmel kísérték. Olyannyira, hogy 1915 decemberében a Frankenburg Irodalmi Kör a szibériai hadifogságban sínylődő költőt tiszteletbeli tagjává választotta.⁹ Később, közvetlenül Gyóni tragikus halála után, amikor a *Budapesti Hírlap* mozgalmat indított a hamvak hazaszállítása érdekében, az irodalmi kör 200 koronával támogatta a gyűjtést. „Az egész magyar nemzet kezének kell a halott költő vánkosa alá nyúlni, mikor Szibéria földjéből az édes és előtte oly szent honi földben majdan nyugalomra helyezzük” – írta közzétett szerkesztőségi levelében dr. Östör József (1875–1949) elnök.¹⁰

A következő hónapok érlelték meg az emléktábla-állítást, melyhez mintául szolgált Gyóni 1917. november 29-én elhelyezett szabadkai emléktáblája egykori lakóházának homlokzatán, a Virág utcában. Lukácsy Lajos felkérésében referenciaként bizonyosan szerepet játszott az 1907. március 15-én leleplezett soproni Petőfi-emléktábla,¹¹ melynek nagy-

1 Gerencsér Péter: Az első világháború rábaközi szobra. *Honismeret* 2019. 3. 106–108.

2 Dr. Varga József: A hadiszobrász Lukácsy Lajos. Kapuvár Önkormányzata, Kapuvár, 2018.

3 Pamlényi Klára: Lukácsy Lajos. In Pájer Imre (szerk.): Neves rábaközieik. Csorna–Kapuvár, 1989. 32.

4 Említést érdemel, hogy Pátzay Pál (1896–1979) személyében Gyóni Géza első szobrát is kapuvári kötődésű művész készítette. Az 1975-ben avatott alkotás a békéscsabai szoborsétányt gazdagítja.

5 Gyóni (Szolár) Ferenc: Életrajzi tájékoztató. In Gyóni Géza összes versei. MEFHOSZ Könyvkiadó, Budapest, 1941. 9–30.

6 Gyóni Géza: Szomorú szemmel. Verseik. Franklin Nyomda, Budapest, 1909.

7 A kör névadója Frankenburg Adolf (1811–1884) író, lapszerkesztő, az MTA levelező tagja, akinek közéleti működése jelentős részben Sopronhoz kapcsolódik. Az 1912-ben nevét felvevő irodalmi és művészeti kört 1877-ben alapította.

8 Elsődleges közlése a *Sopron* című lap 1912. november 3-i számának 3. oldalán.

9 A Frankenburg-kör új tagjai. *Pesti Napló* 1915. december 9. 6.

10 Gyóni Géza hamvainak hazaszállítása. *Budapesti Hírlap* 1917. augusztus 28. 8.

11 Dr. Varga i. m. 2018. 49.

szabású előkészületei és műsora szép sajtónyilvánosságot kapott, előzetesen készült fotóját pedig az *Uj Idők*¹² és a *Vasárnapi Ujság*¹³ is közölte.

Az *Uj Idők* szerkesztői a Gyóni-emléktábla esetében is hasonlóan jártak el, így a költő mementójának gipszterve már 1918 júniusában ismertté vált.¹⁴ Megoldást kívánt a háborús idők tipikus gyakorlati problémája, az öntéshez szükséges ötven kilogramm bronz beszerzése is. Az irodalmi kör elnöke Szurmay Sándor honvédelmi miniszter (1860–1945) segítségét kérte az ügyben, akinek képviselőként Payr Vilmos (1859–?) államtitkár tett ígéretet a *Budapesti Hírlap* hasábjain a bronz kiutalására. Ekkor az avatást 1919 tavaszán tervezték,¹⁵ de – mint azt a Frankenburg Irodalmi Kör 1918. december 2-án Lukácsy Lajoshoz írt felkérő levele tartalmazza¹⁶ – menet közben újabb gondok jelentkeztek. Egészen a levél írásáig elhúzódott az emléktábla helyének véglegesítése, azaz Gyóni Géza egykori Orsolya téri lakóházának kijelölése. Ennél jóval nagyobb, széles körű összefogást igénylő feladat volt a szükséges anyagi háttér biztosítása. A kör elnöke és főtítkárhelyettese az alábbiak szerint fogalmazta meg a megoldást: „A költséget társadalmi úton fogjuk előteremteni. Meg vagyunk győződve, hogy az anyagi eszközökön a szép terv sem a művész, sem a közönség részéről nem fog hajótörést szenvedni.” Azaz minden korábbi előzmény a költő tiszteletére, de lelkesedésre alapozottan, és a kivitelezés anyagi fedezetének jelentős híjával történt.

Az emléktábla-állítás ügye 1919-ben különleges történelmi helyzetben folytatódott. A végül az 1921. december 14. és 16. közötti soproni népszavazáshoz vezető folyamatot részleteiben e helyütt nincs mód ismertetni, utalni viszont feltétlenül szükséges rá. Az Osztrák-Magyar Monarchia felbomlásakor ugyanis Ausztria volt magyar szövetségeseinek négy nyugat-magyarországi vármegye (Pozsony, Moson, Sopron, Vas) többségében németek által lakott tájaira jelentett be területi követeléseket. Az elképzelt új osztrák tartományt „*Vierburgerland*”-ként emlegették és a párizsi békekonferencián, diplomáciai úton e cél elérésére törekedtek.¹⁷ Sopron polgármestere, dr. Thurner Mihály (1878–1952) azonban már 1919 márciusában a magyar kormánynak benyújtott memorandumában rögzítette, hogy a város magyar akar maradni, és nem kíván a tervezett német autonómiaterület részévé válni.¹⁸

A magyarságukat féltő soproniak az év végére az emléktábla-állítás összes gyakorlati akadályát elhárították. A Gyóni-ünnepre 1919. december 7-én került sor.¹⁹ A Frankenburg Kör nagyszabású hazafias irodalmi emlékülést szervezett a Kaszinóban. A virág és zászlódíszben tündöklő nagyteremben dr. Östör József nyitotta meg az ünnepet. A beszédek sorát a soproni születésű Fertsák Jenő (1878–?) kormánybiztos kezdte a kultuszminiszter képviselőként. Őt Balogh Jenő (1864–1953) nyugalmazott miniszter követte a Magyar Tudományos Akadémia tagjaként, s beszédét az akadémia lapja megörökítette, így annak egy jellemző gondolatát idézni tudjuk: „A hazájáért mártírhalált halt költő lelke visszaszállott ebbe a magyar városba, melynek főterén a közöttünk évszázadok óta legnagyobbnak ércalakja mondja szemébe, ha kell az egész világnak: itt egy ezredéven át magyar polgárok-nak tiszteletreméltó munkája folyt; magyar iskolák a nemzedékeknek hosszú sorát nevelték

12 *Uj Idők* 1907. március 10. 261.

13 *Vasárnapi Ujság* 1907. március 10. 186.

14 Gyóni Géza Sopronban elhelyezendő emléktáblájának tervezete. Herczegh András fényképe. *Uj Idők* 1918. június 23. 530.

15 Gyóni Géza emléke Sopronban. *Budapesti Hírlap* 1918. szeptember 19. 6.

16 *Faragó Sándor*: Lukácsy Lajos élete és művészi munkássága (1876–1927). Soproni Szemle 1982. 1. 85.

17 *Botlik József*: Adalékok az Örvidék (a mai Burgerland) történetéhez. I. Honismeret 2007. 4. 62–63.

18 Sopron magyar akar maradni. *Pesti Napló* 1919. március 19. 1.

19 A soproni Gyóni-ünnep. *Budapesti Hírlap* 1919. december 11. 6.

fel a magyar művelődés számára, és ha ünnepelünk, ma is Kölcsey Himnuszának hangjai szállnak a magyarok Istenéhez! Íme, az itt névtelenül robotolt fiatal újságírónak magyar emlékünnepe is bizonyítja: ez a város ma is üzi a magyar költészetnek nemes kultuszát!”²⁰ Kapi Béla (1879–1957) evangélikus püspök a Vas-megyei Kultúregyesület, Harsányi Lajos (1883–1959) költő a győri Kisfaludy-kör, Házi Jenő dr. (1892–1986) főlevéltáros a Petőfi-Társaság nevében szól az ünnepelőkhöz. Rábel László (1866–?) árvaszéki ülnök a megjelenésében akadályozott egykori soproni diák, a Gyóni Géza népszerűsítésében szerepet játszó Rákosi Jenő (1842–1929) író, újságíró levelét olvasta fel: „Megható dolog, hogy Sopron városa akkor, amikor az édesanya kebléről elszakasztani készülnek, emlékéit üli a költőnek, aki az édesanya keblétől elszakasztva, távol idegenben pusztult el, hogy soha se láthassa többé testi szemével Magyarországot. Az a lélek azonban, amely most állít Sopron falaira emléket a boldogtalan magyar költőnek, biztos záloga annak, hogy Sopront talán elhurcolni ideig-óráig lehet, de elszakasztani tőlünk nem lehet.”²¹



Gyóni Géza soproni emléktáblája

(Kürti D. Dezső fotólapja, a szerző gyűjteményéből)

A patetikus beszédek utáni ünnepi műsort Mészáros Sándor (1870–1946) író, költő ódája nyitotta meg, melyet Matusz György, a kör titkárának nagy hatású beszéde követett. Özveggy dr. Zsigmond Gyuláné Rátz Vilma úrnő Kárpáti Sándor (1872–1939) zenetanár, zeneszerző Gyóni-dalait adta elő a szerző zongorakíséretével, Szentimrey Lajos pedig Gyóni-verseket szavalt. Az ünnepség első szakasza a Himnusz éneklésével zárult. Az Orsolya térre vonulva leleplezték Lukácsy Lajos művészi emléktábláját, amely a *Budapesti Hírlap* anonim újságírójának összefoglalója szerint: „profilban mutatja a költő nagy szellemet eláruló férfiassan szép, markáns arcvonásait, háttérben a poéta lantjával, előtte a hős babékoszorújával övezett bajonettel”. A méltató beszédet dr. Östör József mondta, majd ezt követően Thurner Mihály polgármester a város nevében átvette a jeles emléket.

A mementó gyakori szereplője lett a soproni emlékezéseknek és a két világháború közötti korszak képeslap-repertoárjában is feltűnik. A második világháborúban bombatalálat érte az Orsolya téri, eredeti tulajdonosa neve szerinti Proszwimmer-házat, de az emléktábla megmenthető állapotban maradt. Restaurálás után az 1960-as években itt

emelt új épület falára a korábbi pozíciójához képest kevésbé előnyösen helyezték fel, így ugyan ma is megtekinthető, de keresni kell.

Gyóni Géza soproni emléktáblájával Lukácsy Lajos művészeti tevékenységének új korszaka indult, „A háborús emléktáblák, emlékművek alkotásának szakasza.”²² A lant, bajonett, babékoszorú szimbolikára épülő alkotás létrejötté érdekes adaléka a korszaknak, történetének felidézése pedig mindkét művész, Gyóni Géza és Lukácsy Lajos emlékének ápolását jól szolgálja.

Valentyik Ferenc

20 Dr. Balogh Jenő rendes tag beszéde Gyóni Géza emléktáblájának leleplezésekor, 1919. december 7-én Sopronban. Akadémiai Értesítő 1919. 30. kötet 308–309.

21 Rákosi Jenő üzenete Sopron városának. 8 Órai Ujság 1919. december 10. 5.

22 Dr. Varga i. m. 2018. 49.



EMLÉKHELYEK

Báthory András püspöki székhelye: Lidzbark Warmiński vára

Lengyelország északi részén található a történelmi Warmia (Ermland). Egykor Kelet-Poroszország és a Gdańsk környéki német lovagrendi területek ölelték körül, ahová zsákszerűen ékelődött be, de keskeny kijárata nyílt a Balti-tenger felé. A lengyel királyság területétől azonban teljesen elszigetelődött. Hosszú időn át a Német Lovagrend és a lengyel királyok közötti háborúk fő színtere volt, és az 1466-ban megkötött toruáni békével lett lengyel püspöki tartomány. Warmia központja Heilsberg, lengyel nevén Lidzbark Warmiński városa volt, ahol a XIV. század közepén egy középkori várkastélyban rendezték be a püspöki rezidenciát. A várkastély egy alig ismert magyar emlékhely, mivel itt élt 1589-től püspökként Báthory András, az erdélyi fejedelem és lengyel király Báthory István unokaöccse.

A Német Lovagrend az 1240-es években szerezte meg a Lyna folyó kanyarulatánál fekvő porosz települést, és jól védhető elhelyezkedése miatt a fából épült erődöt őrtoronnyal erősítette meg. Hamarosan az 1251-ben létrehozott warmiai püspökségnek adták át. Az írott források 1264-ben említik először Heilsberg néven. Neissei Eberhard püspök sziléziai telepéseket hozatott ide, majd 1308-ban városi privilégiumokat adományozott neki. A püspök szívesen tartózkodott itt, bár ekkor még Braniewóban (németül: Braunsberg) volt a székhelye. A növekvő tekintélyű püspökségnek azonban nagyobb rezidenciára volt szüksége, ezért elhatározták, hogy az uradalom központjában új székhelyet építenek. Az építkezést Hermann püspök 1348-ban kezdte el, és Heinrich Sorborn püspök idején (1371–1401) fejeződött be.

A várépítés a német lovagrendi építészeti hagyományait követte, mégis egyedi lett, egyike a vidék legszebb középkori várainak. A négyzet alakú, négytornyos téglalapú vár a warmiai püspökök rezidenciája volt közel 450 éven keresztül (1350–1795). A vár egyházi és világi hatalmi központ is volt egyben, hiszen a püspököknek hercegi címük is volt. Innen irányították az uradalmat, itt ítéleztek, itt fogadták a külföldi követeket, és élénk kulturális élet is zajlott e helyen. A püspökök nagy része humanista, tudós és kiváló államférfi volt, akik folyamatosan gazdagították, szépítették, műalkotásokkal díszítették belsejét. Legtöbbjük arra törekedett, hogy rajtahagyja keze nyomát a rezidencián, növelje annak kényelmét. Ilyen volt Báthory András is, aki 1589–1599 közt volt Warmia püspöke. Hogy került ide egy magyar?

Báthory András Szilágysomlyón született 1563-ban, idősebb Báthory András és Majláth Margit hatodik gyermekeként. Miután 1576-ban Báthory Istvánt lengyel királlyá választották, igyekezett minél több erdélyi nemes ifjút összegyűjteni udvarában. Így került 1578-ban unokaöccse, András is Lengyelországba. A tehetséges, a könyvek és a tudományok iránt érdeklődő fiatalembert a király környezetében lévő jezsuiták egyházi pályára javasolták, ezért a Varsótól északra fekvő, „Mazóvia Velencéje”-nek is nevezett Pułtusk jezsuita iskolájába került. A tanulmányokban gyorsan haladt, és több nyelven is megtanult. Rendszeres kapcsolatban állt nagybátyjával, a fontosabb eseményeken, ünnepeken heteket töltött a ki-

rályi udvarban, így benne élt a politika forgatagában is. 1581-ben lett a warmiai püspökség kanonokja. Warmiára azért esett a választás, mert ott volt várható hamarosan a püspöki hely megüresedése.

A warmiai a tizenhét lengyel püspökség rangsorában a nyolcadik helyet foglalta el, de a warmiai püspökök egyben királyválasztó püspökök is voltak, ezért jelentős volt politikai súlyuk. Lakossága túlnyomó többségben német ajkú volt, a püspök egyben a porosz rendek feje is volt egy személyben.

Báthory István király 1583 őszén Rómába küldte unokaöccsét, ahol XIII. Gergely pápa warmiai koadjutor püspökké és bíborossá nevezte ki. Hazaérkezve tovább folytatta teológiai tanulmányait. 1585 nyarán indult Warmiába, hogy beiktassák tisztségébe. A püspöki székvárosban, Heilsbergben letette az esküt és fogadta a porosz rendek hódolatát. Négy évvel később örökölte meg Warmia püspöki székét, ahol igen aktívan kezdte meg tevékenységét. Ő volt a huszonharmadik warmiai püspök, építkező, kultúrateremtő, mecénás püspökként maradt fenn az emléke.

Hamarosan korszerűsítette a négy saroktornyos, vöröstéglás püspöki várkastélyt. Átépítette az első emeleten lévő gótikus oszlopos, bordás boltozatú fogadótermet, márványbetétekkel díszítve azt. Ezt ma Báthory Teremnek is nevezik. Egy zenetermet is kialakított, ahol értékes hangszergyűjteményét helyezte el. A palota falait értékes képei díszítették, melyeket később a harmincéves háborúban a svédek hadizsákmányként elvittek.

Báthory művelt, reneszánsz főpap volt, udvarában gyakran fordultak meg hazai és külföldi művészek. Több erdélyi nemes ifjú is szolgált Heilsbergben, meghívására járt



A vöröstéglás négy saroktornyos várkastély (A szerző felvétele)

itt Balassi Bálint is. A bíboros püspök udvara vette át azt a szerepet, melyet korábban Báthory István krakkói udvara töltött be. Gyakran vendégeskedett itt az elhunyt király két bizalmasa, Wesselényi Ferenc és Berzeviczy Márton is. Báthory András híres bibliofil volt. Egyetlen magyar kortársának sem volt az övénél nagyobb, értékesebb könyvgyűjteménye. Elsősorban teológiai, jogi, történeti és földrajzi munkákat, a görög, a római és a reneszánsz írókat olvasta, és igyekezett ritkaságokat beszerezni. Halála után ez a könyvgyűjtemény is sajnós szétszóródott.

Báthory bíboros püspök csaknem tíz évet töltött a heilsbergi rezidenciában, de az erdélyi ügyei hazaszóltatták. 1599-ben titokban indult Erdélybe, hogy Báthory Zsigmondtól átvegye az erdélyi fejedelmi címet. Március 28-án a megyesi országgyűlésen az erdélyi rendek fejedelmükévé választották Báthory Andrást. Rudolf császár azonban megbuktatására törekedett, felbiztatta hűbéresét, Mihály havasalföldi vajdát, aki októberben betört Erdélybe, és a sellenberki csatában a székelyek segítségével legyőzte őt. A menekülő Báthoryt felbérelt székelyek ölték meg november első napjaiban, Csíkszentdomokos határában, a Pásztorbük-k-havasán. A gyulafehérvári székesegyházban temették el, Fráter György szarkofágja mellé.

Visszatérve Lidzbark Warminski várának építéstörténetéhez, a következő jelentős építető Jan Wydzga püspök volt (1659–1679), aki az egyre kényelmetlenebbé váló középkori vár déli szárnyához a kornak jobban megfelelő nagy barokk palotát építtetett. Egy évszázaddal később Adam Grabowski püspök (1741–1766), aki a művészetek nagy pártfogója volt, szintén számos változtatást végzett a külső váron. A keleti szárnyat kétszintes barokk palotává építtette át, és a déli szárnyat is újjáépítette. Ő készítette el Szent Katalin szobrát, amely a külső vár udvarában áll. A kastély leghíresebb lengyel lakója Ignacy Krasicki püspök, humanista író volt, aki pompás hercegi rezidenciát építtetett. Festményekkel, szobrokkal ékesítette a szobákat, színházat alapított, és több mint hatezer kötetes könyvgyűjteményt hozott létre. A kertet francia stílusban alakíttatta át, szökőkutakkal, szobrokkal. Hosszú időre ő volt az utolsó lengyel püspök, mivel Lengyelország első, 1772 évi felosztása során Warmiát Poroszország kebelezte be. 1795-ben a porosz király véence, Karl von Hohenzollern ciszterci apát lett a püspök, aki áttette székhelyét Oliwába. Így a pompás várkastély elhagyatottá vált, s fokozatosan pusztulni kezdett.

Romló állapota miatt 1838-ban már lebontását tervezték. Szerencsére ez nem történt meg, kórház és árvaház működött benne az 1850-es évektől 1932-ig. Helyreállítása 1927-ben indult meg, majd Lengyelországhoz való visszakerülése után, az 1950–60-as években is zajlott. Ma nagyrészt múzeumi célokat szolgál, míg a külső várban elegáns szállodát rendeztek be.

A várat a lovagrendi építési hagyományok alapján négyzetes alakúra építtették, északkeleti sarkában a falsíkoktól kiugró nagy nyolcszögletű toronnyal. A várhoz dél felől egy külső vár csatlakozott. Az 1442. évi tűzvész után építtették a többi három saroktoronyt, melyek keskenyebbek, négyszögletesek és díszülül szolgálnak a masszív falaknak. Az északi részen, a folyóparton a vármalom és kézművesműhelyek szinte egy második külső erődítményt alkottak. Az egész várkomplexumot védelmi falakkal és vizesárok-kal vették körül. A XVI. század második feléig észak felől több kapun és egy széles száraz árkon keresztül lehetett a várba bejutni. Ma a bejárati kapu a déli szárny közepén található.

A vár négy szárnya egy négyzet alakú belső udvart zár körbe. A déli és keleti szárny háromemeletes, míg az északi és nyugati oldalon ehhez egy negyedik szint is csatlakozik. Mindegyik oldalszárny alatt boltozott pincék találhatók, néhol két szint mélységben is. Itt tárolták az élelmiszer- és italkészleteket. A földszinten az északi szárnyban volt a söröző,



A püspöki rezidencia belső udvara (A szerző felvétele)

a keletiben a gabonátároló, míg a nyugati szárnyban a konyha és a sütőház termei. A déli szárnyban volt a fegyvertár, az őrszoba és egy külön terem, amely a helyi porosz gyerekek, később az udvari fiatalok iskolája volt.

Az első emeleten helyezkednek el a reprezentatív célokat szolgáló nagy termek, melyeknek falait és bolthajtásait falképekkel díszítették. A déli oldalon található a káptalani gyűlésterem, melyhez keletről csatlakozik a kápolna. Rokokó belsejét 1751-1756 közt készítették. A gyűlésteremhez kapcsolódó konferenciaterem boltozatát számos szép XIV. század végi falkép díszíti, köztük a *Keresztrefeszítés*, *Krisztus megkoronázása*, valamint egy *Szűz Mária a Gyermekekkel* ábrázolás, előttük egy térdeplő püspökkel.

A vár legszebb terme, a Nagy Refektórium a keleti szárnyban helyezkedik el. A csillagboltozatú teremben szép falképek is láthatók, melyek közül legrégebbi *Szűz Mária megkoronázását* ábrázolja, a XIV. század végén készült. A falakon a warmiai püspökök címerei sorakoznak, közöttük XXIII. szám alatt felfedezhetjük Báthory András püspöki címerét, benne a sárkányfogas Báthory-címerrel. Érdekes a piros-zöld kockás mintázatú falfestés. A refektóriumból kis toronyszoba nyílik, az oratórium szoba, ahol a bizalmas megbeszéléseket tartották. Fölötte található a kincstár, amely csak a felső szintekről közelíthető meg, míg a „*felejtő szoba*” (Stube des Vergessens) elnevezésű börtönhelyiség alatta helyezkedik el.

A gótikus-reneszánsz várkastély jellegzetessége a belső udvart körülvevő kerengő, a földszinten és az első emeleten körbefutó árkados folyosó, amely a XIV. század végén készült, emeleti falain szintén szép, bár helyenként megkopott falképdíszítéssel. A Mária

és Jézus életét ábrázoló falképek előtt kis színes táblákon mutatják be a rekonstruált freskókat, így a kopottabb részeket is be lehet azonosítani. A csücsívek a belső udvarra nyílnak, alul alacsonyabb gránitpillérek, az emeleten karcsú mészkőoszlopon nyugszanak. A földszinti folyosóknak keresztbordás, míg az emeletieknek háromszög alakú boltzata van. Az északi és nyugati szárny harmadik emeletét famennyezet borítja, melyeket tárolási célokra használtak, később a szolgálók szobái lettek. A várkastély legfelső emelete védelmi funkciókat szolgált.

Érdeemes teljesen körbejárni a folyóvízzel körülvett négy saroktornyos egykori püspöki várat és a hozzáépített barokk palotákat, mindenhol más képét mutatja.

Báthory András bíboros warmiai püspökként szívesen tartózkodott a közeli Barczewo (németül: Wartenburg) városában is, ahol helyreállította a romokban lévő Szent András-templomot és a régi kolostort, ahová ferences barátokat hívott. A szerzeteseknek könyvtárat is adományozott. A templomhoz reneszánsz stílusú Szent Antal-kápolnát építtetett. Annyira szerette ezt a helyet, hogy úgy döntött, itt lesz végső nyughelye is. Ezért ebben a templomban készítette el saját és Boldizsár bátyja leendő síremlékét. A sors azonban másképp rendelkezett, a barczewói síremlék így üresen maradt.

Az 1598-ban fekete és fehér márványból készült reneszánsz ikersíremlék felső részének fülkéjében a térdeplő és imádkozó bíborost, az alsó részén a fekvő helyzetű, lovagi öltözékben lévő Boldizsárt faragta ki egy Gdanskban élő németalföldi mester. A fehér márványból faragott díszítőelemek kiemelkednek a sötét márvány háttérből. A színek kontrasztja különlegessé teszi a síremlékét. Felül a bíboros címere látható. A késő reneszánsz manierista síremlék az egyik legszebb magyar vonatkozású műalkotás történelmi határainkon kívül.

A lengyel katolikus egyház csak az 1980-as évek közepén, százhetven év más célú használat után kapta vissza a rendkívül rossz állapotú, elhanyagolt barczewói ferences templomot. A kápolna tetőzete beázott, kijavítása magyar segítséggel történt meg. A templom ma is a ferenceseké, de ha zárva találjuk, bátran csengessünk be a kolostorba. Szívesen megmutatják a templomot.



Báthory sárkányfogas püspöki címere (A szerző felvétele)



A két Báthory ikersíremléke Barczewóban (A szerző felvétele)

Udvarhelyi Nándor



KÖZ-GYŰJTEMÉNYEK

A Felpéci Tájház

A Felpéci Tájház – „közérdekű muzeális kiállítóhely” – műemléki védetség alatt álló lakóházban került kialakításra, annak felújítása után, a 2004. évben. Itt nemcsak a kiállított tárgyak alkotják a kiállítást, hanem maga az épület is a múzeum szerves részének tekinthető Felpécen, a Táncsics utca 18. szám alatt.

Utolsó lakója néhai Hideg Sándor volt, aki feleségével, néhai Babos Lídiával lakták a házat. Ide született egyetlen fiúk, Sándor is, aki szorgalmas, jó eszű fiú lévén, iskolai elvégzése után elkerült a kis faluból. Két gyermekével és feleségével mindig szívesen hazajárt, és gyermekei is tisztelték édesapjuk szülői házat. Sándor bácsi 1968-ban egyedült maradt.

Az épületet jó gazda módjára karbantartotta, amíg ereje engedte. Később egyre több munkát nem tudott elvégezni, így csak romlott a ház állapota. Már ekkor felmerült a ház köznek való felajánlása. Eladásról is szó esett, de egyezség erről nem született senkivel.

Húsz év özvegység után, 1993 novemberében a ház lakója végleg elköltözött, és kiürült az épület. A család sokat gondolkodott azon, hogy megtartják az ingatlant, múzeumot hoznak itt létre, de 150 km távolságból nem tudtak mit kezdeni az egyre romló állapotú házzal.



A Felpéci Tájház két évtizeddel ezelőtt
(Dombi Alajosné felvétele)

álló, családi lakóház ingatlan tulajdonjoga 2002. május 16-án került bejegyzésre a Földhivatalnál, így tulajdonosa ettől kezdve a Felpécért Alapítvány lett. Azért, hogy a ház állapotja tovább ne romolhasson, gyorsan kellett cselekedni. Két fiatal építész – Sebestyén Ágnes és Dombi Alajos – szívesen vállalták a felújítási terv elkészítését, engedélyeztetését. Előrelátásuknak is köszönhetően az alapítvány kuratóriumával arra a döntésre jutottak, hogy a tervezett működtetéshez szükséges lesz a bővítésre, egy új épületrész megépítésére.

Határozat is született, melylyel 40762/1997.04.10. számon bejegyezték a Földhivatalnál a ház műemléki jellegét, köszönhetően ifjabb Hideg Sándor ügyintézésének. Sajnos az ő szomorú halála is bekövetkezett 1999-ben, az örökösök a gyermekei, Szabolcs és Éva lettek. Ők, megismerve az akkoriban létrehozott Felpécért Alapítvány céljait, rövid és eredményes tevékenységét, egy helytörténeti könyv bemutatójára érkezve elmondták terveiket, miszerint átadnák a házat az alapítványnak, hogy ott falumúzeum, tájház jöjjön létre, ahogy édesapjuk is tervezte.

A műemléki védelem alatt

A felújítási tervvel együtt adták be az elkészített bővítési tervet is, mely 2002. július 5-én engedélyezésre is került.

Az alapítvány vezetősége minden pályázati lehetőséget megragadott, és kereste az anyagi forrásokat ahhoz, hogy a felújítást el tudják végezni. Kisebb-nagyobb forrással elkezdődött a felújítási munka, melyet a Nemzeti Kulturális Örökség Minisztériuma *Az épített örökség megóvása, felújítása* témában kiírt pályázata egymillió Ft-tal támogatott, és a Wienerberger Téglaiipari Rt. *Jövőház* pályázata is anyagiakkal segítette a felújítást. 2003. augusztus hónapban kezdődhetett el a munka, és 2004. szeptember 18-án – a Kulturális Örökség Napjai országos programhoz csatlakozva – átadtuk a szépen felújított és berendezett tájházunkat. Tájházi naplónk azóta is legmeghatóbb bejegyzése egy látogató tollából: „Köszönöm, hogy hazajöhettem!”

Meg kell említeni az átadás előtt szervezett helytörténeti és néprajzi tábort, amelynek vezetője Géber József néprajzkutató volt. E tábor munkája, eredménye tette lehetővé, hogy a tulajdonlásra már kiürült ház ma látható berendezése teljes egészében a felpéci emberek adományából létrejöhetett. Az idős emberek féltve őrzött emlékei előkerültek a kamrákból, a padlásokról, és örültek, hogy méltó helyen tudhatják értékeiket, megmenekülnek a teljes pusztulástól, és sok látogató megcsodálhatja azokat. Ez adta a lehetőséget arra, hogy a Felpéci Tájház gyűjteményének 98%-a felpéci emberektől származik, valamikor Felpécen használták azokat.

Ezután a pályázatok terén szerencsésen alakultak a dolgok. Egy TRFC-pályázat nagyobb összegű támogatásával, a Wienerberger Rt. téglaadományával a 2005. évben megkezdhetük a bővítési munkákat, és a következő év nyarán felavattuk az új épületrészt is.

Gyerekfoglalkozásainkat méltó és infrastruktúra szempontjából jó helyen folytathattuk tovább. Tevékenységünkkel igyekeztünk ismertséget, elismerést szerezni, hogy a működőképességet biztosítani tudjuk. Szerencsére akadtak lelkes önkéntesek, akikkel a folyamatos működtetés biztosított minden nap. Nevüket a lap hasábjain a teljesség igényével megírni sem lehet, hiszen a tájház 15 éve alatt minden munkában szép számmal voltak lelkes, segíteni, tenni akaró emberek! Köszönet ezért mindenkinek! Önkéntesek nélkül nem tudna működni a tájház, de

szerencsére megvan egy lelkes, és tette kész közösség, akikkel az igényeket, a foglalkozásokat néprajzos jelenléte mellett ki tudjuk elégíteni. Ehhez csupán telefonos egyeztetés szükséges a látogatásra érkező csoportok részéről. A szakmai elvárásoknak is eleget tudtunk tenni, így a 2008. évtől „közérdekű muzeális kiállítóhely” bejegyzéssel működhet a Felpéci Tájház.

Néprajzkutató munkatársunk, Géber József sok év önkéntesség után ma is velünk van, és alkalma-



*Géber József gyerekfoglalkozást vezet a tájház udvarában
(Dombi Alajosné felvétele)*

zotként dolgozik nálunk. Azt is el kell mondanunk, hogy ehhez mindig szükséges valamilyen pályázati keretet megcélozva forrást találni, ami minden évben izgalmas feladat. A néprajzos munkatársunk tart a gyerekcsoportoknak tájházpedagógiai foglalkozásokat, rendez időszaki kiállításokat, tájházi gyűjteményünk raktáron lévő darabjait is megmutatva. *Egy felpéci mestergerenda meséje* című időszaki vándorkiállításunkkal nemcsak a környékbeli iskolákba, hanem a megyeszékhely Győr néhány középiskolájába is eljutottunk, és sikeres bemutatónk volt Budapesten a Polgárok Házában is. Ehhez kiállítási katalógust is készített, szerkesztett, az alapítvány pedig megjelentette azt.

2011-ben egy, a hónapokhoz kötődő falusi munkákra épülő honismereti oktatási tanmenetet is segítségével dolgoztunk ki. A tanmenetet a környék négy településének általános iskolája pedagógusaival állítottuk össze, hogy az segítse őket a munkájukban, a gyerekeket pedig a tananyag megértésében. Az irodalom, történelem, környezet- és honismeret, ének-zene tanítását is segíti a Felpéci Tájház által összeállított tanmenet, amelyet modulonként azóta is használni tudunk.

A tájház fenntartása, gondozása 2004 óta is állandó feladatot ad az alapítványnak. Hideg Sándor bácsi egykori munkáját a civil szervezetnek kell ellátni, összehangoltan, felelősséggel – tulajdonosi szemlélettel – végezni hónapról hónapra a folyamatos kisebb javításokat. Hálás és egyben hálátlan feladat is sok esetben. Anyagiak hiányában is rendszeresen keresni a megfelelő embert a ház javításánál jelentkező feladatok elvégzésére, keresni a pályázati forrást egy-egy nagyobb munka megvalósításához. Ha erre egy hirtelen bekövetkezett természeti csapás miatt nincs idő várni, akkor is találni olyan segítőt, olyan forrást, szakembert, hogy pl. a háztető időben a helyére kerüljön, és ne legyen a páratlan eszmei értékben veszteség. 2017-ban a tető teljes felújítása vált szükségessé egy viharkár miatt, meg sem tudtuk várni a pályázatunk elbírálását. Amikor pedig a pályázat elbírálásra került, folytattuk a munkát. A gádor újra épült, a falak vakolatának javítása, meszelése is megtörtént, a kapu is megszépült.

Új feladat és új lehetőség is adódott. Csete Miklós és családja – pince-présház és a hozzá tartozó 2165 m² szőlő és gyümölcsös – adományával kiteljesedett tájházunk gazdasági

egysége. A pince felújítása megtörtént a helyi önkormányzat és a Kubinyi Ágoston Program támogatása segítségével. A zsuppfedésű épülettel bővül a tájház kiállítótere, de a szőlő és gyümölcsös is a kiállítás része lesz.

Szintén a Kubinyi Ágoston Program segítségével etnobotanikai kert kialakításába kezdtünk. Tájjelegű, hagyományos szőlőfajtákat, gyümölcsfákat ültetünk helyben gyűjtött öreg fák oltóágait felhasználva. Jelenleg az öreg szőlő egy részét már kivágtuk – ide ke-



A Felpéci Tájház ma (Dombi Alajosné felvétele)

rülnek a hagyományos művelésű szőlőtőkék, és a környékre jellemző málnaültetvény –, a szőlő másik részét őszi, szőlőskerti munkák bemutatásához – szüret, mustkészítés – használjuk a környékből és a megyeszékhelyről érkező gyerekcsoportok látogatásakor.

Minden szónál „beszédesebbek” azok a fényképek, melyeket a hetente több alkalommal érkező különböző csoportok fogadásakor, foglalkoztatásakor készülnek. Ezeket az alkalmakat mindig időpont- és programegyeztetés előzi meg, hogy a zsúfoltságot elkerüljük. Mindenkire jusson elég idő ahhoz, hogy emlékezetes, tanulságos és hasznos élményekben legyen része a diákoknak és óvodásoknak.

Évről évre nő a látogatottság – főként az óvodai és diákcsoportok részéről –, de szerencsére vannak felnőttek is, akik munkájuk miatt érdeklődve, vagy egyéni ambícióik okán érkeznek a Felpéci Tájháza. A tájházpedagógiai óra, a hagyományörző kézművesfoglalkozások kedveltek a gyerekek és a pedagógusok részéről is. Az íjászat és lovaskocsikázás színesíti az eseményeket, és a pogácsa készítésével, elfogyasztásával válik teljessé a nap, de az igényeket megismerve tudjuk összeállítani a korosztálynak és érdeklődési körnek megfelelő programot. Az udvari kemence és a hagyományos kenyér, cipó, kalács kóstolása vonzó a gyerekeknek, felnőtteknek egyaránt. Az ide szervezett alkotói vagy családi napokat a természetközeli környezet teszi még élvezetesebbé. Volt itt népzenei tábor, testvértájházi találkozó a Garamszentgyörgyből érkező Duba Tájházzal, és közös kulturális programmal gazdagítottuk a település életét is. A Kereskedelmi és Iparkamara kézműipari tagozatával is jó kapcsolatot alakítottunk ki. A nálunk megtartott 2003. évi kőműves mestervizsga adta az alapot, illetve a pilléreket ahhoz a lábas színhez, amelynek köszönhetően a tűző nap és a nyári zápor sem teszi lehetetlenné a megszervezett programot.

A tájházat fenntartó és működtető Felpécért Alapítvány tagja az országos Tájházzszövetségnek, így tevékenységünkhöz a szakmai háttérrel, segítséget is megkapjuk. A korábban itt megtartott, és ismét Felpécre tervezett regionális tájháztalálkozó a népi építészet kedvelőit, a tájházak fenntartóit, a tájházi gondolat iránt érdeklődőket igyekszik összehívni, és közös gondolatok mentén segíteni egymást, eltölteni itt néhány órát.

A tájházi pince felújításához kapcsolódva volt itt Népi Építészeti Nyári Egyetem. Az Országos Honismereti Akadémia résztvevői is meglátogatták a tájházat, a Nemzeti Művelődési Intézet is szervezett ide egy „látóutat”, hogy megismertessék azt a működést, azokat a tevékenységeket, amelyekkel a Felpécért Alapítvány 20 éves működése fenntartotta a kis falu tájházát, és azt igyekszik mindig eredményesen, sikeresen és változatos programokkal előrevinni, ismerté tenni.

Három évben is (2007–2009 között) volt itt Nemzetközi Alkotótábor. A résztvevő festőművészek kedvelt alkotóhelyévé vált a tájház udvara és környéke. Az alkotóhely ma is működhetne, de a szükséges forrást egy évtizede ehhez nem tudjuk előteremteni. Az alkotótábor hálás résztvevői hozták létre a felpéci Képzőművészeti Gyűjtemény és Galéria anyagát, mely Felpéc értékeinek sorát gazdagítja.

Tevékenységünk 20 évről, a tájház 15 éves munkájáról, programjainkról a www.felpecert.hu ad tájékoztatást.

Dombi Alajosné





TERMÉS

Az XLVII. Országos Honismereti Akadémia előadásából

Gondolatok a magyar arisztokrácia reprezentációjáról: pecséthasználat és rezidencia a késő középkorban

A középkori Magyar Királyságban a legnagyobb politikai hatalommal rendelkező rend: a lakosságnak mintegy 5%-át adó nemesség. Bár a rend a XV. század végéig törvényileg egyenlő volt, azon belül a XIV–XV. század folyamán vagyoni különbségek figyelhetőek meg.¹ A nagyobb vagyonnal (birtokokkal) rendelkező nemesi családok összességéből alakult ki lassanként az arisztokrácia, amelynek tagjai folyamatosan nagyobb politikai szerepet vállaltak. A királyi udvarban és a külföldi utazásaik alakalmával (pl. konstanzi zsinat, római zarándoklat) tapasztaltakhoz hasonlóan igyekeztek láttatni, reprezentálni hatalmukat és vagyonukat („*imitatio regis*”). A nemesség soraiból jogilag csak 1498-ban emelkedtek ki.² Ez a változás egy több mint másfél évszázados folyamat alatt zajlott le. A folyamat politikai, birtoklástörténeti,³ jogi⁴ folyamata jól kutatott és ismert. A folyamat „külsőségei”, a reprezentációs eszközök, mint a pecséthasználat, vagy a rezidenciaépítés. Az alábbiakban ezekről elmélkedünk röviden.

PECSÉTHASZNÁLAT

Az oklevelek megerősítésére szolgáló pecsétek viaszának elemzésével reprezentációs tekintetben, széles forrásanyagra támaszkodva eddig csak érintőlegesen foglalkoztak.⁵ A vörös viasz kapcsán ifj. Szentpétery Imre nevéhez kötődik egy önálló tanulmány, mely a vörös viasz bizonyító erejét vizsgálta.⁶ A vörös viasz használata egy előjog volt, mely a király monopóliumából lassan a differenciálódó nemesség privilégiumára épülő kifejező eszköz-

1 Engel Pál: Társadalom és politikai struktúra az Anjou-kori Magyarországon. In Engel Pál: Honor, vár, ispánság. Válogatott tanulmányok. Válogatta, szerkesztette, a jegyzeteket gondozta: Csukovits Enikő. Bp., 2003. 302–319., 310.

2 Engel Pál: A magyar világi nagybirtok megoszlása a XV. században 1–2. In Engel Pál: Honor, vár, ispánság. Válogatott tanulmányok. Válogatta, szerkesztette, a jegyzeteket gondozta: Csukovits Enikő. Bp., 2003. 13–72., 19–20.; Decreta Regni Mediaevalis Hungariae. Tomus. IV. 1490–1526. E copis manuscriptis Ferenc Döry. Critice recensuerunt et Anglice reddiderunt Péter Banyó et Martyn Rady, János M. Bak assistente. Bp., 2010. 102–103.

3 Engel: A magyar világi nagybirtok... i. m.

4 Mályusz Elemér: A magyar rendi állam Hunyadi korában. I–II. Századok 1999. 46–123. és 529–602. Vö. Mályusz Elemér: A magyar társadalom a Hunyadiak korában. (A hűbéresség és rendiség problémája.) In Mátyás király Emlékkönyv. I–II. Szerk.: Lukinich Imre. Bp., 1940. I. 311–433.

5 A vörös viasz használatának jogáról érintőlegesen Szentpétery Imre és Kumorovitz Lajos Bernát is értekezett, de részleteiben nem tárgyalta a kérdéskört. Szentpétery Imre: Magyar oklevéltan. Bp., 1995; Kumorovitz Lajos Bernát: A magyar pecséthasználat története a középkorban. Bp., 1993. (Második, bővített és javított kiadás.)

6 Ifj. Szentpétery Imre: A vörös viaszpecsét bizonyító ereje a középkorban. In Emlékkönyv Szentpétery Imre születésére hatvanadik évfordulójának ünnepére. Szerk.: Baráth Tivadar et al. Bp.–Pécs, 1938. 440–453.

ként működött. Ennek használata tehát – bizonyító erejével szoros összefüggésben – egy reprezentációs eszközzé vált.

Mielőtt rátérnénk a pecsétek viaszának elemzésére, a fent említett reprezentációs eszközökön túl egy jogi, és tényleges politikai hatalommal járó folyamatot kell ismertetnünk: tekintsük át az örökös ispáni cím eredetét! A megye vezetői, az ispánok az uralkodótól kapták kinevezésüket annak visszavonásáig, vagy halálukig. Az első örökös ispánságokat ezért nem személyek, hanem intézmények nyerték el. Ilyen intézmény lehetett egy püspökség vagy érsekség. Például Esztergom vármegye ispánja 1270-től a mindenkori esztergomi érsek volt.⁷ Világi intézményekhez is kapcsolódtak örökös ispánságok. A macsói bán feladata volt a Dunától nyugatra fekvő déli határvidék védelmének megszervezése. Ennek érdekében a XIV. századtól a macsói bán volt Bács, Bodrog, Baranya, Szerém és Valkó megye ispánja.⁸ Ezzel a jogszokással az adott tisztséghez tartozó feladatok költségeit fedezték. Az örökös ispáni címek adományozása – gyakran az egyháziak rovására – Mátyás uralkodásának elején szaporodott meg. Szapolyai Imre szepesi, Ernusz János turóci, Alsólendvai Bánfi Miklós pozsonyi örökös ispán lett.⁹

Az oklevelek hitelesítéseként használt pecsét viaszának színe kezdetben természetes, barna színű volt. A XIII. század végén tűnik fel először a vörös viasz a királyi pecséthasználatban.¹⁰ A XIV. századtól kezdve illette meg ez a jog a főpapokat.¹¹ A kancellária reformjával létrejött uralkodói titkos pecsétet és gyűrűs pecsétet Károly Róberttől kezdve, I. (Nagy) Lajos királyon át Mária királynőig mindig vörös viaszba nyomták.¹² Az Anjou-kort követő időszakban a király nélküli országban az államhatalom jelképe az országtanács pecsétje lett. Ennek viasza mindig vörös volt. A történeti kutatás három ilyen időszakot ismer. 1386-ban II. Károly meggyilkolását követően, 1401-ben, a Zsigmond király elleni lázadás alkalmával, és 1446–52 között.¹³

Az első világi személy, aki a Magyar Királyságban vörös viaszt használhatott, Cillei Herman gróf volt. Ő nem a magyar jogrend, hanem birodalmi grófi címe miatt használhatta vörös viaszt. A Kórógyi család volt az első magyar származású család, akik grófi címet használtak. A konstanzi zsinat idején, 1417-ben Kórógyi Fülöp örökösödési szerződést kötött távoli rokonával, Castell gróffjával. Ettől kezdve kölcsönösen használhatták egymás címét. Kórógyi előszeretettel használta a Castell grófia címet. Zsigmondtól pedig megkapta a vörös viasz használatának jogát. Később a Kórógyiak példáján felbuzdulva 1425-ben Frangepán Miklós vegliai, zenggi és modrusi gróf ősei szokására hivatkozva kérte és kapta meg

7 C. Tóth Norbert: Az örökös ispánságok Zsigmond király korában. Történelmi Szemle 2011. 467–477. 468, 473.

8 Engel Pál: Magyarország világi archontológiája 1301–1457. In Magyar középkori adattár. (DVD). Bp., 2001. I. Fejezet: Bárók.

9 A folyamatot jogtörténetészek kutatták. Hajnik Imre: Az örökös főispánság a magyar alkotmánytörténetben. (Értekezések a történelmi tudományok köréből XIII/10.) Bp., 1888; Schiller Bódog: Az örökös főrendiség eredete Magyarországon. Bp., 1900. Később középkorászok is vizsgálták a kérdést: Mályusz 1940. 362–364.; Kubinyi András: A megyéispánságok 1490-ben és Corvin János trónörökösödésének problémái. A Veszprém Megyei Múzeumok Közleményei 1982. 169–180. Újabban: Neumann Tibor: A gróf és a herceg magánháborúja. (Szapolyai István és Corvin János harca a lipitói hercegségért). Századok 2014. 387–426.

10 Szép példája ennek III. András kettőspeccéjtébe nyomott királyi ellenőrző gyűrűspeccéjté: MNL OL DL 50 544. Közli: Takács Imre: Az Árpád-házi királyok pecsétjei. (Corpus sigillorum hungariae mediaevalis 1.) Bp., 2012. 150.

11 Bodor Imre–Fügedi Erik–Takács Imre: A középkori Magyarország főpapi pecsétjei a Magyar Tudományos Akadémia Művészettörténeti Kutató Csoportjának pecsétmátsolat-gyűjteménye alapján. Bp., 1984. 19.

12 Kumorovitz Lajos Bernát: A magyar királyi egyszerű- és titkospecsét használatának alakulása a középkorban. In A gróf Klebelsberg Kunó Magyar Történetkutató Intézet Évkönyve. VII. Szerk.: Miskolczy Gyula–Károlyi Árpád–Angyal Dávid. Bp., 1937. 69–112.

13 Szentpétery Imre: Hédervári Imre 1447-iki felmentő levele. Turul 1902. 4. sz. 153–165. 157–161.

Zsigmondtól a vörös viasz használatának jogát.¹⁴ A Gusich nemzetségbe tartozó Karlovics családból származó Gergely fia Károly, bár a „*Comes de Corbavia*” címmel használta 1402-ben, pecsétje azonban még zöld viaszú volt,¹⁵ mint ahogy nem vörös viasz nyomait találjuk egy 1418-as oklevélén sem. Vagyis a Karlovicsok előbb lettek örökös ispánok (grófok), mint hogy vörös viaszt használtak volna.¹⁶ Az bizonyos, hogy Károly bán fia Korbáviai György 1439-ben már vörös viasszal pecsételt.¹⁷ A XV. század derekán így több előkelő család használhatott már vörös pecsétviaszt. Felmerül a kérdés, ez csupán ranggal járt, vagy hatalommal is? A sokpecsétetes oklevelek vizsgálata alapján¹⁸ kijelenthetjük, hogy a vörös viasz használata elsősorban reprezentációs célt szolgált, és az örökös ispáni címmel együtt rangot jelentett. A hatalmi hierarchiában azonban nem jelentett akkora előrelépést, mint egy birodalmi grófi cím, és nem párosult vele automatikusan nagyobb befolyás.

Az 1440-es évektől kezdődően folyamatosan szaporodtak az örökös ispánsági és grófi címek. 1442-ben Tallóci Matkó és családja I. Ulászló támogatásának köszönhetően megkapta az uralkodótól a Cetina grófia címet.¹⁹ Vörös viaszú pecsétjét azonosíthatjuk az 1442. augusztus 16-án kiadott oklevélén, de később mint Ulászló vikáriusa is használta vörös viaszú pecsétjét.²⁰ A következő lépést a vörös viasz világi használatában Hunyadi János kormányzóvá választása jelentette. Mint tudjuk, az uralkodónál jóval szűkebb jogkört kapott, de kormányzói pecsétjében figyelhetjük meg, hogy az első olyan magyar tisztségviselő, aki a nádort is megelőzi a hierarchiában. Kormányzói kinevezése V. László 1453-as hazatérését követően megszűnt. Az 1454. december 19-én kelt országgyűlési meghívókon azonban Hunyadi pecsétjét még mindig Garai László nádor pecsétje előtt találjuk, és vörös viaszba nyomva.²¹ Ennek oka természetesen az, hogy V. László hazatérését követően kibővítette a Hunyadiak címerét, megadományozta a Beszterce grófia címmel, és kinevezte az ország főkapitányának.²² Ezzel Hunyadi János elkerülte a presztízsvesztést. Ő volt tehát az első, aki magyar világhírével olyan méltóságot és címet viselt, mely a nádor fölé emelte, és mindezt vörös viasz használatával hirdethette is.

14 Minderre I.: *Neumann Tibor*: Találkozó Konstanzban (A Kórógyiak grófi címe). Turul 2014. 3. sz. 104–108. 105. és 12. jegyz.

15 *Lővei Pál*: Az ország nagyjainak és előkelőinek 1402. évi oklevélén függő pecsétek. In *Honoris causa*. Tanulmányok Engel Pál tiszteletére. Szerk.: *Neumann Tibor–Rácz György*. Bp.–Piliscsaba, 2009. 149–182. 170. 65. sz.

16 A család történetére I. *Varga Szabolcs*: Adalékok a Zrínyi család felemelkedéséhez. A Karlovics-örökség. In Zrínyi Miklós élete és öröksége. Szerk.: *Varga Zoltán*. Szigetvár, 2009. 4–28. Különösen 6–8. és jegyzetek. A család címerhasználatával kapcsolatban újabban I. *Sulejmanagić, Amer*: *Grbknezova Kurjakovica Krbavskih*. Coat of Arms of the Counts Kurjakovic of Corbavia. Gospić, 2017.

17 MNL OL DL 13 457. A rongált állapotú sokpecsétetes oklevélén csupán négy azonosítható pecsét maradt, mindegyik papírfelzettel fedve. A jobb szélén fennmaradt pecsét egyértelműen az oklevélben is említésre kerülő Korbáviai Györgyé. A papírfelzet mögül vörös viasz sejlik fel. Egy másik példányát I. Középkori magyar pecsétek Varsóból. Szerk.: *Novák Ádám*. Történeti Tanulmányok 2018. Supplementum. 79.

18 A legjobb példa erre az 1440. január 18-án kelt oklevél. *Novák Ádám*: Az 1440. januári királyválasztó országgyűlés oklevelének megerősítői. In *Micæ Mediaevales VII*. Fiatal történészek dolgozatai a középkori Magyarországáról és Európáról. Szerk.: *Farkas Csaba–Ribi András–Veres Kristóf György*. Bp., 2018. 122–138.

19 *Mályusz Elemér*: A négy Tallóci-fivér. Történelmi Szemle 1980. 4. sz. 531–576. Tallóci életére lásd még: *Pálosfalvi Tamás*: Cilleiek és Tallóciak: küzdelem Szlavóniáért (1440–1448). *Századok* 2000. 1. sz. 45–98.

20 1443. december 16. Prímási Levéltár, Esztergomi Székesfőképtalan Magánlevéltára Acta radicalia fasc. 47.1 Nr. 30. Vö. *Novák*: Középkori magyar pecsétek... i. m. 73.

21 Az 1454. december 19-én kiadott három országgyűlési meghívók mindegyikén a harmadik pecsét az övé. Arhivele Naționale României – Sibiu Magistrat Sibiu Colecția de documente medievale Seria U II. Nr. 159.; MNL OL DL 81 190–91. A hatodik, szintén vörös viaszú pecsét Kórógyi János macsósi báné.

22 MNL OL DL 24 762. *Nyári Albert*: A heraldika vezérfonala. Bp., 1886. 120–121. Hunyadi János címeréhez vö. *Bertényi Iván*: Das Wappen von János Hunyadi ausdem Jahre 1453. Archivum Heraldicum 1985. 1–2. sz. 9–12.

Összegzésként elmondható: a XV. század első felében a grófi címek nagyobb hatalommal még nem jártak, de viselőjük presztízsét emelték. A címekkel járt a vörös viasz használatának joga. Az írástudatlanok magas száma miatt reprezentációs erővel bírt. A jog megszerzésére a század folyamán többen törekedtek, vagyoni és politikai gyarapodásuk részeként tekintettek rá. Ezáltal nemes és nemes, báró és báró között különbség alakult ki, a századfordulón pedig jogilag is differenciálódott a nemesség.

REZIDENCIA

Gyakran olvashatjuk századfordulós helytörténeti, vártörténeti munkákban, hogy egy-egy nemesi család melyik várban tartotta „fészkét”. Ezen munkák szerzői egyértelműnek vették, hogyha egy vár a család tulajdonában állt, akkor azok abban éltek. Az egy-egy várat, kastélyt bíró családok esetében a következtetés még sokszor meg is állhatja a helyét. Akkor járhatunk tévúton, ha egy család esetében több várnál is ugyanezt olvashatjuk. Az ellentmondás feloldására a társadalomtörténeti kutatások, a korabeli mindennapi élet rekonstrukálásának vágya vezette a historiográfiát. Kubinyi András a német módszertant igyekezett átültetni erre vonatkozóan a magyar forrásviszonyokra. Fogalommeghatározása szerint a főúri rezidencia alatt a következőt kell értenünk: „*azt az épületet – és átvitt értelemben azt a települést, amelyben a rezidencia áll – ahol a főúri udvartartás általában tartózkodni szokott*”.²³ Kubinyi hat plusz egy szempontot állított fel a rezidencia helyének meghatározásához, melyet Neumann további négygel kiegészített.²⁴ Ilyen szempont például a tartózkodási helyek vizsgálata (családfő, családtagok kelezései), a kincstár helye, temetkezési hely, építkezések, előnevek, családi birtokviszonyok, igazgatási központok vizsgálata. Az alábbiakban a Perényi család példáján végzek el egy rövid rezidenciaelemzést.

Az Orbánfi Perényi Istvántól eredő ún. terebesi Perényi család²⁵ Luxemburgi Zsigmond egyik kedvelt és készségesen támogatót családjára volt. István fia Perényi Péter már 1385–86-ban Zsigmond mellé szegődött, melynek eredményeként fia, Miklós pohárnokmester lett. Szörényi bánná történt kinevezését követően pedig testvére, János vette át a pohárnokmesteri tisztséget. Több birtokot is megszereztek (pl. Terebes, Füzér, Szentmiklós), sőt, Miklós önállóan is nyert birtokadományt (Sárospatak), melyet követően felvette a pataki előnevet is. 1396-ban a nikápolyi csataterén veszítették mindketten életüket, így a család legidősebb férfi tagja testvérük, Imre lett. János halálával ő kapta meg a pohárnokmesteriséget, majd legkésőbb 1405-ben titkos kancellár lett. Hú szolgálata eredményeként fontos támasza volt Zsigmondnak. 1418-as halálát követően 1420-tól pataki Miklós bán fia Miklós képviselte a családot a királyi tanácsban mint lovászmester. Imre fiai István és János ekkor még kevésbé érvényesültek, tisztséget tehát majd csak Miklós 1428-as halálát követő negyedik évben, 1431-ben nyertek, akkor is közösen lettek asztalnokmesterek. 1428-ban Miklós halálával a közös birtokok István és János kezén egyesültek, ugyanakkor regionális befolyásuk csökkent a pataki uradalom elvesztésével. 1437-ben, amikor István távozott az élők sorából, a család minden birtoka és erőforrása János kezén összpontosult, ebből adódóan

23 Kubinyi András: Nagybirtok és főúri rezidencia Magyarországon a XV. század közepétől Mohácsig. A Tapolcai Városi Múzeum Közleményei 1991. 211–228. 220.

24 Neumann Tibor: A Korlátköviek. Egy előkelő család története és politikai szereplése a 15–16. században. (A Győri Egyházmegyei Levéltár Kiadványai – Források, feldolgozások 5.) Győr, 2007.

25 A leszármazási ábráját l. Novák Ádám: Egy felső-magyarországi bárói család birtoklástörténete 1465-ig. A terebesi Perényiek. Agrártörténeti Szemle 2015. 1–4. sz. 1–49.

belőle vált az északkeleti régió egyik legnagyobb birtokosa 1458-as haláláig.²⁶ Alább Imre kancellár rezidenciájával foglalkozom.

1403. november 5-én Székesfehérváron Zsigmond a felkelésben mellette kitartókat jutalmazta a legyőzöttek birtokaiból. Perényi Imre a lázadó Vadászi Imre birtokait kérte magának Abaúj, Borsod és Zemplén megyékben, továbbá várépítési engedélyt a Szuhogy birtokon lévő csorbakői romvárra. Zsigmond adományának eredményeként Perényi Imre először jutott kizárólagos tulajdonosként birtokokhoz. Az építkezések eredményeként két-szintes várat emeltek.²⁷ A környéken elszórva helyezkedtek el a Perényiek birtokai. Ezeket feltehetőleg a kor viszonyainak megfelelően egy várból, Csorbakőről kívánták igazgatni, mint a közös birtokokat (Selyeb, Kisfalud, Odoma) és Imre szerzeményeit is (Ormos, Nyárád, Tövisses, Kelecsény, Szuhogy, Felvadász, Jánosd, Balázsháza, Olaszi). Így egy rezidencia kritériumnak felel meg Csorbakő: uradalmi, igazgatási központ.



*Perényi Imre nádor (†1519)
Abaúj megye örökös ispánjaként
használt vörös viaszt
(AGAD Dok. perg. Nr. 5621.)*

1408-ban, az elnyert birtokok egyikén, Nyárádon az immáron csorbakői uradalomban pálos kolostort alapított Imre, azt a szükséges kegytárgyakkal ellátta, továbbá Márton pápától még búcsúengedélyt is kért.²⁸ A régészeti feltárások során itt találták meg sírkövét is,²⁹ vagyis családi temetkezési hely létrehozásán fáradozott.

A választ arra a kérdésre, hogy miért nem a régebb óta a család birtokában lévő Terebesen képzelte el Perényi Imre székhelyét, a családon belüli birtokviszonyok vizsgálata adhatja meg. 1403-ban és egészen 1418-as haláláig három unokaöccsével együtt kellett osztoznia ezen az uradalmon. A közös birtokok felosztásáról nem rendelkezünk információval, Szörényi Gábor András is csak feltételezi, hogy Imre halála után fiai felosztva igazgatták birtokaikat.³⁰ A közös birtokok felosztásához támpontot talán az 1427-es kamarahaszna összeírások adhatnak. Ezek alapján arra következtethetünk, hogy a Csorbakő közeli birtokok Imre fiainak kezelésében voltak. A fennálló birtokviszonyok készíthették arra az Imrefiakat, hogy apjuk halála után is gyarapítsák csorbakői uradalmukat.

1425-ben zálogba vették a vártól északra fekvő két birtokot Alsó- és Felsőtelekest. Feltehetően még 1428 után is fontosnak tartják Csorbakőt, de a családi temetkezési helyet mindenképpen. Perényi Istvánt, Imre kisebbik fiát 1437-es korai halálát követően ugyanis a környéken temették el, erről sírkövének lelőhelye is tanúskodik.³¹

26 Részletesebben: *Novák Ádám*: A terebesi Perényi család familiárisi hálózata. Különös tekintettel a Zsigmond-korra. In *Középkortörténeti tanulmányok 10.* Szerk.: *Szanka Brigitta–Szolnoki Zoltán–Nagy Zsolt Dezső.* Szeged, Szegedi Középkorász Műhely, 2018. 184–185.

27 *Novák Ádám*: Egy felső-magyarországi... i. m. 10–11.

28 *Czeglédy Ilona*: A kurtyáni pálos kolostor. Herman Ottó Múzeum Évkönyve. Miskolc, 1988. 211–227. 224.

29 *Engel Pál–Lővei Pál–Varga Livia*: Zsigmond-kori bárói síremlékeinkről. *Ars Hungarica* 1983. 21–48. 35.

30 *Szörényi Gábor András*: A csorbakői vár története 1648-ig. A Herman Ottó Múzeum Évkönyve. Miskolc, 2003. 165–226. 187.

31 Rudabánya. *Lővei–Varga*: Zsigmond-kori... i. m. 36.

Sajnos a források nem teszik lehetővé, hogy további szempontokat vegyünk figyelembe a rezidenciavizsgálat során. Perényi Imre által keltezett levél ugyanis csupán egy maradt fenn, ezt pedig Terebesen adta ki.³² 1413 tavaszán a Csorbakőhöz közeli jánosdi betegágyán veszik fel vallomását egy peres ügyben.³³ Előneve nem ismert, és végrendelete sem maradt ránk, ami a rezidenciaválasztás kérdésében segítségünkre lenne. A számba vehető vizsgálati szempontok alapján úgy tűnik, 1403 és 1428 között Perényi Imre titkoskancellár és fiainak rezidenciája Csorbakőre tehető, ebben változást unokatestvéreik, és Imre fia István halála hozott.

A fentiekben röviden igyekeztem összefoglalni, hogy a világi pecséthasználatnak milyen reprezentációs vetületei voltak a késő középkorban. A rezidenciavizsgálati esettanulmánnyal pedig azt igyekeztem bemutatni, mi a módszertana egy ilyen jellegű kutatásnak, és miért fontos a családtörténeti értekezések esetében azt lefolytatni. Gyakran a család tagjainak cselekedeteit könnyebben értelmezhetjük, ha tisztában vagyunk rezidenciájának helyével.³⁴

Novák Ádám

Udvari pompa és ami mögötte van

Magyar (fő)nemesi reprezentáció a XVIII. századi Bécsben

„Itt a világ minden helyéből és végéből lehet embereket látni: magyarokat, huszárokat, hajdúkat, lengyeleket, moszkovitákat, perzsákat, törököket, mórokat, spanyolokat, itáliaikat, tiroliakat, svájciakat, röviden minden európai népből származókat.”¹ A XVIII. századi utazók mindig rácsodálkoztak, hogy Bécsben mennyi nép és nemzet él egymás mellett, továbbá konszenzusszerűen állapították meg, hogy a Habsburg-udvar fényét és presztízsét a magas rangú és a monarchia minden területéről érkező arisztokrata családok jelenléte biztosította. Az udvarból nem hiányozhattak a magyarok és a magyar főnemesek sem, miként az Johann Michael von Loën (1694–1776), a német felvilágosodás sokat utazó szerzőjének fenti soraiból is kitűnik.

A Habsburg Monarchia igen különböző területekből és népcsoportokból felépülő államkonglomerátum volt, amelynek a Magyar Királyság a mohácsi csata után vált a részévé.

32 Zsigmondkori oklevéltár. I–II/1–2. (1387–1410). Összeállította: *Mályusz Elemér*. III–VII. (1411–1420). Mályusz Elemér kéziratát kiegészítette és szerkesztette: *Borsa Iván*; VIII–IX. (1421–1422) *Borsa Iván–C. Tóth Norbert*; X. (1423) *C. Tóth Norbert*; XI. (1424) *Neumann Tibor–C. Tóth Norbert*; XII. (1425). Közzéteszi: *C. Tóth Norbert–Lakatos Bálint*, XIII. (1426). Közzéteszi: *C. Tóth Norbert–Mikó Gábor–Lakatos Bálint* közreműködésével. Bp. 1951–. (A Magyar Országos Levéltár kiadványai II. Forráskiadványok I, 3–4, 22, 25, 27, 32, 37, 39, 41, 43, 49, 52, 55.) III. 1008. sz. reg.

33 ZsO IV. 536. sz. reg.

34 A terjedelmi korlátok miatt fentebb csak gondolatébresztésre volt módom, a jegyzetekben felsorolt munkák azonban további iránymutatást jelentenek az érdeklődőknek.

1 *Herrn von Loen*: Der kaysrerliche Hof. In *Des Herrn von Loen gesammelte Kleine Schrifften*. Besorgt und heraus gegeben. *J. C. Schneidern*. III. Theil. Franckfurt und Leipzig, 1750. 21.

A magyar főnemesség és a Habsburg uralkodók kapcsolata az évszázadok során változatos képet mutatott. A magyar főurak családi és személyes hagyományaiknak, politikai világnézetüknek és ambícióiknak megfelelően támogatták a király vagy az erdélyi fejedelmek hatalmi törekvéseit. A Habsburg-kormányzattal szembeni feszültségek és elégedetlenségek a „hosszú” XVII. században számos alkalommal komoly felkelésekhez és belháborúkhöz vezettek (gondoljunk csak a Bocskai, Bethlen, Thököly vagy Rákóczi nevével fémjelzett mozgalmakra).² 1711 azonban mérföldkőnek tekinthető a Habsburg–magyar kapcsolatok történetében, ugyanis a Rákóczi-mozgalmat lezáró szatmári béke révén sikerült a Magyar Királyság és Bécs közötti együttműködést új alapokra helyezni, ezáltal az ország hosszú távú belső békéjét megteremteni.³ VI. (magyar királyként III.) Károly komolyan vette a kompromisszumos szatmári béke pontjait, szakított a lipóti abszolútizmus módszereivel, és trónra lépésétől kezdve érezhetően megváltozott a kormányzat magyar ügyekkel szembeni politikája. A Habsburg-elődök hibáiról, és a magyarokkal (főnemességekkel) folytatandó helyes politikai bánásmódról hasonlóan vélekedett Mária Terézia is, aki e tekintetben az apja által megkezdett úton kívánt haladni.⁴ A politikai hangulat javulása jól tükröződött a magyar főnemesség udvari integrációján is. A jelen írás keretében a magyar (fő)nemesség VI. Károly és Mária Terézia alatti császárvárosi reprezentációjának néhány fontosabb megnyilvánulási formájába szeretnék röviden betekintést nyújtani.

Magyar nemesek és főurak a Habsburg Monarchia fővárosában való tartózkodását számos ok motiválhatta, többek között fiatal korban a tanulás, művelődés, később az udvari



Bécs a XVIII. század közepén, Bernardo Bellotto műve

2 Pálffy Géza: A szakítások és kiegyezések évszázada. A Magyar Királyság 17. századi története új megvilágításban. Történelmi Szemle 57. (2015) 1. sz. 51–65.

3 Kalmár János: Szatmár, 1711. Vég, folytonosság, kezdet. Századok 146. (2012) 4. sz. 875–886.

4 Josef Kallbrunner: Kaiserin Maria Theresias Politisches Testament. München, 1952. 46.

hivatalokban, kiváltképp a Magyar Udvari Kancellárián történő hivatalviselés, személyes, családi, esetleg politikai ügyek elintézésének a reménye, a kormányzati körökkel való kapcsolat kialakítása és ápolása, valamint az udvar és a nagyváros biztosította multságokon és kulturális eseményeken való részvétel. A császárvárosi főúri integráció egyik legkézenfekvőbb színhelye a Habsburg-udvartartásban való szolgálatteljesítés volt, amely lehetőséggel a magyar főurak is szívesen éltek. Az udvartartás az uralkodói hatalom megjelenítésének látványos eszköze volt (korszakunkban mérete az 1300–1500 főt is elérte), benne minden tisztségviselő a lovásztól a főudvarmesterig a Habsburg-család különböző szintű gyakorlati és ceremonális szolgálatát volt hivatott ellátni ünnep- és hétköznapokon egyaránt.⁵ VI. Károly és Mária Terézia uralkodása alatt közel 50 magyar nemes állt rövidebb vagy hosszabb ideig az udvartartás alkalmazásában, többségük fiatal korban nemesi apródként vagy udvarhölgyként. Számukra az udvari alkalmazás nemcsak munkát jelentett, hanem kiváló integrációs és művelődési lehetőséget is.⁶ VI. Károly regnálása idején a magyarok (kiváltképp a Batthyány, Csáky, Erdődy, Esterházy, Nádasdy vagy Pálffy családok) körében a nemesi apródi és udvarhölgyi szolgálat különösen kedvelt volt, amely a főnemesek fiatal kori kapcsolatépítését és művelődését segítette. Mária Terézia uralkodása alatt ezen pozíciókban a magyarok aránya visszaszorult, ezt mutatja, hogy csupán egyetlen magyar főnemes (gróf Berényi Tamás) vállalt nemesi apródi szolgálatot, ami részben a tisztség presztízsének csökkenésével és a barokk udvari kultúra fokozatos átalakulásával magyarázható. Ellenben a magasabb pozíciók sokkal jobban megnyíltak a magyar nemesek előtt, például Kollár Ádám (1718–1783) az Udvari Könyvtár őre, majd igazgatója, Batthyány Antónia (Mária Erzsébet főhercegnő, majd Izabella hercegnő udvarában) főudvarmesternő volt, vagy a legkiemelkedőbb karriert Batthyány Károly (1697–1772) futotta be, aki József főherceg főudvarmestere, avagy nevelője lett.⁷ A trónörökös főudvarmesterének lenni igen komoly reprezentációs megtiszteltetésnek számított, amely jelentős politikai befolyást is biztosított viselője számára. Nem véletlen, hogy Batthyányt a Habsburg Monarchia legfelsőbb tanácsadó testületének, az Udvari Konferenciának a miniszterévé is kinevezték. A főudvarmesteri kinevezés hátterében Batthyány személye, befolyása, katonai-diplomáciai karrierje és magyar főnemesi származása egyaránt fontos szerepet játszott. Szolgálatának jutalma pedig nem maradt el: Batthyány Mária Terézia uralkodása alatt a magyar főnemesek közül egyedülként hercegi rangemelésben is részesült.



*Batthyány Károly József portréja,
Jean Pierre Sauvage alkotása*

5 A XVIII. századi bécsi udvartartás tisztségviselőiről lásd: *Irene Kubiska-Scharl–Michael Pölzl: Die Karrieren des Wiener Hofpersonals 1711–1765. Eine Darstellung anhand der Hofkalender und Hofpartei protokolle.* Wien, 2013. (Forschungen und Beiträge zur Wiener Stadtgeschichte Bd. 58.); *Irene Kubiska-Scharl–Michael Pölzl: Das Ringen um Reformen. Der Wiener Hof und sein Personal im Wandel (1766–1792).* Wien, 2018. (Mitteilungen des Österreichischen Staatsarchivs Bd. 60.)

6 *Kökényesi Zsolt: A magyar arisztokraták integrációja a bécsi udvarba 1711 és 1765 között.* Budapest, 2016. (Doktori disszertáció) 53–77.

7 Batthyány Károlyról bővebben lásd: *Kökényesi Zsolt: Katona vagy udvari ember? Batthyány Károly helye a bécsi udvari arisztokrácia sorában.* In Batthyány Lajos nádor. Szerk.: *Móricz Péter.* Körmend, 2017. 163–183.

Az udvartartás kapcsán fontos megemlékezni a bécsi Magyar Nemesi Testőrségről, amely intézményt Mária Terézia 1760-ban hívta életre.⁸ A testőrség félig katonai, félig udvari szervezetnek minősült, amelynek feladata az uralkodócsalád számára a díszőrség biztosítása volt. A gárda a tiszteken és a kisegítő személyzeten kívül kezdetben 120 (később 90, majd 60) köznemesből állt, akiket kizárólag a Magyar Királyság, Horvátország és Erdély vármegyéi delegáltak. Tehát a Szent Korona országainak az udvari reprezentációját tette lehetővé az intézmény, amelynek tekintélyét növelte, hogy a bécsi udvarban ez volt az első területi elv alapján szervezett testőrgárda (a következő az 1782-ben megszervezett galíciai testőrség volt).



*Magyar nemesi testőr
díszegyenruhában*

Az intézmény a fiatal nemesek számára kiváló művelődési lehetőséget biztosított, elegendő itt a magyar felvilágosodás és irodalom számára megkerülhetetlen testőrírók (Barcsay Ábrahám, Bessenyei György) műveire utalnunk. A fiatal gárdisták közül persze nem mindenki az elméje pallérozásával töltötte az időt, a büntető protokollumokból tudjuk, hogy sokan a nagyvárosi élet csábításának engedve kártyaadósságokba vagy verekedésekbe és tivornyákba keveredtek.⁹ A testőrség elsősorban a köznemesség számára állt nyitva, de a magasabb főtiszti és kapitányi funkciókat arisztokraták töltötték be. A kapitányi cím a Magyar Királyság egyik legmagasabb tisztségének, országos méltóságnak (*barones regni*) számított, amely az udvari ranghierarchiában is előkelő helyet foglalt el.¹⁰ Korszakunkban kizárólag az Esterházy és a Pálffy család fiai töltötték be ezt a pozíciót. Jól mutatja a Pálffy család udvari integrációját, hogy a testőrség első kapitánya Pálffy Lipót (1716–1773) lett, akinek már a nagyapja, a későbbi nádor, Miklós (1657–1732) is főistállóemsterként szolgált I. Lipót özvegyének, Eleonóra császárnénak az udvarában. Ugyanitt volt udvarhölgy Lipót nagynénje is, a szintén Lipót (1681–1720) nevet viselő apja a császár bizalmi köréhez (VI. Károly céllövészeti társaságához) tartozott, idősebb testvére, Miklós (1710–1773) pedig a kancellári

hivatalt viselte. A testőrség bécsi reprezentációját és a városi nyilvánosságban elfoglalt pozícióját erősítette, hogy a gárda előkelő palotával is rendelkezett, amely korábban a patinás herceg Trautson család tulajdonában volt.

A folyamatosan növekvő metropoliszban nem volt könnyű kihívás sem egy intézménynek, sem a magyar nemeseknek megfelelő lakást találniuk, ugyanis a kereslet sokkal nagyobb volt, mint a kínálat, amely a lakásárak jelentős emelkedését eredményezte. Míg a császárváros lakossága a XVIII. század elején alig érte el a 100 ezer főt, addig a század végére a népessége több mint a duplájára nőtt, ezáltal Európa egyik meghatározó nagyságú

8 A magyar testőrségek névkönyve 1760–1918. Összeállította: *Tisza-Beői Hellenbronth Kálmán*. Budapest, [1940.]; *Soós István*: Testőrelet a 18. században. *História* 32. (2010) 5. 7–8.

9 *Hadtörténelmi Levéltár* VI. 200. köt.

10 *Kökényesi* 2016. 161–165.

és kulturális pezsgéssel bíró nagyvárosává vált.¹¹ A század második felében egy közepes méretű lakás éves bérleti költsége elérte a több száz forintot. Viszonyításként érdemes megemlíteni, hogy egy császári hajdú éves fizetése alig 200 forintot, egy udvarhölgy fizetése 500–600 forintot tett ki. A Bécsben élő főnemesek számára rangjuknak és vagyonuknak megfelelően különböző lakáslehetőségek kínálóztak, hivatalviselés esetén pályázhattak „szolgálati lakásra”, ha pedig azt nem sikerült elnyerniük, akkor lakást bérelhettek vagy vásárolhattak, illetve a legtehetősebbek palotát is építhettek. A kora újkori főnemesek esetében a lakás nemcsak funkcionális eszköz volt, hanem lehetőség a hatalmuk és tekintélyük reprezentálására. Thorsten Veblen (1857–1929) közgazdász vezette be a „*conspicuous consumption*” terminust, tehát a szembetűnő vagy jelen esetben inkább fényűző fogyasztás fogalmát, mely az elit alacsonyabb társadalmi rétegektől való elkülönülési szándékát fejezi ki, és amely jól alkalmazható a XVIII. századi főnemesség reprezentációs kiadásaira is.¹²

A barokk bécsi városkép, a *Vienna Gloriosa* VI. Károly császár uralkodása alatt a tudatos reprezentációs városrendezésének köszönhetően épült ki. Ekkor épült többek között a(z) uralkodó védőszentjéről, Borromeói Szent Károlyról nevezett) Karlskirche, az Udvari Könyvtár épülete, a Hofburg Kancellária szárnya, amelyek mai napig meghatározó elemei Bécs belvárosának. A császárvárosba látogató XVIII. századi külföldi utazók azonban utalásukban nemcsak ezen épületekről emlékeztek meg, hanem ámulattal írtak a császárváros főnemesei palotáiról is. A Habsburg Monarchia arisztokráciája követte az uralkodók mintáját és már a XVII. század végétől nagyszabású palotaépítésbe kezdett, foglalkoztatva a legnevesebb itáliai mestereket, akiknek a segítségével monumentális épületekkel reprezentálta hatalmát, vagyonát és tekintélyét.

Bécsben a területi adottságoknak megfelelően kétfajta palotaépítési stílus volt jellemző. Egyfelől elterjedtek az ún. városi vagy téli paloták, amelyek a városfalon belül helyezkedtek el, ezek szükségszerűen szűkebb területtel bírtak, valamint a városfalon kívüli kerttel körülvett, tágas nyári paloták. A XVIII. században négy magyar főnemesei család rendelkezett belvárosi palotával: a Batthyány, az Erdődy, az Esterházy és a Pálffy famíliák. Ezen, a Felvidéken és Nyugat-Magyarországon birtokos családok a XVI–XVII. században Habsburg szolgálatban emelkedtek fel, sokszorozták meg hatalmukat és egyértelműen ők álltak a XVIII. századi magyar kormányzati elit csúcán. Tagjaik számára a rendszeres bécsi tartózkodás révén lehetőség nyílt az udvarban való aktív jelenletre, amely alapvető szerepet játszott kapcsolati tőkéjük, befolyásuk és hatalmuk növelésében. Látványos példa erre Batthyány Ádámnak (1662–1702) (akinek már a nagyapja is rendszeres vendég volt az udvarban) és fiainak a karrierje és bécsi jelenléte.¹³ A család Renngassén található városi palotáját Batthyány Ádám horvát bán a bécsi „sztárpépítész”, Fischer von Erlach (1656–1723) tervei alapján építtette, amely palota belső és külső kialakításában is korának egyik lelegegánsabb császárvárosi épületének számított. Nem véletlen, hogy később, 1740-ben Friedrich Karl von Schönborn (1674–1746), az egykori birodalmi alkancellár, majd würzburgi hercegérsek

11 *Franz Baltzarek*: Das territoriale und bevölkerungsmäßige Wachstum der Großstadt Wien im 17., 18. und 19. Jahrhundert. Mit Betrachtungen zur Entwicklung der Wiener Vorstädte und Vororte. Wiener Geschichtsblätter 35. (1980) 1–30.

12 *Thorsten Veblen*: The Theory of the Leisure Class. An Economic Study in the Evolution of Institutions. New York, 2007. (Oxford World's Classics) 47–69.

13 A nagyapának, Batthyány (I.) Ádámnak a működéséről lásd: *Koltai András*: Batthyány Ádám. Egy magyar főúr és udvara a XVII. század közepén. Győr, 2012. (A Győri Egyházmegyei Levéltár Kiadványai – Források, feldolgozások 14.)

vásárolta meg. Batthyány bécsi integrációjának, kapcsolatainak köszönhetően nagyon jó stratégiai érzékkel házasodott, Theodor von Strattmann (1637–1693) diplomata, kancellár lányát, Eleonorét (1677–1741) vette feleségül, aki révén a Herrengasse-i Strattmann-palotát is megörökölte. Eleonore hamar az udvar egyik legbefolyásosabb főúri hölgyévé vált (szalonjának rendszeres vendége volt a neves hadvezér, Savoyai Jenő is), aki nagy gondot fordított fiai pályájának az egyengetésére. Nem véletlen, hogy mindkét fia, Lajos (1696–1765) és (a korábban már említett) Károly is rendkívüli karriert futott be, az előbbi kancellár, majd nádor, az utóbbi pedig tábornagy, később pedig József főherceg főudvarmestere lett. Lajos és Károly nemcsak VI. Károllyal és Mária Teréziával tudott jó kapcsolatot kiépíteni, hanem a cseh–osztrák arisztokrácia tagjaival is, nem véletlen, hogy a neves Kinsky, Strattmann és Waldstein famíliákból választottak feleségeket maguknak. Számukra a kapcsolatok kialakítására és fenntartására a különféle udvari mulatságok: a maszkabáloktól a látványos téli szánhajtásokig rendkívüli jó lehetőségeket biztosítottak.



A bécsi Schönborn–Batthyány-palota

Ezen lehetőségekkel a Magyar és az Erdélyi Udvari Kancellária főúri tisztviselői is szívesen éltek. A magyar és az erdélyi rendek számára a kancellária alapvető fontosságú szervnek számított, amely Bécs és a magyar területek között fontos kormányzati közvetítő funkciót látott el, és amelynek tanácsosi, alkancellári vagy kancellári pozícióit főnemesek töltötték be.¹⁴ A kancellári tisztség a legfontosabb bizalmi pozíciók egyikének volt tekinthető, vizsgált korszakunk kancellárjai a legtekintélyesebb magyar famíliák (Batthyány, Erdő-

dy, Esterházy, Nádasdy) tagjai közül kerültek ki, azon családok köréből, amelyek már több generáció óta az elithez tartoztak, és amelyek képviselői Bécsben is kiváló kapcsolatokkal, valamint alsó-ausztriai inkolátussal is rendelkeztek. Batthyány Lajos mellett ide sorolható Esterházy Ferenc (1715–1785) is, aki a XVIII. században a leghosszabb ideig hivatalban lévő kancellár volt. Esterházy (vagy udvari becenevén Quinquin) már fiatalon, feltehetőleg nyugat-európai tanulmányútja során, baráti kapcsolatba került (a későbbi császárral) Lotaringiai Ferencsel, akivel a közeli kapcsolata később is megmaradt, sőt, Esterházy Mária Terézia bizalmi körének is a tagjává vált.¹⁵

¹⁴ Fazekas István: A Magyar Udvari Kancellária és hivatalnokai a 16–18. században. Hivatalnoki karrierlehetőségek a kora újkori Magyarországon. Századok 148. (2014) 5. sz. 1131–1155.

¹⁵ Fazekas István: Egy magyar karrier Bécsben: Esterházy Ferenc kancellár pályaképe. Szélesvíz I. (2014) 1. sz. 2–13.

Esterházy kancellár fontos érdemei közé tartozott a *Szent István Rend* 1764. évi megalapításának az előkészítése, valamint a rendi közösséggel kapcsolatos feladatok intézése.¹⁶ Mária Terézia a következő magasztos célokkal indokolta meg a *Szent István Rend* életre hívását: „*Uralkodásom kezdete óta sokat fontolgatom, hogy el ne mulasszam a Magyar Királyságnak és nemzetnek nemcsak a hasznához, hanem tiszteletének és tekintélyének a növeléséhez is hozzájárulni. Ebből a célból rendeltem el egy magyar lovagrend tervezetének az elkészítését [...]*”¹⁷ Az magyar királyi jogcímen alapított érdemrend alapvető szerepet játszott a Magyar Királyság és a magyar rendek udvari reprezentációjában, ugyanis a cseh, a morva, vagy az osztrák rendek nem rendelkeztek hasonló jogcímű rendi közösséggel. A rend tagjai számára fontos szimbolikus kiváltságot jelentett, hogy az évente megrendezett látványos rendi ünnepségen az uralkodói rezidencián megjelenhettek és az uralkodócsaláddal közösen, nyilvánosan ünnepelhettek. A rendet a monarchia bármely arra érdemesnek talált főnemese megkaphatta, azonban a magyar arisztokratákat kiváltságos hely illette meg a renden belül, ugyanis a rend kancellárja a magyar udvari kancellár, a rend prelátusa pedig az esztergomi érsek volt. Az 1764. évi alapítás és Mária Terézia halála közötti időszakban a rend három osztályában (nagy- közép- és kiskereszt) összesen 194 kitüntetést adományoztak, amelyeknek közel egyharmadát (60 kitüntetést) magyar egyházi vagy világi méltóságviselő kapott meg.¹⁸ A *Szent István Rend* keresztjének viselése komoly presztízszértékkel bírt, nem véletlen, hogy számos főúr (különösen az újonnan grófi rangra emeltek), köztük Festetics Pál (1722–1782) vagy Grassalkovich Antal (1694–1771) büszkén ábrázoltatta magát önálló portrén a rend (magyar trikolor színeit megjelenítő) ornátusában.

Hosszan lehetne részletezni még, hogy a különféle udvari ceremóniákon és multságokon idővel miként nőtt meg a magyar résztvevők aránya, illetve milyen egyéb reprezentációs lehetőségeik voltak a magyar főnemeseknek a császárvárosban, de bízom benne, hogy a felsorolt témakörök alapján is szemléletessé vált a magyar rendek és a magyar főurak XVIII. századi udvari reprezentációja. A Habsburg–magyar kapcsolatok fejlesztése, amelynek részét képezte a főnemesség udvari integrációjának az erősítése, nem lett volna lehetséges mindkét fél, a kormányzat és a magyar rendek közös motivációja, együttműködése nélkül. A magyar főnemesek udvari reprezentációja tehát nem pusztán öncélú „fényűzésnek” tekinthető, hanem a bécsi integráció fontos eszközét jelentette. Mindemellett fontos megjegyezni, hogy a főnemesek integrációja nem jelentette azt, hogy a Magyar Királyságtól elszakadtak volna, a többség csak időszakosan vagy karrierjének bizonyos szakaszában tartózkodott Bécsben, egyébként pedig birtokain vagy a magyar politika centrumában, Pozsonyban, majd Budán lakott.



*Grassalkovich I. Antal
portréja, ismeretlen
művész alkotása*

Kökényesi Zsolt

16 A *Szent István Rend* történetéről lásd: Szent István lovagjai. A legrangosabb magyar kitüntetés 250 éve. Kiállítási katalógus. Szerk.: Gödölle Máttyás–Pallos Lajos. Budapest, 2014.

17 MNL OL P 1058. Általános Iratok, 1764. Nr. 04.

18 *Kökényesi Zsolt*: A kamarási címtől a Szent István Rend nagykeresztjéig. A bécsi udvar kitüntetési stratégiája Mária Terézia korában. In Mária Terézia a magyarok királynője (1740–1780). Szerk.: Gerő András–Nagy Beatrix. Budapest, 2018. 99.

Árkádos házak a Káli-medencében

A helyszíni kutatásaim során, 1981–87 között vizsgált nyolc (korábban Zala, ma Veszprém megyéhez tartozó) település: Köveskál, Balatonhenye, Monoszló, Szentbékáll, Mindszentkál, Kővágóörs, Kékkút és Salföld közül *kurialista* községnek tekinthető Balatonhenye, Monoszló és Kővágóörs, *kurialista mezőváros*nak Köveskál. A nyolc településen a II. József-féle népszámlálás idején (1784–87) a férfilakosságnak átlagosan 27%-a volt *nemes*. A négy kurialista helységben ez az arány átlagosan 47,97% volt (Köveskál 53,87%, Monoszló 50,79%, Kővágóörs 44,79%, Balatonhenye 43,66%).

A XVIII. század Magyarországon a nemesi birtok eredményes gazdálkodásának, a nemesi udvarházak építésének nagy korszaka, amely a helyi kézművesség részleges megindulásával is szerencsésen egybeesett. A nemesi birtok eltérő nagysága, a gazdálkodás eredményessége vagy eredménytelensége miatt a nemesség körében meglehetősen eltérő élet- és lakáskörülményeket tapasztalunk. A Káli-medencében a XVIII–XIX. században a kismemesi házak két típusát építették: 1.) füstökonyhás, mellvédes, pilléres tornácú, 2.) szabad kéményes, árkádos tornácú ház. Közülük az első típust a Herman Ottó-hagyaték Kővágóörsön készült rajza „*paraszt ház*”-nak, a másodikat „*nemesi curiá*”-nak nevezi. Ébner Sándor etnográfus is úgy fogalmazott, hogy a Bakonyban „*a nemes ember háza boltíves, szabad kéményes*”, tehát a második típushoz tartozott. A hagyatéki leltárakból látjuk, hogy a XVIII. században és a XIX. század első harmadában a Káli-medence kismemesi házainak egy része, az itteni jobbágy- és zsellérházakhoz hasonlóan az első típushoz tartozott. A XIX. század első harmadától kezdve aztán egyre több szabad kéményes, árkádos tornácú nemesi ház épült. A pilléres tornácú, füstökonyhás házakat ezután már valóban inkább a parasztok, zsellérek háztípusaként tartották számon. A kismemesi építetőknek egészen tönkremenetelükig, illetve erőszakos tönkretételükig az építkezés és a lakáskultúra területén a korai polgári fejlődésben, az építészeti újítások, az új szerkezetek, építőanyagok, a

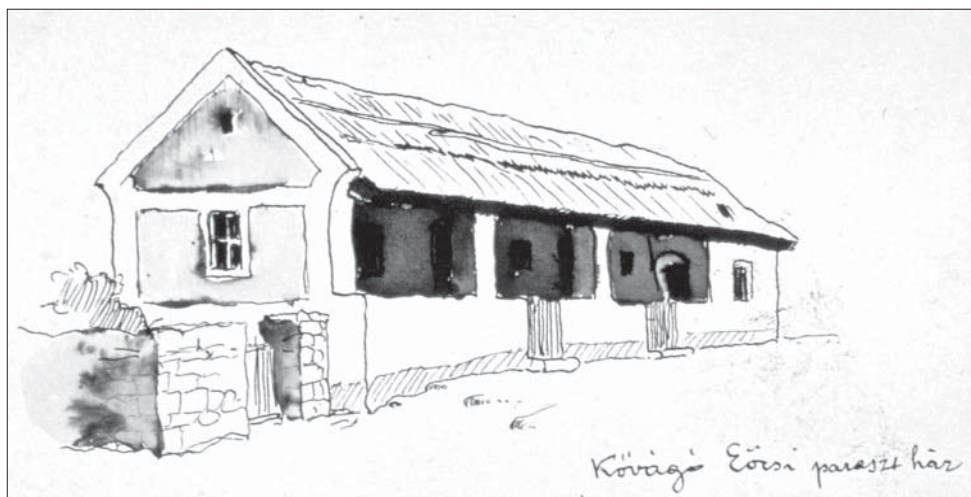

Füstökonyhás ház pilléres, mellvédes tornáccal Kővágóörsön
(Herman Ottó rajza, Néprajzi Múzeum Etnológiai Archívum, EA 5059)

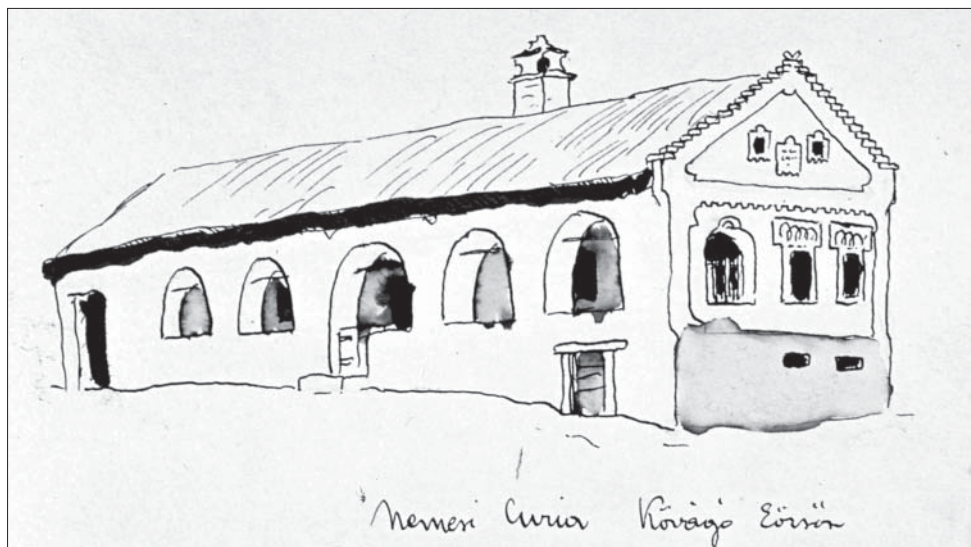

Árkados tornácú nemesi ház Kővágóörsön
(Herman Ottó rajza, Néprajzi Múzeum Etnológiai Archívum, EA. 50.59)

tökéletesebb füsttelenítés, a fejlettebb alaprajz falusi meghonosításában nagy szerepük volt. Új építkezéseikkel vagy házaik modernizálásával mintául szolgáltak a paraszti építetők számára is. A Káli-medencében a kúria *nemesi házat* jelent, amely a feudális kori iratok szóhasználata szerint *kuriális funduson* épült.

A Déli-Bakony, a Balaton-felvidék a Káli-medencével a kőépítkezés vidéke. Magyarországon kő udvarházak építéséhez még a XVII. században is királyi engedély kellett, amit a dunántúli nemesi építetők igyekeztek megszerezni, mivel a faházat szolgálknak valónak tartották. Kőházak emeléséhez kellett az építetők ilyen irányú igénye, anyagi-gazdasági lehetősége, amely a Bakony, a Balaton-felvidék magyar nemesi községeiben, valamint a XIX. században már az itteni német telepes községekben is adott volt. Közéjük tartoztak az uradalmi és az egyházi építetők is. A kőépítkezés elterjedésénél a másik fontos követelmény a helyben vagy a közelben bányászható, ezért olcsó kőépítőanyag megléte. Színvonalas kőépületek emelésének harmadik feltétele, hogy helyben vagy a közelebbi-távolabbi helységeken kőművesek éljenek, kőművescéhek működjenek. E követelményrendszernek területünkön meg tudtak felelni, így a korábbi favázás sövényfal építéséről áttérhettek a kőépítkezésre. A XVIII. századra előállt fahiány miatti tiltó rendelkezésekre is ez lehetett a megfelelő válasz.

Kőből épültek a felmenő falak, az oromfalak, a ház alatti pince, s leggyakrabban a szabad képményt tartó, vagy a szoba, folyosó, kamra, istálló feletti boltozott földémekek is. Az 1910-es népszámlálás során a Káli-medence 8 községéből összesen két földfalú házat írtak össze. A többi kő- vagy téglafalúnak tüntette fel a statisztika, ami területünkön 100%-ban kőfalat jelent.

A boltozott földémekek két formájával: a *csehsüvegboltozattal* és a *dongaboltozattal* gyakran találkozunk a Káli-medencében. A csehsüvegboltozatú szobákat (*csehbót*, *bótszoba*), konyhákat, tornácokat (*gang*) elsősorban a jómódú nemesi és honorácior réteg házaiban, valamint az uradalmi alkalmazottak számára épített lakóházakban találunk. Később ezek a házak jómódú parasztok tulajdonába kerülhettek. Dongaboltozatú kamrát (*bótkamra*), istállót (*bóttistálló*) parasztházaknál is találunk. A boltozatok anyaga kő vagy tégl.

Tölgyfa gerendákat és födémdeszkákat találunk a régi füstökonyhás házakban. A födémgerendákat mestergerenda tartja. Dunántúlon, a Veszprém–Kaposvár vonaltól nyugatra elterjedt a ház hossz tengelyére merőleges *keresztirányú mestergerenda*. A Káli-medencében öt településen, kilenc háznál találok keresztirányú mestergerendával. Monoszlón a református parókia (Templom u. 9.) első szobájának födém szerkezete kereszt-mestergerendás, rajta a felirat: O: S MDCCLXV. A monogram Oroszi Sámuel prédikátor nevét őrzi. Szépen faragott keményfa kereszt-mestergerenda található Lengyel Mária, Szentbékállai, Zrínyi u. 5. sz. alatti, egykor füstökonyhás házában. A tulajdonos szerint a ház oromfalának felirati tábláján az 1816-os évszám volt olvasható.



Keresztirányú mestergerenda a monoszlói református parókia első szobájában 1765-ből (A szerző felvétele)

romszög alakú orommező széleire, vagy az ablakok köré kerülő egyszerű szalagkeretek a külső megjelenés hatását fokozzák. A nemesi házak *csipkefalán* a XIX. század első harmadában jelentek meg a vakolatdíszítés motívumai: a füzérdísz, a levélkoszorú, a felirati tábla, az egy többlől kiágazó kettős csigavonal, a meander, a rozetta, a cserépből kinövő páratlan számú virág.

A barokk jellegű vakolatdíszes homlokzatok közül a kővágóörsi Kernács-kúria és a szentbékállai Istvándi-ház utcai homlokzata a leginkább figyelemre méltó. A Kernács-kúria (Petőfi u. 18.) oromfalán füzérdísz alatt, egyszerű szalagkeretben az 1821-es évszámot látjuk. Ekkor építtette a kővágóörsi nemes Bárány család egyik tagja, valószínűleg Barány Pál ügyész. Az Istvándi-ház (Kossuth u. 9.) téglalépcsős homlokfalán két oldalról indadísz fogja közre a feliratot: ISTVÁNDI JÓSEF ÉPÍTETTE 1825. Oromfalán csigavonalas, tulipános szemöldökkel koronázott két ablak, az oromzat szellőzőnyílása alatt leveles, rozettás, tulipános díszítésű szoborfülke. Utóbbival azonos színvonalú a ma nyaralónak használt, Kővágóörs, Temető u. 1. számú műemlék ház vakolatdíszítése. Felirati tábláján a N: D. M N: K. J. 1826 felirat építtetőinek nemesi jogállására utal.

A Bakony–Balaton vidéki lakóház külső megjelenését döntő mértékben az épületszerkezeti szempontból figyelemre méltó, a különböző építőművészeti stíluskorszakok, elsősorban a reneszánsz és a barokk hatását tükröző tornácok határozzák meg.

A Káli-medencében a lakóház külső megjelenését elsősorban az egyes épületrészek aránya, tagolása, a nyílások elhelyezkedése, a különböző tornácmegoldások és a homlokzatok gazdag vakolatdíszítése határozta meg. A vakolatdíszítés elsősorban az utcai homlokzaton, az oromfalon jelent meg. Az oromfal (*csipkefal*) téglából lépcsőzetesen kirakott szegélye, az ablakok és a padlásszellőző nyílások megfelelő mérete, formája és elhelyezkedése egyszerű, simára vakolt és fehérre meszelt homlokzat esetén is magas esztétikai értéket képvisel. A sarkokra, a felső, há-

A külső megjelenés szempontjából leghatásosabbak a barokk stílus befolyását tükröző *árkádos tornácok*. Ezek elsősorban a nemesi, honorácior réteg lakóházain, egyházi vagy uradalmi eredetű, főként szabad kéményes épületeken jelentek meg a XIX. század első harmadában. A legtöbb árkádos tornácot Balatonhenyén és Kővágóörsön találjuk. Balatonhenyéből ismerjük a tornác egyik korai említését, Márton Gábor méhézeti könyvéből, 1816-ból: „Balaton Henyében az Oskola Mester a' Méheit a' tornáztban tartja...” Az *árkádos tornác* két formája található meg a Káli-medencében: az *oszlopos tornác*, *kosáríves árkádsorral*, *mellvéddel* és a *pillér nélküli tornác*, *kosáríves árkádsorral*, *mellvéddel*. E tornácoknál az árkádsor anyaga kő, a födém leggyakrabban kő- vagy téglaboltozat.

Kővágóörsön a lerombolt Tobak- vagy Vicsipán-házon mindkét árkádostornácforma megfigyelhető. Az L alakú épület utcai szárnyához *pillér nélküli tornác*, *kosáríves árkádsorral*, *mellvéddel*, udvari szárnyához *oszlopos tornác*, *kosáríves árkádsorral*, *mellvéddel* tartozik. A ház udvari szárnya későbbi hozzáépítés eredménye. Az utcai szárnyon 8, az udvarin

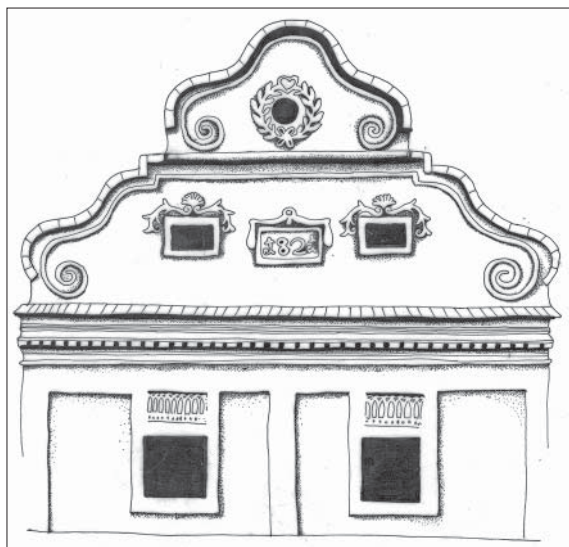

Vakolatdíszes homlokzat a kővágóörsi Kernács-kúrián 1821-ből (Somogyi Győző rajza)



A kővágóörsi Tobak- vagy Vicsipán-ház (Tóth Kálmán felvétele, 1936, Szabadtéri Néprajzi Múzeum, Népi Építészeti Archívum)

3 ív alkotta az árkádsort. Az utcai szárny negyedik íve elé, a konyhaajtóval szemben – valószínűleg az udvari szárny építésével egy időben – elöl két oszlopon, hátul két féloszlopon álló, deszkatimpanonos előreugró tornác is épült.

Oszlopos tornác, kosáríves árkádsorral, mellvéddel található Balatonhenyén a Balogh-kúrián, amely Balogh Dezső jómódú birtokos tulajdona volt (Kossuth u. 45.). Eredetileg 6 ívből álló árkádsorából az elsőt teljesen, a másodikat félig elfalazták. *Csipkefalának* felirati tábláján az 1856-os évszám olvasható. Az Ágoston-ház (Kossuth u. 91.) és a Kenessey-ház (Kossuth u. 125.) oszlopos tornácának árkádsorát három ív alkotja. Utóbbi, 1844-ben épült ház tornácának elejéből az 1940-es években spájzot rekesztettek el. Ugyancsak három ív alkotja az árkádsort Szentbékállán a Neuperger-ház oszlopos tornácán (*gang*) (Jókai u. 1.). Uradalmi alkalmazott számára épült 1837-ben. A *gang* földeme téglaboltozat. Az oszlopok közeit később ablakokkal és ajtóval rakták be. Négy ívből áll az árkádsor a Szabadtéri Néprajzi Múzeumban, Szentendrén felépült Mindszentkálán, Tanács köz 5. sz. ház oszlopos tornácán. Bontásakor derült ki, hogy a házhoz korábban *pilléres, harántboltíves* tornác tartozott. Ezt valószínűleg a XIX. század második felében elbontották, helyére *oszlopos, kosáríves, mellvédes tornác* épült. Négy kosárív alkotja az árkádsort Kővágóörsön a műemlék Salamon-ház oszlopos, mellvédes tornácán (Petőfi u. 14.).

Balatonhenyén a Körössényi-házhoz *kosáríves árkádsorú, pillér nélküli, mellvédes tornác* tartozik (Kossuth u. 53.). Árkádsora hat ívből áll. A házat Cseh Sándor református pap építtette. Major Dénes egykori cselédházán a mellvédes tornác árkádsora három ívből áll. Budapesti új tulajdonosa nyaralónak alakíttatta át, így a vakolat nélküli házban jól tanulmányozhattam a hosszú, lapos kövekből rakott kosárívek építéstechnikáját. A tornác földeme



A kővágóörsi Boross-ház a helyreállítás után (A szerző felvétele, 1984)

köboltozat. A Papp Béláné-féle ház *bótszobája* előtt egyetlen ívből álló *lopott tornác* látható. A korábban befalazott ívet a ház új tulajdonosa bontatta ki. Kővágóörsön 7 ív alkotta a kosáriréses árkádsort Izsó István házában (Zrínyi u. 10.), ahol az első két ívet már korábban befalazták. Hat ív alkotta az árkádsort Takács Mihály házában (Jókai u. 6.). Öt kosáriréses árkádsora volt a Herman Ottó-hagyatékban őrzött rajzon látható nemesi kúria mellvédes tornácának. Négy ívből álló kosáriréses árkádsorral épült Bukovenszki István házában (Jókai u. 14/a.). Négy ív alkotja az árkádsort Kővágóörsön a műemlék Boross-ház mellvédes tornácán (Ady u. 38.). Ugyancsak négy ív alkotja az árkádsort az Ács Lajos-féle ház (Petőfi u. 44.) tornácán. Itt a mellvéd későbbi beépítéssel került a pillérek közé. A Gombos-ház (Vörösmarty u. 12.) tornácának árkádsora 3 ívből áll. Két ívet találunk a Kernács-kúria tornácán, az egyiket durván befalazták. Két kosáriréssel épült a Kinizsi u. 17. sz. ház mellvédes tornácán is. Végül egyetlen kosáriréssel álló, csak a konyha szélességében futó, rövid *lopott tornácot* találunk a Barla-házon (Dózsa u. 7.) és Egyed Lajosné házában (Ady u. 7.). Kőveskálon három ívből áll az árkádsor a Pálffy István-féle ház mellvédes tornácán. A ház ma a budapesti Gajdos László mérnök nyaralója (Bozót u. 13.).

A klasszicista építészet, a kúriák portikuszainak hatását leginkább a *kiugró tornácokon* látjuk. Kőveskálon, Szentbékállán és Kővágóörsön találjuk a legtöbb *kiugró tornác* házat, de néhány előfordul Balatonhenyén, Monoszlón és Mindszentkállán is. Két oszlopuk, mellvédjük és timpanonjuk leggyakrabban kőből vagy téglából épült, de a kő vagy téglaszlopokhoz fűrészelt, faragott deszka mellvéd és timpanon is kapcsolódhat. Gyakori a teljesen fából épült előreugró tornác is.

Már kutatásaim idején, de az azóta eltelt három évtizedben is sok városi ember vásárolt a Káli-medencében elhagyott, üresen álló, régi házat, köztük egykori tornác épületeket.



A monoszlói kiugró tornác Kerkápoly-ház (A szerző felvétele, 1982)

Az új tulajdonosok: budapesti, székesfehérvári, pécsi építészek, műemlékesek, filmesek, színészek, képzőművészek, orvosok, mérnökök, tanárok mintaszerűen helyreállították, nyaralóként vagy állandó lakásként használják ezeket a házakat. Az 1990-es évektől külföldi, elsősorban németországi vásárlók is megjelentek az új háztulajdonosok között. Az 1950-es években lerombolt kővágóörsi Tobak-kúriát (Petőfi u. 20.) Somogyi Zoltán budapesti mérnök állította helyre. Szentbékállán a Kossuth utcában Németh Gyula egykori tornácos háza ma Molnár Endre Münchenben élő építészmérnök nyaralója. A balatonhenyei Balogh-kúriát (Kossuth u. 45.) is új, német tulajdonosa hozta rendbe. Eredményes tevékenységüket nem csupán helyreállított házaik, hanem a helyi lakosság körében a régi épületek megítélésének jó irányban történt változása is bizonyítja. Az új tulajdonosok hozzájárultak a Káli-medence népi építészeti arculatának helyreállításához, értékeinek megőrzéséhez.

Lukács László

Irodalom. *Cseri Miklós-Lackovits Emőke* (szerk.): A Balaton-felvidék népi építészete. Szentendre-Veszprém, 1997; *Csukás Györgyi*: A Bakony és a Balaton-felvidék népi építészete. A Szabadtéri Néprajzi Múzeum Közép-Dunántúl tájegysége. Ház és Ember II. 1984. 21–61. Szentendre; *Uő.*: Barokk vonások a Balaton-felvidék népi építészetiében. Néprajzi Értesítő LXXV. 1993. 111–141.; *Ébner Sándor*: Adatok a Bakony északi községeinek építkezéséhez. Néprajzi Értesítő XXV. 1933. 1–14.; *Hudi József*: A kismemesi birtokforgalom a Káli-medence falvaiban (1800–1850). A kapcsolatok rendszere a Káli-medence falvaiban. Szerk.: *Lackovits Emőke*. Veszprém, 1988. 19–47.; *Uő.*: Kismemesi társadalom és építészet a Bakonyban és a Balaton-felvidéken. A Balaton-felvidék népi építészete. Szerk.: *Cseri Miklós-Lackovits Emőke*. Szentendre-Veszprém, 1997. 179–192.; *H. Takács Marianna*: Magyarországi udvarházak és kastélyok. Budapest, 1970; *Jankó János*: A Balaton-melléki lakosság néprajza. Budapest, 1902; *Kósa László*: „Hét szilvafa árnyékában...”. A nemesség alsó rétegének élete és mentalitása a rendi társadalom utolsó évtizedeiben. Budapest, 2001; *Krizsán András-Somogyi Győző*: A Balaton-felvidék tájba simuló népi építészete. Budapest, 2010; *Lackovits Emőke*: Népi építészeti emlékek a Kál-völgy falvaiban. Művészet XXI. 1980. 2. 27–29.; *Lukács László*: Die Erforschung der Arkadenhäuser in der ungarischen Volksarchitektur. Zur ästhetischen Volkskultur der Mittel- und Unterschichten der Landbevölkerung in Ungarn. Ostbairische Grenzmarken XLIII. 2001. 137–154. Passau; *Uő.*: A káli-medencei lakóház a Dunántúl népi építészetiében. Székesfehérvár, 2017; *Márton Gábor*: Gazdaságos méhtartás. Győr, 1816; *Paládi-Kovács Attila*: Kismemesi társadalom és kultúra. Magyar Néprajz VIII. Társadalom. Főszerk.: *Paládi-Kovács Attila*. 138–172. Budapest; *Vajkai Aurél*: Balatonfelvidéki és Bakony vidéki falusi épületek a XVIII. századból. Ethnographia LXVIII. 1957. 87–108.; *Uő.*: A Balaton északi partjának prэшázai. A Veszprém Megyei Múzeumok Közleményei V. 1966. 181–246. Veszprém.



A Palásti Szent György Plébánia egyházi közigazgatásának története

ELŐZMÉNYEK

Szent István trónra lépéséről és királlyá koronázásáról több helyen olvashatunk.¹ Nevéhez fűződik a magyar egyház megszervezése, a püspökségek alapítása,² a bencés apátságok és monostorok létesítése,³ valamint a keresztény műveltség kezdete. Szent István a térítés és egyhákszervezés eredményeit törvényekkel biztosította, melyek egyúttal a kialakulóban lévő feudális osztályrend védelmét is szolgálták. Jóllehet, a pogány nép kereszténnyé tétele, a feudális társadalmi rend megszilárdítása és a feudális állam megszervezése szigorú intézkedéseket és törvényeket követelt meg, Szent István törvényei sokkal emberségesebbek voltak, mint azoké a kortárs uralkodóké, akiknek hasonló feladatokkal kellett megbirkózniuk. *Tíz falu építsen egy templomot – mondta ki a törvény –, amelyet két telekkel s ugyanannyi rabszolgával lássanak el, lóval, kancával, hat ökörrel és két tehénnel, harminc aprómarhával. Ruhákról és oltárterítőkről a király gondoskodjék, papról és könyvekről a püspök.* A templomba járást vásár- és ünnepnap kötelezővé tette. A templomlátogatás előmozdítása céljából elrendelte, hogy a heti vásárokat vasárnap rendezzék meg, mégpedig a templom előtti téren.⁴ Az *Intelmeket* lehetséges, hogy Anasztáz esztergomi érsek állította össze – a királytűkrök mintájára, István elgondolása alapján.⁵ Miután végrendeletében a Szent Szűzre hagyta koronáját és országát, 1038. augusztus 15-én az égi hazába költözött. Szent István halála után trónviszályok voltak Péter (1038–1041), Aba Sámuel (1041–1044), Péter másodszeri uralkodása (1044–1046) idejében. A pogányság utolsó próbálkozása volt a Vata-féle pogányházadás, de I. András királysága (1046–1060) és I. Béla uralkodása (1060–1063) ugyancsak jelentős esemény volt e korban. Ezt újabb testvérharcok, majd a magyar függetlenség megszilárdítása: Salamon királysága (1063–1074) és Géza királysága (1074–1077) követték.

AZ EGYHÁZ HELYZETE AZ ÁRPÁD-HÁZI KIRÁLYOK IDEJÉN, 1073–1303

A kereszténység megszilárdulásához nagyban hozzájárult Szent László (1077–1095) uralkodása. Nevéhez fűződik az első szentté avatás: Istváné, Imréré, Gellérté, Szórádá és Benedeké 1083-ban.

Szent Norbert, a premontrei rend alapítója rokona volt Lászlónak. Szent László (1077–1095) uralkodása után művét Könyves Kálmán (1095–1116) folytatta, amit különösen Szerafin (1095–1104) és Lőrinc (1104–1116) esztergomi érsek támogatott, megteremtve így áldásos gyümölcsét: a szilárd plébániahálózatot a XII. században.

1 Például *Dümmerth Dezső*: Az Árpádok nyomában. Budapest, 1977. 161–162.; *Szántó Konrád*: A katolikus egyház története. I. Budapest, 1987. 312–313.

2 *Györffy György*: István király és műve. Budapest, 1977. 178,181–186, 327–328.

3 *Csóka Lajos*: Szent Benedek fiainak világtörténete. Budapest, 1971. I. 268–270.; *Hermann Eged*: A katolikus egyház története Magyarországon. München, 1973. 32–33.

4 II. törvénykönyv, 18. cikkely, II. törvénykönyv, 1. cikkely, I. törvénykönyv, 9. cikkely, In Szöveggyűjtemény Magyarország történetének tanulmányozásához. I. 1000–1526. Budapest, 1964. és Magyar kronológia. I. 79–82.

5 *Györffy György*: István király és műve. Budapest, 1977. 372. és Magyar kronológia I. 81.

Az első premontrei⁶ prépostságot II. István (1116–1131) létesítette Váradhegyfokon,⁷ és a rendi hagyomány szerint itt temettette el magát⁸ 1131-ben a rend ruhájában.

A PALÁSTI SZENT GYÖRGY PLÉBÁNIAIATEMPLOM ÉS ANNAK KEGYURA

A falu neve egy II. Géza (1141–1162) által 1156-ban kiadott oklevélben bukkan fel „*Plast*” alakban,⁹ ami egyben a Honti Főesperesség első írásos említése másolat formájában. Az oklevelet Barnabás honti főesperes, esztergomi kanonok hitelesítette Esztergomban. Főesperesét, aki már az esztergomi káptalanban székelt, 1232-től említi. László honti főesperes (1262–1274) római levelezésben Szent Eustach főesperesének nevezte magát (1264–1265), amiből arra lehet következtetni, hogy a honti egyház patrónusa Szent Eustach (Lesták) volt. Plébánosa jövedelmét 1332-ben 3 márkára becsülték, s 5 garas pápai tizedet¹⁰ fizetett; ugyanakkor az esztergomi káptalan honti esperese 81 márkát adott. A törökök 1552-ben foglalták el Palástot.¹¹

Az okirat részletesen leírja, hogy 70 egyházközség fizetett pápai tizedet, de nevüket nem ismerteti. A számunkra fontos adatot ellenben tartalmazza: a Honti Főesperesség plébániái közül a jobbak: Nyék, Palást, Kemence, Bágyon, majd felsorol további hármat, amelyeket közepeknek, illetve még további hármat, amelyeket gyengének tart. Ez a tíz hely szerepel a Honti Főesperesség jegyzékében. De ekkor Palást egyházközség már az okiratban említett harmas fokozat szerint a legjobb négy¹² között volt, aminek a kiérdekléséhez több emberöltőre volt szükség, és amit a pápai tizedjegyzék¹³ ékesen bizonyít is. Palást község ekkor még nem volt a Palástyak birtokában, amiről részletesen olvashatunk.¹⁴ Amint azt a XIII. századi pápai tizedjegyzékből látjuk, a Honti Főesperesség tehetősebb plébániája volt a falunak.

Egy régi oklevél¹⁵ szerint már 1281-ben volt temploma,¹⁶ amelyet Szent György tiszteletére szenteltek 1299-ben,¹⁷ más oklevél viszont 1331-ben már kőtemplomról beszél.

6 A premontrei szerzetesrendet 1120-ban alapította a vesztfáliai, nemesi származású Szent Norbert. A rendalapító Norbert 1080 körül született, és Szent László királyunk anyai nagybátyja volt. Jelentős együttműködés mutatható ki a bényi és a bozóki premontrei kolostorok között (az előbbi az ipolysági kolostor filiája lett). Virágkorát a XIII. század 70-es éveiben érte el az 1255-től a hiteleshelyként működő, Boldogasszony nevét viselő sági prépostságban. Ismeretes a konvent 1377-ből származó pecsétje, sajnos az eredeti nem maradt fenn.

7 <https://hu.wikipedia.org/wiki/V%C3%A1radel%C5%91hegy>

8 *Balics Lajos*: MET II/1 102., Váradelőhegynek is mondják: Magyar kronológia. I. 105.

9 PL Esztergomi Székesfőkáptalan Magánlevéltára, Acta radicalia (U 437) 67/1/1.

10 Magyar katolikus lexikon. X. 565. (A továbbiakban Lexikon.)

11 A vatikáni Archivum Secretum Collectoria gyűjteményében található a középkori Magyarország területéről készült pápai tizedjegyzékek. A MOL Fényképtárában és Mikrofilmtárában őrzött felvételek ennek az anyagnak az 1317–1337 közötti évekre vonatkozó részéről készültek. In Monumenta Vaticana historiam regni Hungariae illustrantia. I. sorozat: 1281–1491. I–VI. Budapestini, 1887–1891. 223.; *Ortvay Tivadar*: Magyarország egyházi földleírása a XIV. század elején a pápai tizedjegyzék alapján feltüntetve. Geographia ecclesiastica Hungariae ineunte saeculo XIVE e tabulis rationes collectorum pontificiarum a 1281–1375. referentibus eruta digesta illustrata. I./1–2. (A Vatikáni Okirattár-bizottság rendeletére szerkeszti *Ortvay Tivadar*) Budapest, 1891–1892. MNL, U és X szekció (U 130 és X 1265).

12 Nek, Plast, Kemence, Badin. In PL Esztergomi Székesfőkáptalan Magánlevéltára, Acta radicalia (U 437) 67/1/1.

13 Rationes Collectorum pontificiorum In Hungaria Pápai tizedszedők számadásai 1281–1375. Budapest, 1887; Lexikon X. 566.

14 *Palásthy Pál*: A Palástyak. I–III. Budapest, 1890–1891.

15 *Palásthy Pál*: Palástyak. I. Budapest, 1890. 15, 29, 36, 61.

16 *Némethy, Ludovicus*: Series parochiarum et parochorum archidioecesis Strigoniensis ab antiquissimis temporibus usque annum MDCCCXCIV. Strigonii, 1894. 212.

17 *Bakács István*: Hont vármegye Mohács előtt. Budapest, 1971. 17.; *Bálint Sándor*: Ünnepi kalendárium. I. 1977. 305.

A barsi várjobbágyok közül 1217-ben Bors vitéz, egy Váradon lakó várjobbágy fia, a szent-földi hadjárat¹⁸ alatt tanúsított vitézségéért, a Hont megyei Palást falut kapta II. András (1205–1235) királytól. Bors vitéz testvérének, Péternek unokái 1281-ben, hadiérdemeik elismerésül, szintén a birtokos nemesek sorába emeltettek. Bors másik testvérének, Pósnak unokáit pedig Róbert Károly (1308–1342) Anjou-házi király 1327-ben nemesítette, végül az ugyanebből a törzsből származott Jób várjobbágy 1300-ban nyert III. András (1290–1301) királytól nemességet. E várjobbágyok ivadékaiból származik a Palásty és a Várad család.

A kegyurak jogtörténetéről az alábbi középkori okiratok szólnak.

„I. Lajos király¹⁹ beiktatta a Semberieket Chepel és Palást birtokába, de az akkor már Vezzeu birtokában volt, ellentmondott és arra hivatkozott, hogy nekik joguk és okleveleik vannak, melyek azt igazolják.” (Tartalmi kivonat.) Széchy Miklós országbíró 1370. jan. 9. átiratában.

Egy későbbi okirat a sági hiteleshelyen történt igazságszolgáltatásról szól.

„Hédervári Lőrinc nádor; Haraszi Péter magán; Haraszi László magán; Haraszi István magán; Néneyi Dacsó Demeter (János fia) magán; Néneyi Dacsó István (János fia) magán; Péri János királyi ember; András sági konventi küldött; Palasth Palást Hont m A sági /:de Saagh:/ konvent /:Bálint prépost²⁰ és a konvent:/ Jelenti Hedrehwara-i Lőrinc nádornak, hogy megkapta 1439 márc. 6-án kelt, teljes egészében közölt, idézést elrendelő oklevelét, melynek értelmében Pyr-i Jánossal mint királyi emberrel kiküldte András rendi testvért, akinek a jelenlétében a királyi ember ápr. 12-én Nyene-i Dacho János fiait: Demetert és Istvánt Palasth nevű birtokukon Harasth-i Péterrel, Lászlóval és Istvánnal szemben Szent György nyolcadára [máj. 1.] a nádor elé idézte.” Záró pecsét töredékeivel. Kissé vízfoltos és hézagos.

A vámszedésről, amelyről az alábbi oklevélben olvashatunk.

„Hont megye; sági konvent; Saagh Ság Hont m; Palasth Palást Hont m; Zemered Szemeréd Hont m; Wisk Visk Hont m; Hydvegh Hídvég Hont m; Thur túr Hont m; Thur másik Túr Hont m Skornapatak vagy Olvár patak – Parasapataka patak; közhírré tétel – közlekedés – híd – (híd)építés; vám. Hunyad-i János kormányzó megengedi, hogy a sági konvent a Hont megyei Saagh possessió határán belül a Skornapathaka vagy Olvar és a Parasapathaka nevű patakokon hidat építsen, melyen Palasth, Zemered és a két Thur, valamint Ság, Wisk és Hydvegh felé tudjanak közlekedni, és ezen vámot szedjen.”²¹ Meghagyja tehát, hogy ezt a vámot senki nem kerülheti el, és hogy Hont megye hatósága ezt tegye közzé. (Teljes szöveg.)

Más középkori oklevél ugyancsak a hídhasználatért való vámszedésről tanúskodik.

„Hont megye; sági számvevő (prépostság); Szuhai László (Egyed f) honti nemes; Jánoki Tamás honti nemes; Palásti Mátyás honti nemes; Palásti János (Mátyás f) honti nemes; Palásti Benedek (Ermolaus f) honti nemes; Tésai Balázs mester honti nemes; Kereszúri N.... honti nemes; honti nemesek; Horhi Miklós honti szolgabíró; Horváti Miklós honti szolgabíró; Pál sági prépost; Tárnoki Demeter honti nemes; Marcali Albert (Ot f) honti nemes; nógrádi nemesek; Saag Ság Hont m; Hedwegh Hídvég Hont m; Olwar Olvár Hont m; Thesmag Tesmag Hont m; Palasth Palást Hont m; Zemered Szemeréd Hont; Thwr Túr Hont m; Thwr másik Túr Hont m;

18 A zarándokok életét állandóan veszélyeztették, ezért erősödött a vágy, hogy a keleti kereszténységet felszabadítsák a török iga alól. Ezért indítottak keresztes hadjáratokat. Első hadjárat: 1096–1099, második: 1147–1149, harmadik: 1189–1192, negyedik: 1202–1204 ötödik és hatodik: 1217–1221, 1228–1244.

19 Diplomatikai levéltár (Q szekció), Családi levéltárak (P szekcióból), Esterházy család hercegi ága, Repositorium (Q 67) 87445 – 1348-09-22. I. Lajos király.

20 Diplomatikai levéltár (Q szekció), Kincstári levéltárból (E) MKA, Neo-regestrata acta (Q 311) 13320 – 1439-04-19. Bálint sági prépost.

21 Diplomatikai levéltár (Q szekció), Kincstári levéltárból (E) MKA, Acta Jesuitica (Q 313) 25179 – 1449–12-10. Hunyadi János kormányzó, vámadományozó.

Esztergom Esztergom m; Wysk Visk Hont m Hwnyad-i János kormányzó bizonyítja, hogy eléje járultak Ywha-i Egyed fia: László, Janok-i Tamás, Palasth-i Mátyás és ennek a fia: János, Palasth-i Ermolaus fia: Benedek, Thesa-i Balás mester, Kerezthwr-i/:Tévesen Kezethwr-i:/ M. és más hontmegyei nemesek és a hivatalos megye képviselőjében két hontmegyei szolgabíró: Horhy-i Miklós és Horwath-i Miklós, és jelentették előtte, hogy Saagh és Hedwegh között az Olwar felől Parasapathakán mind a gyalogosok, mind a lovasok, mind pedig a szekeresek részére hidak nélkül igen bajos az átmenetel a nagy sár miatt, amelyet e két patak kiöntései okoznak. Kérték tehát, hogy kormányzói hatalmánál fogva azt a két utat, amelyek Thesmag birtok mindkét oldalán húzódnak, nem messze Saaghtól, az egyik Hedweghtől kiindulva Palasth, Zemered és a két Thwr felé a Scornapathakán megy keresztül, a másik pedig szintén Hedweghből kiindulva a parasapathakán megy keresztül Esztergom és Wysk felé, tegye tilalmas utakká, úgy hogy senki azokon keresztül nem mehet, ha csak nem tér be előbb Saaghra az ottani régi vámhelyhez és csak ha ott a vámot megfizette, mehessen szabadon tovább. A kormányzó megtanácskozta a dolgot Tharnok-i Demeterrel, Marczal-i Oth fiával: Alberttel és más hont- és nógrádmegyei nemesekkel, és úgy döntött, hogy Pál testvér, a jelenlegi Saagh-i prépost és az utódai tartoznak a Scornapathakán és a Parasapathakán alkalmas hidat készíteni, azt jókarban fenntartani, viszont az összes kereskedők és más nem nemes emberek kötelesek mindig előbb Saaghra betérni, és ott a vámot megfizetni, mielőtt a két uton tovább haladnának. Meghagyja tehát Hont megye comesének vagy vicomesének, hogy a fenti rendelkezést az országos vásárokon kihirdessék, és ugyanakkor meghagyja a Saagh-i prépostság gazdatisztjeinek és vámszedőinek, hogy akik nem akarnak a Saagh-i vámhoz betérni, javaik elvételével kényszerítsék őket erre.”²² (Teljes szöveg.) Függő pecsét.

Egy másik korabeli oklevél hasonló jogviszonyról szól.

„Hont megye; Szuhai László (Egyed f) honti nemes; Jánoki Tamás honti nemes; Palásti Mátyás honti nemes; Palásti János (Mátyás f) honti nemes; Benedek (Ermolaus f) honti nemes; Tésai Balázs mester honti nemes; Keresztúri László honti nemes; honti nemesek; Horhi Miklós honti szolgabíró; Horváti Miklós honti szolgabíró; Tárnok Demeter honti nemes; Marcali Albert (Ot f) honti nemes; nógrádi nemesek; sági konvent; Pál frater sági prépost; sági officialisok (konventé); Olwar Olvár vagy Óvár Hont m; Saag Ság Hont m; Hedwegh Hídvég Hont m; Thesmag Tesmag Hont m; Palasth Palást Hont m; Zemered Szemeréd Hont m; Thwr Túr Hont m; Thwr másik Túr Hont m; Esztergom Esztergom m; Wysk Visk Hont m vizsgálat – javak elvétele; Stornopataka patak – Parosapathaka patak – mocsár – patak – út – Olvár patak; (híd)építés – út – híd – szekér – közhírrététel; lovas (civil); (híd)vám – kereskedő – vásár; sági Szűz Mária egyház; gyalogos Hwnyad-i János kormányzó, miután Zwaha-i Egyed fia László, Janok-i Tamás, Palasth-i Mátyás, fia János, Ermolaus fia Bendek, Thesa-i Balázs mester, Kezethwr-i László és más hontmegyei nemesek, továbbá a megye két szolgabírája: Horhy-i Miklós és Horwath-i Miklós a saját és a megye összes nemesei nevében előadták, hogy mivel az Olwar felől folyó Stornapathaka patakon és a Saag-i Szűz Mária-egyház Saag nevű birtoka határai között folyó Sarospathaka patakon az összes gyalog, lovon és szekéren menő utasoknak a patakok mocsaras volta miatt a hontmegyei Saag és Hedwegh birtokok között hid nélkül nehéz átkelni, amiről ő maga is szemle útján meggyőződött, és kérték, hogy kormányzói hatalmánál fogva a Saag-hoz közel fekvő Thesmag felőli két utat, egyiket, amely a Stornapathaka patakon át Hedwegh-ről Palasth, Zemered és a két Thwr felé, a másikat, amely a Parasapathaka patakon át Hedwegh-ről Saag birtok határán keresztül Esztergom,

22 Diplomatikai levéltár (Q szekció), Kincstári levéltárból (E) MKA, Acta ecclesiastica (Q 316) 14315 – 1449-12-10. Hunyadi János kormányzó, vámadományozó.

továbbá Wysk vagy ellenkező irányban Hedwegh felé vezet, a Saag-on lévő, régtől fogva szedni szokott hidvámhoz csatolva a Saag-i Szűz Mária-egyháznak adja, azért Tharnok Demeter, Marczal-i Oth fia Albert és más hont- és nógrádmegyei nemesekkel együtt úgy rendelkezett, hogy a Saag-i egyház jelenlegi prépostja: Pál frater és utódai a két úton, a Stornapathaka-n és a Parasapathakan tartoznak hidat készíttetni, azt fentartani, kijavíttatni és az összes ottani és idegen kereskedők a fenti utakon és hidon haladva Saag-ra tartoznak bemenni, ott vámot fizetni és úgy továbbmenni. Kormányzói hatalmánál fogva meghagyja Hont megye ispánjának vagy alispánjának, hogy a fenti nemesekkel tett ezen intézkedését örökös betartás végett a vásárokon és más közhelyeken hirdesse ki, hogy a kereskedők és vásárosok a fenti két után haladva Saag-on tartoznak vámot fizetni, elrendeli továbbá, hogy a Saag-i prépost és a konvent officialisai és vámosai azokat, akik ellenkező nem akarnak Saag-ra bemenni vámfizetés végett, arra javaik elvételével is kényszerítsék rá.”²³ (Teljes szöveg.)

A Palásti Szent György-plébániatemplom kegyura 1847-ig (630 éven át) a Palásthy család volt. A reformáció nem érintette, mert a földesúr Palásthy familia római katolikus maradt.

Palást első plébánosa, Lőrinc²⁴ (1332–1337) eskü alatt kijelentette, hogy jövedelme nem tesz ki többet három márkánál.

(Folytatjuk)

Sztyahula László

A tolnai rév a XVIII–XX. században

A DUNAI RÉV A FOLYÓSZABÁLYOZÁSIG

A török kiűzése, valamint a Rákóczi-szabadságharc után, a XVIII. században megindult az ország újjáépítése és népességnövekedése. 1718-tól Tolna új földesurai: Wallis Olivér György és Wallis Ferenc grófok megkezdték a főleg hajón érkező sváb telepesek befogadását.¹ A korábban a tolnai uradalomhoz tartozó kisebb királyi haszonvételek (regálék) is az új földbirtokosok kezére jutottak (pl.: révjog, a vásártartás joga, kocsmáltatás). 1752-ben már az új tolnai földesúr, gróf Festetics József adja árendába, évi 20 forint bérleti díj ellenében Kis-Tolna lakóinak a révdíjak szedését és a kompközlekedést.² A rév árendájának emelkedése (1783-ban 275 forint)³ a forgalom gyors növekedésére utal.

Tolna vármegye Nemesi Közgyűlése 1813-ban rendeletben szabályozta a nyilvános vízi átkelőhelyeken szedett révdíjakat a megyében, így például a gyalogosnak 1 krajcárt, a két marhas terhes szekérrel érkezőnek 18 krajcárt kellett fizetni.⁴ A révészek számára nagy

23 Diplomataikai levéltár (Q szekció), Kincstári levéltárból (E) MKA, Acta ecclesiastica (Q 316) 16755 – 1449-12-10. Hunyadi János kormányzó vámadományozó.

24 *Némethy L.737.*; Monumenta Vaticana historiam regni Hungariae illustrantia. I. sorozat. 1281–1491. I–VI. Budapestini, 1887–1891. 223.

1 *T. Mérey Klára*: Újjáépítés és konszolidáció 1711–1790. In *Glósz József–V. Kápolnás Mária* (szerk.): Tolna mezőváros monográfiája. Tolna Város Önkormányzata, Tolna, 1992. 179.

2 *T. Mérey Klára* i. m. 205.

3 *T. Mérey Klára* i. m. 240.

4 Magyar Nemzeti Levéltár Tolna Megyei Levéltára (a továbbiakban MNL TML), Tolna vm. Nemesi közgyűlési iratok II. 1833–1849. 223./1837.

megterhelést jelentettek a forspont jellegű ingyenes vármegyei, vagy állami nyersanyag-, illetve hadi szállítások. Ringenbach Ferenc uradalmi révész 1829-ben sérelmezi, hogy a dunai védsarkantyúk építésével kapcsolatban a tolnai réven átvitt 3646 fő és 475 ló után nem kapta meg a tarifa szerint neki járó 250 forint 40 krajcár viteldíjat. Az összeg kifizetését egyéb anyagi nehézségeire hivatkozva is kérte: házát árendálja és a kompokat, a „hajókázó szereket” is azon állapotban kell visszaadnia az uradalomnak, ahogy átvette.⁵ 1842-ben Knapp Ferencz révész kéri megtérítését „azon költségeknek mellyek a Schvarzenberg nevét viselő... Dzsidas Ezeredenek a Dunán való átszállításakor tétettek”. A Tolna mezővárosa által támogatott beadványból tudjuk, hogy az átszállítás két komppal történt és segítségnek a révész felvett harminc embert. A két komp használati díja nyolc napra 57 forint 36 krajcárba, a harminc napszámos kilenc napi munkabére 108 forintba került. Tolna vármegye is elfogadja a költségszámítást, azonban a Helytartótanács elutasítja a 165 forint 36 krajcáros végösszeg kifizetését az 1757-es katonai rendszabályra hivatkozva.⁶ Érdekes, hogy Knapp Ferenc révész számára 1844. április 24.–1845. április 24. között 60 forint évi fizetést adott Tolna mezővárosa,⁷ ami arra enged következtetni, hogy ebben az időszakban a város bérelte a rév üzemeltetését az uradalom új tulajdonosától, báró Sina Györgytől.

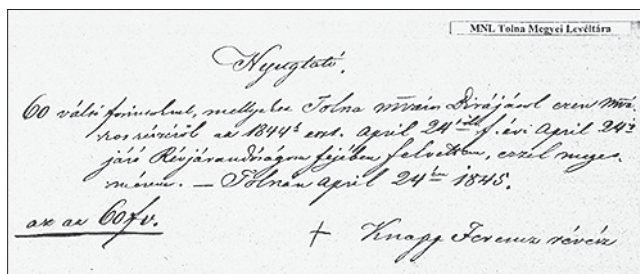

Nyugta Knapp Ferenc tolnai révész 1844–1845. évi fizetéséről

helyzetbe került az élő dunai kikötője elvesztésével, hiszen a XIX. század végéig tartó gabonakonjunktúra következtében a jelentősebb kikötővel rendelkező városok, a hajózásnak köszönhetően képesek voltak gazdaságilag növekedni. (Ezt a mohácsi kikötő forgalmi adatainak növekedése,⁹ valamint Szeged áruforgalmának szállítási szerkezete is alátámasztja.¹⁰) Valószínű tehát, hogy Tolna mezőváros fejlődését – Tolna vármegye legforgalmasabb kikötőjeként – a gabonaraktározás és a hajózás még biztosította volna vasút nélkül is. (A települést elkerülte a vasúthálózat, de nem kizárt, hogy a kikötő vonzására a vasút is megépült volna.)

A XIX. század közepén évtizedes tervek valósultak meg Tolna környékén a Duna szabályozásával. 1852-re elkészült az új meder,⁸ ezzel Tolna egy feltöltődő dunai mellékág partjára került, a túloldali Bogyiszló falu pedig a Dunántúlra, egy folyóágakkal körülvett szigetre. A folyószabályozás kiegyenesítette a Duna vonalát, az árvizek és a jég gyorsabb levonulását eredményezve, mégis Tolna hátrányos gazdasági

5 MNL TML, Tolna vm. Nemesi közgyűlési iratok I. 1810–1832. 4:34./1829.

6 MNL TML, Tolna vm. Nemesi közgyűlési iratok II. 1833–1849. 812./1843.

7 MNL TML, Tolna község tanácsi iratai 1763–1849. V.780.A 131./1845.

8 Glósz József: A feudalizmus válsága és a polgári átalakulás időszaka 1790–1867. In Glósz József–V. Kápolnás Mária (szerk.): Tolna mezőváros monográfiája. Tolna Város Önkormányzata, Tolna, 1992. 279.

9 MNL TML, Tolna vármegye Alispáni iratok, Közigazgatási iratok IV. B.404, 134./1864. A Soproni Kereskedelmi és Iparkamarának a magas cs. kir. Kereskedelmi Ministeriumhoz intézett jelentése 114.

10 Gráfik Imre: Hajózás és gabonakereskedelem. „Gabonakonjunktúra vizen.” Pro Pannonia Kiadói Alapítvány, [Pécs], 2004. 92–93.

KOMPOK A HOLTÁGON

A XIX. század végéig az északon és délen nyitott dunai mellékágban a tolnai kikötő és rév forgalma visszaesett, helyi jelentőségűvé vált. A komp Tolna és a Pest vármegyei Bogyiszló, illetve Tolnasziget településrész (egykori Kis-Tolna) között biztosított összeköttetést. A rév áruforgalmának szerkezetére és irányára jellemző volt, hogy Bogyiszló falu felől mezőgazdasági termények, lábasjóságok, élelmiszerek érkeztek, visszafelé viszont főleg a Tolnán vásárolt iparcikkek vitték magukkal a bogyiszlói parasztgazdákat. A rév a folyószabályozás után is a tolnai uradalom tulajdonában maradt, mivel a jobbágyfelszabadítás a korábbi földesúri regáléjogokat nem érintette.¹¹ A kiegyezést követően Tolna vármegye is új révár-szabályt vezetett be, amely megegyezett a Pest vármegyei révdíjakkal (pl.: egy gyalogos személy teher nélküli viteldíja 2 krajcár volt). A révközlekedés kiszámíthatóságát szolgálta, hogy 1869-től azt is előírták: nyáron naponta négyszer, télen naponta kétszer induljon el a komp, ezenkívül „*köteles a révész gazda... vásár alkalmával pedig a szállítást folyamatosan eszközölni*”.¹²

A révközlekedés nagyobb biztonsága érdekében a megye törvényhatósági bizottsága részletes szabályrendeletet hirdetett ki. Az intézkedések előírták többek között, hogy a révekben a használati engedéllyel rendelkező vízi járművekről az illetékes járási főszolgabírói hivatal nyilvántartást vezessen. Az átkelőhely mindkét oldalán és a kompokon kifüggesztésre került a legnagyobb terhelhetőség, valamint a vízi járműveken piros csíkkal kötelező volt megjelölni a legmélyebb bemerülés vonalát. A komp mindkét hosszoldalát korláttal, a két végét karfával kellett felszerelni. Ködben, jégzajlásban és viharos időben a révközlekedés nappal is tilos volt. A révtulajdonosoknak vagy a révbérlőknek kötelezővé vált a kompokon végzett nagyobb átalakítások bejelentése a hatóságok felé. A főszolgabíró a magyar királyi államépítészeti hivatal szakemberével együtt minden évben, lehetőleg kora tavasszal a járásához tartozó révekben vizsgálatot tartott. A helyszíni szemle költségeit a révtulajdonosoknak kellett megfizetni.¹³

Az 1892-es nyilvántartásokból ismerjük a tolnai rév részletes leírását. Ezek szerint a rév Tolna délnyugati részén az uradalmi sörház alatti kikötőnél kezdődött és a bogyiszlói oldalon a révház melletti komplejárónál végződött, ide csatlakozott a Fajsza vezető régi út, illetve a Bogyiszlóra vezető mezei dűlőút. A vízi út hossza állandóan változott a vízállástól függően, középvíz esetén a Tolna felé eső szélesebb mellékágot 300 méterre, Bogyiszló felé eső keskenyebb mellékágot 100 méterre becsülték. A két víz közötti szigeten az uradalmi füzes-nyáras erdőn keresztül vezetett a kocsiút. A szekér és állatforgalom közvetítésére két kompot, a személyek szállítására négy csónakot használtak. A vízi járművek vezetési módjára megjegyezték: „*A kompok továbbítása evezőkkel és kormányzórudakkal történik, melyek hajós legények által, kik évi bérfizetés mellett vannak fogadva eszközöltetik. A vízállás magassága és a rakomány mennyisége szerint a szolgálatot 3 illetve 5 ember látja el melyek közül 2 vagy 4 az evezőket kezelik, míg az ötödik a kormánynál van alkalmazva.*”¹⁴ Az 1893-as jeges árvíz pusztítása miatt a Földművelésügyi Minisztérium a tolnai mellékág felső bejáratát árvízvédelmi töltéssel lezárta Tolna község tiltakozása

11 Bán Péter (szerk.): Magyar történelmi fogalomtár. I. kötet. Gondolat Könyvkiadó, Budapest, 1989. 256.

12 MNL TML, Tolna vm. Alispáni iratok, Közigazgatási iratok IV.B.404, 608./1868.: 2596./1868.

13 MNL TML, Tolna vm. Alispáni iratok, Közigazgatási iratok IV.B.404, 1497./1887.: 40./889.

14 MNL TML, Tolna vm. Alispáni iratok, Közigazgatási iratok IV.B.404, 7106./1925: 55021./1908.

ellenére.¹⁵ Az így kialakult holtágrendszerben a szélesebb holtágon a nagyobbik kompot még evezővel hajtották, a keskenyebb holtágon a kisebbik kompot viszont már keresztkötélen húzták át.

A tolnai rév fahajóinak fontosabb adatait (1895) a mellékelt táblázatban közöljük.¹⁶

	Hosszúság	Szélesség	Terhelhetőség	Szállítható személyek száma	Szállítható lábasjóságok száma	Szállítható terhelt szekerek száma	Értéke
1. komp	19,8 m	4,2 m	15 t	150 fő	40 db	4 db	800 ft
2. komp	16,6 m	3,3 m	8 t	70 fő	25 db	2 db	400 ft
3. csónak	8,82 m	1,58 m		20 fő			80 ft
4. csónak	7,56 m	1,58 m		18 fő			80 ft
5. csónak	7,26 m	1,58 m		18 fő			80 ft
6. csónak	5,37 m	5,37 m		15 fő			50 ft

1906-ban a bécsi Drasche báró eladta tolnai uradalmát 5 millió koronáért a Magyar Telepítő és Parcellázó Bank Részvénytársaságnak. A vételi áron belül a földekhez tartozó révtulajdonjog 40 000 koronát ért. A bank 1911-ben eladta Öreg-Vajka pusztát és a vele összefüggésben levő Tolna–Bogyiszlói révjogot 100 000 koronáért a szabadkai Ingatlanforgalmi Részvénytársaságnak. 1920. január 2-án Knefely Ödön és Heisler Vilmosné (mint a szabadkai Ingatlanforgalmi Rt. helyi megbízottja) bérleti szerződést kötöttek Haudinger Mihály révbérlővel tíz évre. A szerződés szerint a révbérlőnek 1930-ig bérbe adták a tolnai révhez tartozó két kompot és négy csónakot felszerelésekkel együtt, valamint két telket

épületekkel, illetve 553 négyszögöl kertet, évi 12 000 koronáért, amit havi 1000 koronás részletekben előre kellett kifizetni. Knefely Ödön és Heisler Vilmosné megosztott révtulajdonjoga azonban csak 1920. augusztus 26-án lett hivatalosan bejegyezve Szekszárdon. Az ügyvédi okirat szerint a szabadkai Ingatlanforgalmi Részvénytársaság képviselője, Heisler Vilmos még mindig az elcsatolt ország részben tartózkodik, ezért helyette a cég tolnai megbízottja, Heisler Vilmosné egyezik meg Knefely Ödön öregvajkai birtokossal. A megállapodással Knefely Ödön fele részben a tolnai rév tulajdonosa lett. A szerződés háttérében feltehetően az állt, hogy a trianoni békekötés után az elcsatolt ország részben maradt „külföldi cég” 100%-ban nem birtokolhatott magyar üzleti tulajdont. A révvámtulajdonosok hivatalos neve is



Komp a Tolna melletti holtág leszűkített révátjárójában (A Tolnai Városi Könyvtár fotóarchívumából)

15 MNL TML, Tolna vm. Központi (szekszárdi) járás főszolgabírájának iratai, Közigazgatási iratok IV.265.A, 10310./1893.

16 MNL TML, Tolna vm. Alispáni iratok, Közigazgatási iratok IV.B.404, 1497./1887.

megváltozott Knefély Ödön és Társai névre. Közben a gazdasági válság és az infláció miatt az árak gyorsan emelkedtek: 1922-ben már 15 koronába került egy személy viteldíja.¹⁷ 1920–1926 között megszűnt a Bogyiszló felőli keskenyebb holtágon a kompközlekedés, mert a révtulajdonosok egy fahidat építettek,¹⁸ ezután már csak egy köteles komp járt a Tolna melletti holt Dunaág benyúló töltésúttal leszűkített átjárójában.

Érdekes eset történt 1927-ben a tolnai képviselőtestületi közgyűlésen. Összeütközésbe kerültek a legtöbb adót fizető, ún. virilis képviselői tagok a választott képviselői tagokkal a két holtág közötti szigeten levő révátjáró kocsitút felújítása ügyében. Ezer József földműves és Horváth Ferenc nyugalmazott tanító (választott képviselők) kifogásolták, hogy a bíró a község által fizetett napszámosokkal javíttatja a révhez tartozó kocsitút, pedig az, mivel magánterületen fekszik, mindig a révtulajdonosok feladata volt. A főjegyző közölte a közgyűléssel, hogy Heisler Vilmosné és Knefély Ödön földbirtokos révtulajdonosok kötelezettsége vitatható, mert a főszolgabíró még nem döntött az út jellegéről, addig pedig a községnek kell a kocsitút karbantartani. Stern Miksa fakereskedő szintén a révjogtulajdonosok mellett érvelt (mindhárman virilis képviselők). Hosszas vita után a közgyűlés Horváthék mellé állt, és határozatban utasították a község vezetését, hogy a révátjáró úton minden munkát fejezzen be.¹⁹

Az 1930-as években változás történt a révtulajdonosok személyében. 1937-ben, amikor a kereskedelmi miniszter határozatot hozott a Tolna–Bogyiszló közötti rév megszüntetéséről és a két párhuzamos holtág betöltésével egy állandó út és híd építéséről,²⁰ már Szemző István várszegi birtokos (Fadd község) tűnik fel a vármegyei iratokban mint 50%-ban révtulajdonos. Tolnay Knefély Ödön és Szemző István révjogtulajdonosok a hídépítés miatt megszűnő rév után nekik járó kárpótlás összegét először 100 000 pengőben jelölték meg, amit később 70 000 pengőre mérsékeltek. A révjog megváltás összegét Bogyiszló, Tolna és Tolna vármegye fizette ki. A hídépítés időtartamára már a vármegye adta bérbe a komp üzemeltetését, havi 250 pengőért az utolsó révbérlőknek: Farkas Lajos és neje, Soponyai Ilona részére. A tolnai Holt-Dunán a mindössze 8 méter széles víziátjáróval megépített hídon 1938. november 26-án megindult a közúti forgalom. Ezt követően a kompot leállították, padlózatát leszerelték, a rév egyéb leltári tárgyait pedig nyilvános árverésen értékesítették.²¹ Ezzel véget ért a Tolna jellegét évszázadokon át meghatározó révközlekedés története.

Varga Mihály

17 MNL TML, Tolna vm. Alispáni iratok, Közigazgatási iratok IV.B.404, 7106./1925.

18 MNL TML, Tolna vm. Alispáni iratok, Közigazgatási iratok IV.B.404, 3900./1932: 9022./1931.

19 MNL TML, Tolna nagyközség iratai, Tolna képviselőtestületi közgyűlési jegyzőkönyvek V.780.B, 1927. szept. 5.

20 *Dobos Gyula*: A két világháború között 1918–1944. In *Glósz József–V. Kápolnás Mária* (szerk.): Tolna mezőváros monográfiája. Tolna Város Önkormányzata, Tolna, 1992. 443.

21 MNL TML, Tolna vm. Alispáni iratok, Közigazgatási iratok IV.B.404, 3359./1942.: 10658./1937. Köszönettel tartozom: Asztalos Zoltánnak (MNL TML, Szekszárd), Link Juditnak (Tolna Városi Könyvtár) és Marosi Tibor Józsefnek (MNL TML, Szekszárd).

A Regnum Marianum rövid története

Az alapítása a XIX. század végéhez köthető. Budapesten kilenc katolikus pap az ifjúság nevelése céljából hozta létre. Megfogalmazásuk szerint céljuk, hogy Magyarország Mária országa legyen, ahogy azt Szent István király megfogalmazta. A kilenc alapító legfőbb mentora Prohászka Ottokár volt. Székesfehérvár tizenötödik megyés püspöke, a Magyar Tudományos Akadémia tagja és a keresztényszocializmus meghatározó képviselője jelentős támogatást tudott biztosítani. Fő célja az akkoriban Chicagó néven emlegetett, rossz hírű negyed evangelizálása volt. A mozgalom 1898-ban Mária Kongregációként indult, majd pedig alapító tagja lett a Magyar Cserkészszövetségnek. A kétféle gyermeknevelő irányzat ötvöződött, a Regnum Marianumban így alakult ki a jelmondatuk, ami így hangzott: „A kegyelem a természetre épül.”

1901-ben az erdélyi püspök, Mailáth Gusztáv megvette a Regnum Marianum számára a Budapest VII. kerületében található, Damjanich utca 50. szám alatt lévő épületet. Rendszeresen kirándulásokat, táborokat és szakköröket szerveztek, de kórus, zenekar és báb-színház is működött.

A Városliget szélén állt a Regnum Marianum-templom. Prohászka Ottokár programadó vezércikkében így írt: „Magyar ifjúság! Egy szavam van hozzád: Neked élned, virágoznod, boldogulnod kell; elsorvadnod, elpusztulnod nem szabad. – Igen, élned kell!”

1919-ben a Regnum Marianum egyházközség területe az akkori VI. és VII. kerületekre terjedt ki. A kalocsai érsek 1925-ös körlevelében így írt: „Ezen templom nemcsak egyszerű plébániai templomnak készül, hanem Szent István király ezeréves gondolatának országos szimbóluma akar lenni, mely éppen a szocialista munkásnegyedben, honnan a kommunizmus romboló munkája megindult, akarja hirdetni Mária országának törhetetlen tradícióit.”

A Regnum Marianumhoz tartozó Élet Irodalmi és Nyomdai Rt. ifjúsági kiadványok megjelentetésével foglalkozott. A 10–18 év közötti fiúk számára *Zászlónk* néven adtak ki folyóiratot, a lányok számára pedig *Nagyasszonyunk* és a 10 év alatti gyerekek számára *Kispajtás* néven.



A Regnum Marianum-templom

A templomépítő bizottság tagjai közt olyan nagy neveket találunk, mint Albrecht királyi herceg, dr. Csernoch János hercegprimás, Horthy Miklósné fővédnök, báró Skerlecz Iván és dr. Scitovszky Béla elnökök. A templomépítő Shvoy Lajos – későbbi székesfehérvári megyés püspök – az Amerikai Egyesült Államokba utazott, hogy az ügy számára támogatást szerezzen. Innentől fogva a Damjanich utcai kápolnát Kis-Regnumnak, míg a városligeti templomot Nagy-Regnumnak kezdték nevezni. A templom hivatalos neve Magna Domina Hungarorum, azaz Magyarok Nagyasszonya volt, de a köznyelv Regnum Marianumként ismerte. A korabeli tudósításokban és a rendőrségi közleményekben is csak így szerepel.

A második világháborút átvészelve a Damjanich utcai épület, de a szocializmust már nem tudta. Felvonulási tér kiépítése kapcsán a Regnum Marianumot bontásra ítélték. A Sztálin-szobor is itt kapott helyet. A Mindszenty József hercegprimást helyettesítő Hamvas Endre püspök ígéret tett, hogy felépítenek egy másik templomot, de a kommunisták ezt nem engedték. A templombelső berendezései közül padosrait a terézvárosi Szent Csálád-templom fogadta be, kisharangja jelenleg a Somogyapátihoz tartozó Diópusztán teljesít szolgálatot.

A szocializmus üldözése elől nem csak a templom, hanem a Regnum tagjai sem menekültek. 1951-ben az atyákat az egyházmegye plébániáira helyezték. A közösség illegalitás-ban folytatta tevékenységét, csoporttalálkozókat, tábortokat és más eseményeket tartottak. A nevelés kiegészült a lányokkal is, így már nemcsak fiúközösségként működött, és 18 éves kor felett is együtt maradtak. Így a Regnum mindenki számára nyitott lett és többé nem ifjúsági szervezet volt.

Az ígéreteket a kommunisták nem tartották be, mindössze egy dohos pinchelyiséget kaptak 1957-ben, a Damjanich utca 52.-ben. Az ideiglenes kápolnává alakított, 162 négyzetméteres helyiség a rendszerváltás utánig, a régi épület egyházi tulajdonba való visszaadásáig működött. Mindszenty József még megpróbált közbenjárni a templom újjáépítése érdekében. 1965-ös levelében így írt: „*A Nyugat tudni fogja, hogy egy művészi, impozáns templomot romboltak le, részben azért, hogy Sztálin túlméretezett szobrát állítsák föl a Kádár és minisztere által ezerszer elítélt személyi kultusz jegyében.*” Három külön koncepció perben 1961-ben, 1965-ben és 1971-ben 13 papot ítélték el összesen 71 évre, 3 laikus vezetőt pedig összesen 4,5 évre. A közösség vezetői és tagjai hátrányt szenvedtek munkahelyekről való elbocsátás, sikertelen egyetemi felvételi vagy éppen papok távoli plébániákra való elhelyezése révén.

A Regnum Marianum, az ifjúsággal foglalkozó közösség folyamatosan élt, működött a kommunista rezsim alatt is. 1991-ben Regnum Marianum Katolikus Közösség Egyesület néven civil szervezetként bejegyezték a bíróságon. 1997-ben Paskai László bíboros jóváhagyta az egyházi magántársulás alapszabályát. 1991 júliusában megrendezték a Zánkai Nagytábort, 40 éves üldöztetés után először az egész Regnum számára. A táborban 1100 fő vett részt. 2001-ben a második Zánkai Nagytábor 1600 fő részvételével zajlott.

Ma a Regnum Marianum közösségnek mintegy 3000 tagja van, köztük 30 pap és 2 püspök.

Tornai Csongor Gáspár

Felhasznált irodalom. *Dobszay János:* Így – vagy sehogy! Fejezetek a Regnum Marianum életéből. Regnum Marianum Kiadó, Budapest, 1991; *Uő.:* Mozaikok a Regnum életéből. Corvinus Kiadó, Budapest, 1996; *Emődi László:* A Regnum Marianum története 1900–1970. Budapest, 2016; Kalocsai Főegyházmegyei Körlevelek 1925; Mindszenty bíborosnak a Regnum Marianum-templom újjáépítése ügyében a Vatikánba küldött levele, 1965. május 6.

Marcali nyomdászata, sajtótermékei és könyvkereskedelme a kezdetektől napjainkig

A településen az államosítás előtti időszakból egyetlen helyi nyomda működéséről tudunk. Ez a nyomda még a dualizmus idején jött létre, majd „átélte” az első világháborút, feltehetően a Horthy-korszakban tulajdonost váltott, majd megérte a második világháború utáni politikai változások időszakát, végül a többi vidéki nyomdához hasonlóan 1948-ban az államosítás következtében megszűnt.

A település ezen első nyomdájának alapítója Mizsúr Ádám volt, aki nyomdái számát tekintve igen termékenynek számít, hiszen Marcalin kívül további négy településen is létrehozott egy-egy üzemet (Baróton, Csepregen, Sásdon és Szentlőrincen). A Marcalin 1898 óta működő nyomdájának időszakából hét kiadványfélét ismerünk. Ezek közül kettő az alkalmi művek száma (*Marczali Mihály*: Fegyvereink rosszakaróink ellen. 3. kiadás. 1902. 15 p.; A magyar védő-egyesületek 1906. évi működéséről. A Marcali Magyar Védő-Egyesület 1907. évi márc. 25-én tartott közgyűlésén felolvasta: *Kovács Ferenc*. Kiad.: Tulipán-Szövetség, Magyar Védő-Egyesület Marcali járás fiókja, 1907. 17 p.). Ugyancsak két egyházi-vallási művet találtunk (A meglöpött szobor, [a]vagy az acirealei boldogs[á]gos). Szűz Mária legújabb csodatette. A nép számára írta: *Bakos János*. 1904. 8 p.; *Hankóczy Nep. János-Cszimadia Ignác*: Legújabb égi manna. Ima- és énekeskönyv a róm[ai]. kath[olikus]. hívők számára. É. n. 496 p.). A további kiadványfélék a következő témakörökön osztoznak: családtörténet (*Csányi Ferenc*: Adatok a pribérdei és vuchini Jankovich-család történetéhez. é. n. 106, 6 p.), tankönyv (*Cszimadia Aladár*: Somogyvármegye földrajza az elemi népiskolák III. osztálya számára. 1904. 30 p.), valamint a helyi polgári fiúiskola hatfüzetnyi értesítője az 1911–1917 közé eső tanévekről.

Vitéz Kovácsffy Arnold ránk maradt nyomtatványai alapján feltételezhetjük, hogy 1924-ben vagy 1931-ben már ő állt a helyi nyomda élén, ugyanis egészen 1944-ig az ő nevével el látott nyomdában jelentek meg a helyi polgári fiú- és leányiskola tanév végi értesítő füzetei. További két kiadványt találtunk még ebből az üzemből. Az egyik egy sajátos nyelvkönyv (*Harmat József*: Deutsch ohne Lernen – németül tanulás nélkül. Ungarisch ohne Lernen – magyarul tanulás nélkül. 1938. 200 p.), a másik pedig egy szerző neve nélkül megjelent egyházi kötet (Vesperás. [1944.] 22 p.).

Meglepő módon az első helyi vonatkozású sajtótermék időben megelőzte a helybeli nyomdát – előállítási helye valószínűleg Keszthely volt (Marczali és Vidéke. Helyi és megyei érdekű vegyes tartalmú hetilap. Szerk.: *Illés Samu. Mérey Ignác* nyomdája. I. évf. 1–23. sz., 1892). Ezt a feltételezést erősíti meg az is, hogy még évtizedekkel később, 1944-ben is keszthelyi nyomdában nyomtatták például a Marcali és Vidéke Első Temetkezési Biztosító Egyesület alapszabályát.

A második helyi vonatkozású és valóban első helyben is nyomtatott, vegyes tartalmú sajtótermék éveket váratott magára (Marczali. Társadalmi, szépirodalmi és közgazdasági hetilap. Felelős szerk. és nyomta: *Mizsúr Ádám*. I. évf. 1. sz., 1900. dec. 16.–II. évf. 49. sz., 1901).

Aztán újabb mintegy fél évtized elteltével vehetett kézbe Marcali olvasóközönsége egy új, nemzeti indíttatású, gazdasági vonatkozású periodikát (Helyi Iparvédelem. Kiad.: Tulipán-Szövetség, Magyar Védő-Egyesület Marczali járás fiókja. I. évf. 1. sz., 1906–III. évf. 10.

sz., 1908). A néhány megjelent évfolyam ellenére ez egyúttal a vizsgált időszak leghosszabb életűnek számító sajtóterméke is. Közben – ismét – a település nevével újabb rövid méletű, változatos tartalmú lap indult és szűnt meg (Marczali. Főszerk.: *Néry Zoltán*, felelős szerk.: *Vajda Aladár*. *Mizsúr* nyomdája. I. évf. 1. sz., 1906. szept. 16.–II. évf. 16. sz., 1907).

Mindezekon felül egy térségi hetilapot is találtunk az első világháborút közvetlenül megelőző időszakból (Felsősomogy. Társadalmi, közgazdasági és szépirodalmi hetilap. Szerk.: *Rónai Albert*. [I. évf., 1913]–II. évf. 26. sz., 1914. jún. 28.).

Az ismertetett lapok valószínűleg azért lehettek olyan rövid életűek, mert alacsony volt az előfizetők száma és a sajtótermékek emiatt előbb-utóbb nem voltak gazdaságosan előállíthatók. A tartalmat tekintve is alulmaradtak ezek a lapok a nagyvárosi újságoktól – írói, szerkesztői inkább műkedvelői szinten állították össze őket; hiányzott belőlük a korszerű és szakszerű riport –, s tegyük nyomban hozzá: nélkülözték a szakma szerinti újságírókat is. Ugyanakkor változatos, helyi és tematikus tartalommal próbálták fennmaradásukat biztosítani – ahogyan láthattuk, kevés sikerrel.

Természetesen az első világháború után is jelentek meg Marcalival kapcsolatos hírek, ha nem is helyi sajtótermékben, de az 1919 és 1944 között a vármegyeszékhelyen kiadott *Új Somogy*, valamint az 1921 és 1944 között ugyancsak Kaposváron napvilágot látott *Somogyi Újság* című politikai napilapokban.

Az 1900–1944 közötti közel fél évszázadból tehát mindösszesen kereken tízféle Marcalin nyomtatott könyv alakú kiadványról, valamint öt helyi sajtótermékről és további két olyan vármegyei újságról adtunk számot, melyek közöltek Marcalival kapcsolatos híreket.

Ezután lássuk az államosításig Marcalin működő könyvkereskedéseket. Az első és a dualizmus korában egyetlen ismert ilyen cég ugyancsak Mizsúr nevéhez fűződik, aki papíráruval is kereskedett. Cége azonban mindvégig nem lett hivatalosan bejegyzett tagja a fővárosi székhelyű Magyar Könyvkereskedők Egyletének. Aztán vállalkozásának ezt a részét is Kovácsffy vitte tovább, immár megtoldva könyvkötő részleggel. Ahogyan fent említettük, ennek a vállalkozásnak – mint minden magyarországi magánüzemi tevékenységnek – az államosítás vetett véget. A marcali nyomdászat és könyvkereskedelem hőskora véget ért.

Aztán hosszú évtizedek teltek el Marcalin helyi nyomda nélkül. Közben természetesen jelentek meg vele foglalkozó kiadványok, akár Marcali kiadási hellyel is, de ezek mind más települések nyomdáiban készültek (általában a Somogy Megyei Nyomdaipari Vállalatnál, a megyeszékhelyen, Kaposváron). Mivel ezek nem helyben, azaz nem Marcalin készült nyomtatványok, nem ismertjük őket.

Csak a rendszerváltás küszöbén jött létre a második marcali nyomda, mégpedig a helyi termelőszövetkezet szociális foglalkoztató egységéként. Aztán a piacgazdaság bevezetésének hajnalán, 1990. március 2-án betársult egy angol cég, így a vállalkozás a Lewis East Europe Kft. nevet vette föl. A cég tevékenysége nyomdai termékek gyártására, nyomdaipari szolgáltatásokra, papír- és csomagolóanyag-gyártásra, sőt, ruházati termékek forgalmazására is kiterjedt. A nyomdaipari alkalmazottak száma meghaladta a tíz főt, sőt, egy időben közel harminc főt foglalkoztattak itt. A nyomdaüzemnek három Romayor és egy Grafopress nyomógépe, két nagy teljesítményű vágógépe volt és több kisebb kiegészítő eszközzel rendelkezett. 1994-től itt dolgozott Domonkos Árpád is, aki itt sajátította el a nyomdász szakmát, és később önálló nyomdát létesített. Éves szinten tízezres nagyságrendben állítottak itt elő nyomtatványokat, és a cég évi harmincötmillió forint értékben végzett nyomdaipari munkákat. A papíripari termékek nagy része hazai piacra került, de jutott

belőlük Ausztriába is. A vállalkozás – s ezzel együtt a nyomdaipari tevékenység – többszöri tulajdonváltás után végül cégfelszámolással 1999. július 2-án szűnt meg.

A harmadik helyi nyomda az 1990-es években működött. A vállalkozás eredetileg a Marcalihoz tartozó, de attól mintegy kilenc km távolságra fekvő Gyótapusztán jött létre. A Gyóta Drukk – más néven Gyóta-Druck – névre keresztelt nyomdaipari vállalkozás 1993 nyarán már biztosan létezett. Ezután a tulajdonos Balogh József, aki a nyomdász szakmát Pesten tanulta ki mint gépszerelő mester, kibérelte a marcali önkormányzat kis nyomdaműhelyét. A háromszemélyes vállalkozás alkalmazottja lett a nyomdász felesége, Balogh Józsefné, valamint Tóth Gábor. 1995 nyarán a nyomdának a marcali önkormányzat ofszetgépe mellett további két régebbi nyomógéppel, valamint egyéb kellékekkel sikerült a korszak igényeit kiszolgáló vállalkozást kialakítani. Az aprónyomtatványok (orvosi vények, öntapadós címkék, étlapok, képeslapok, sorsjegyek) mellett a marcali múzeum megbízásából könyveket is nyomtattak itt. A nyomda a család megélhetését biztosította ugyan, de fejlesztésére nem volt lehetőség.

A következő marcali nyomda, Kocsis György vállalkozása, a Color-Tresor Kereskedelmi és Szolgáltató Bt. 1994. április 22-én jött létre. A Color Stúdió néven végzett nyomdai főtevékenység – kivéve napilapok előállítását – mellett könyvkötészeti és nagykereskedelmi tevékenységi körrel is rendelkezett. A cég nyomdaipari része egyéni vállalkozásként működött, a tulajdonos mellett egy ügyviteli alkalmazott dolgozott. A nyomda azonban nem tartott lépést a technológia fejlődésével, és mintegy tíz éve beszüntette a termelést. Maga a több más tevékenységre kiterjedő vállalkozás végelszámolással 2018. május 31-én szűnt meg.

1997-ben jött létre az egyetlen ma is működő helyi Domonkos nyomda, mely egy főállású alkalmazottat foglalkoztató „családi” vállalkozás. A kis terjedelmű és alacsony példányszámú, egyszerű nyomdatermékektől a tűzött füzeteken át egészen a kötött könyvekig minden munkafolyamatot maga a nyomdatulajdonos, Domonkos Árpád végez. A megbízók köre nemcsak magánszemélyekre, hanem közületekre is kiterjed. A nyomda elsősorban marcali és környékbeli nyomtatványigényeket szolgál ki, de a somogyi megyeszékhelyről és más közelebbi, illetve távolabbi településekről is kap megrendeléseket.¹

A rendszerváltozás után tehát összesen négy nyomda működött Marcalin. Az 1994 és 2017 között megjelent helyi kiadványok közül a városi, megyei és országos közgyűjteményekben 76-félét találtunk. Ezen belül a legnépesebb a helytörténeti-honismereti kiadványok tábora kereken harmincféle kötettel. Az alkalmi nyomtatványok száma 15, az iskolai kiadványoké 11. Emellett nyolcféle visszaemlékezést, négy családtörténeti művet, három irodalmi munkát és kétféle iskolai értesítőt találtunk. A fennmaradó kiadványok egy-egy kötettel a következő témakörökön osztoznak: életrajz, helyi könyvtár és helytörténeti múzeumi évkönyv.

Az 1945 utáni helyi sajtótermékekre áttérve megállapíthatjuk, hogy egészen a rendszerváltozásig nem jelent meg huzamosabb ideig ilyen típusú kiadvány. Mindössze négy rövid életű periodika megjelenéséről tudunk – helyi nyomda nem lévén, ezeket másféle sokszorosító eljárással vagy más település nyomtatóüzemében állították elő. Időrendben első egy könyvtári szakmai folyóirat (Marcali Könyvtáros. A járás könyvtárosainak híradója. Kiad.: Marcali Járási Könyvtár. 1968/1–1971/1. sz.), második egy helytörténeti-honismereti folyóirat (A Marcali járás Honismereti Híradója. Szerk.: *Paál László*. Kiad.: Hazafias

¹ Az 1980-as évek vége óta létesített nyomdák alapadataiért a szerző ezúton mond köszönetet Domonkos Árpád nyomdász úrnak.

Népfront Marcali Járási Bizottsága–Somogy megyei Tanács VB Marcali Járási Hivatala. 1970?–1973/1. sz.), harmadik egy helyi politikai-ideológiai periodika, mely mintegy mozaikszerűen, az országgyűlési és tanácsi választások alkalmából jelenhetett meg (Marcali Nagyközség Híradója. Szerk.: *Árvai Zoltán*. Kiad.: Hazafias Népfront Marcali Nagyközségi Bizottsága–Marcali Nagyközség Közös Tanácsa. Ismert lapszámok: 1973/1. és 2. sz., 1984-ből egy szám, 1986/1. és 2. sz.). Mindezekon kívül egy alkalmi kereskedelmi periodika is megjelent (Marcali Szövetkezeti Élet. A Marcali ÁFÉSZ ünnepi kiadványa. Szerk.: *Körtési Zsolt*. [1986.] Egyetlen sz.).

A rövid életű helyi sajtótermékek mellett a megyeszékhelyen 1951-től megjelenő Somogyi Néplap is alkalomról alkalomra közölt Marcalival kapcsolatos híreket és információkat. Sőt, amikor Marcali elnyerte a városi címet, a település a napilap különszámában mutatkozott be (1977. márc. 30-i sz.).

Aztán a megyei központosítás alkonyán, a rendszerváltozás évében indult újra a helyi sajtó. 1989 tavaszán éledt újjá a megyeszékhelyen kezdetben ötezer, majd háromezer példányban nyomtatott *Marcali és Vidéke* című havilap (Felelős szerk.: *Paál László*. Felelős kiad.: *dr. Sütő László*, majd *Vörös István*, végül *Pordány H. László*. Somogy megyei Lapkiadó Vállalat, Kaposvár. I. évf. 1. sz., 1989. ápr. [Mutatványszám]–II. évf., 11. sz., 1990. nov.). Az országos terjesztésű *SzuperInfo* című reklámújság Kaposváron megjelenő megyei változatában azóta is alkalomról alkalomra föltűnnek marcali hírek, akár külön mellékletként is.

2000 ősztől újabb rövid életű periodikát vehettek kézbe az olvasók (Marcali Hírek. Marcali város független közéleti lapja. Főszerk.: *Harangozó Éva*. I. évf., 1. sz. 2000. szept. 20.–III. évf., 2002. aug.). A kéthetente ingyenesen megjelenő lap különszáma a *Városi kalauz* volt.

Érdekesség, hogy a helyi televízió is adott ki lapot, kezdetben 12 200, majd 13 150 példányban (Marcali Híradó Plusz. Hírek, információk Marcaliból és környékéről. Kéthetente megjelenő információs újság. Kiad.: Marcali Városi Televízió. I. évf., 1. sz., 2002. júl. 11.–dec.).

A következő változatos tartalmú, magánkiadású, de önkormányzati támogatással megjelenő lap a *Marcali Magazin* volt (Marcali független ingyenes havilap. Közélet, kultúra, reklám, sport. Szerk.: *Samu László*. I. évf., 1. sz., 2006–V. évf., 2010).

A felekezetek közül a helyi katolikus gyülekezet képviseltette magát a rendszerváltozás után (Marcali Katolikus Újság. Kiad.: *Kiss Iván*. Ismert közgyűjteményi lapszámok: 2007/1–2. sz. és 2008/3. sz.). Emellett egy helyi civil lap egyetlen számáról tudunk (Marcali Polgár. Polgári Marcaliért Egyesület ingyenes közéleti lapja. 2014. ápr.).

Az egyedül ma is, általában havonta, először négyezer, azóta ötezer példányban megjelenő helyi lap az ingyenes, színes és változatos tartalmú *Marcali Napló* (Marcali Városi Önkormányzat ingyenes magazinja. Felelős kiad.: Marcali Város Önkormányzata, I. évf., 2. számtól: Marcali Médiaközpont, III. évf., 1. számtól ismét Marcali Város Önkormányzata, felelős szerk.: *Bószné Kiss Katalin*, II. évf., 9. sz.: *Győri Szabolcs*, III. évf., 1. számtól pedig *Horváthné Csoszó Gyöngyi*. *Domonkos* nyomda. I. évf., 1. sz. 2015. jan.–).

Az 1968-tól napjainkig eltelt mintegy fél évszázadból összesen tehát egy híján tucatnyi helyi sajtóterméket és két további újságmellékletet vettünk számba, habár ezek egy része – ahogyan már utaltunk rá – más település nyomdájában készült.

Végül, de nem utolsósorban lássuk, hogyan alakultak a marcali könyvkereskedelmi viszonyok az államosítás után. A kezdeti időszakban, a szocializmus idején az állami könyvterjesztés nyitott könyvesboltot Marcalin.

Később, a rendszerváltozás kapcsán megváltozott gazdasági helyzetben kétféle országos könyvkereskedelmi vállalkozás is megvetette lábát a városban: a Lira Könyv Zrt., illetve az Alexandra Könyvesház Könyvkiadó és Kereskedelmi Kft. nyitott könyvesboltot. Azonban ez utóbbi cég könyvesboltjának megszűnése miatt 2015 tavaszán Marcali hónapokig könyvesbolt nélkül maradt. Végül 2015 nyarán rendhagyó helyen, a Marcali Városi Kulturális Központban „Korzó Könyvsarok” néven nyílt meg az a könyvkereskedelmi részleg, melynek ellátója napjainkban a Duna Könyvklub Kft.

Az államosítás óta eltelt mintegy hét évtizedből tehát négyféle könyvkereskedelmi céget találtunk Marcalin.

Fölhasznált irodalom. Az 1851 és 1918 között működött magyarországi nyomdák és kiadók jegyzéke. [Kézirat.] Összeáll.: *Markos Béla*. Bp., 1960. Lelőhely: OSZK (Bp.) Kézirattár, valamint a szerző gyűjteménye; Magyar könyvészet 1712–1920. *Petrik Géza* retrospektív bibliográfiája és a pótlások. PC CD-ROM. OSZK–Arcanum Adatbázis Kft., Bp.; Magyar könyvkereskedők évkönyve. Nyolcadik–Huszonhetedik évfolyam. Bp., 1898–1917. Internetes változat: Elektronikus Periodika Archívum (Országos Széchényi Könyvtár – OSZK, Bp.): <http://epa.oszk.hu/html/vgi/kardexlap.phtml?id=2548> A letöltés ideje: 2014. júl. 7–21.; Az 1919 és 1948 között működött magyarországi nyomdák és kiadók jegyzéke. [Kézirat.] Összeáll.: *Markos Béla*. Bp., 1961. Lelőhely: OSZK (Bp.) Kézirattár, valamint a szerző gyűjteménye; Magyar könyvészet 1921–1944. Betűrendes mutatóval, pótlásokkal, javításokkal. PC CD-ROM. OSZK–Arcanum Adatbázis Kft., Bp.; Somogy Megyei Hírlap: 1993. jún., 1994. máj. 26., 1995. jún. 19. sz.; Marcali Napló: 2015/1. és 2. sz.

Internetes hivatkozások. http://typographia.oszk.hu/html_clavis/hun/egyszeru.php A lekérdezés ideje: 2017. júl. 16.; <http://www.domonkosnyomda.hu/> A letöltés ideje: 2017. nov. 12.; Országos Dokumentum-ellátási Rendszer: <http://www.odrportal.hu> A lekérdezés ideje: 2018. jún. 17.; A Takáts Gyula Megyei és Városi Könyvtár (Kaposvár) online katalógusa: <http://www.mvkkvar.hu/index.php/hu/katalogusaink> A lekérdezés ideje: 2018. jún. 17.; A Berzsényi Dániel Városi Könyvtár (Marcali) online katalógusa: <http://www.bdvmarc.hu/> A lekérdezés ideje: 2018. jún. 29.; [*Kókay György*.] Az államosított könyvkiadás és könyvkereskedelem négy évtizede (1949–1989): <http://mek.oszk.hu/03200/03233/html/kokay20.htm> A letöltés ideje: 2018. jún. 29.; Korzó Könyvsarok: <http://www.muvhaz-marcali.hu/index.php/szolgáltatások/korzó-könyvsarok> A letöltés ideje: 2018. jún. 29.; <http://www.kozuleti.com/hun/cegadat.php?id=10333239> A lekérdezés ideje: 2018. aug. 12.; <https://www.e-cegjegyzekek.hu/?cegadatlap/1406301570/TaroltCegkivonat> A lekérdezés ideje: 2018. aug. 12.; <https://www.e-cegjegyzekek.hu/?cegadatlap/1409000150/TaroltCegkivonat> A letöltés ideje: 2018. okt. 21.

Kis Krisztián Bálint

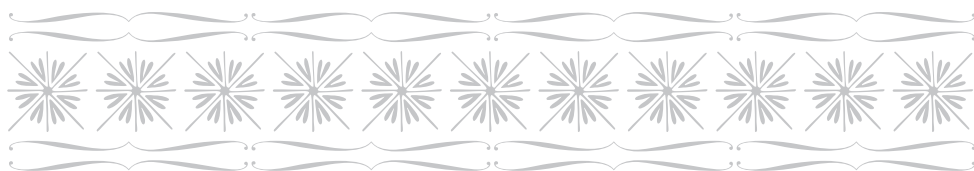

Az ötödik Székely Hírmondó

A tudományos világ nézete szerint, valamint a köztudatban is érvényes az a vélemény, hogy Háromszék legelső sajtótermékének, a Székely Hírmondónak négy száma jelent meg 1849. június 4. és 17. között. Ezt így tudják a történészek, s ezt a hitelesnek tűnő információt veszik át a sajtótörténészek is. Váry O. Péter *A háromszéki magyar sajtó 1989 után* című tanulmányában, mely 2003-ban jelent meg a *Romániai Magyar Évkönyvben*, ezt írta: „A Székely Hírmondónak mindössze négy száma jelent meg június 17-ig.” Ezt követően Incze László kézdivásárhelyi helytörténész egyik munkájában, mely 2006-ban jelent meg, ezt olvashatjuk: „A Székely Hírmondó negyedik és egyben utolsó számában Finta István tábori lelkész a közeledő veszélyekre figyelmeztet.”

Fentiek ellenére történt mindez, hogy már 2001. február 8-án közzétettem: a Székely Nemzeti Múzeum levéltárában – 1848/49-es emlékek után kutatva – perdöntő bizonyítékot találtam arra vonatkozólag, hogy a Székely Hírmondó ötödik (s ez az utolsó!) száma is megjelent! A felbecsülhetetlen értékű lapszámnak nem az eredeti példányát találtam meg, hanem csak egy „recenzióját” a *Nemere* 1877. május 9-i számában. Az első döbbenet, ami átfutott agyamon, az volt, hogy lám, egyetlen kutatóelődömnek sem tűnt fel, vagy elkerülte a figyelmét ez az információ. Ezen csakhamar túltettem magam, ám ekkor nyillalt belém a felismerés: a Céhes Városban, másfél nappal azelőtt, hogy az oroszok behatoltak Kökös-nél (1849. június 23.), ilyen nehéz, háborús időben is egy maroknyi hazafi ágyút öntött, a szentléleki ugaron honvédeket képzett ki, fegyveres önvédelmét szervezte, s mi több, ereje volt arra is, hogy időtálló, szellemi produktumot hozzon létre. Fogarasi P. János szerkesztő úr fittyet hányt a kézzel fogható valóságra, hogy az ellenség már ott toporog Háromszék Párizsának környékén.

Ilyen tényállásnál merem feltételezni, hogy a lakosság habzsolva szítta magába a szellemi terméket, szíve, lelke köré pólyálta az írott szó balzsamát, s még csak nem is gondolt arra, hogy a földi élet javaiból mit és mennyit, s hitvány életét mi módon mentse. Lelkiismerete tiszta volt, a zsarnokság ellen hősként harcolt ősei földjén. Szintén csak feltételezni merem, hogy a megtorlás is azért volt annyira drasztikus, mert a zsarnok is tisztában volt azzal, hogy a nyomdai felszerelést, no meg az utolsó szám példányait meg tudja ugyan semmisíteni, tönkre tudja tenni, de a szabadság utáni vágyat már képtelen kiölni a lelkekből. Ez így igaz, ez a szabadságharc üzenete a mai székelyek számára, s egyben a Kárpát-medence egész magyarságának.

A Székely Hírmondó ötödik számának megjelenését az alábbi adat is bizonyítja. Koncz József a marosvásárhelyi református főtanoda „könyvtári számbavételénél”, mai értelemben: leltározásánál, 1879-ben (In MKSZ 1879. 215–233, 313–332.) a következőket írta le a „*Hírlapok 1848- és 1849-ből*” rovatnál: „Székely Hírmondó, Kézdi-Vásárhely 1849. 1–5. szám.” (Ezt az információt bárki megnézheti a <http://mek.oszk.hu> weboldalon.) Erre az információra Kocsis Károly barátom bukkant rá, mely felfedezésre különösképpen büszke vagyok: a kútfőkutatás stafétabotját egykori tanítványom átvette!

Az ötödik szám legvalószínűbb megjelenési napjául június 21-ét jelölöm meg. A Székely Hírmondó ötödik számának a megjelenése mellett dönt még az a tény is, hogy a *Nemere* egyik, 1877-ben megjelent április 28-iki száma a következő sajtótörténeti adalékról tudósít: „A Székely Hírmondó 2., 3., 4., és az 5. számokban vezércikk jelent meg Sámuel Miklóstól Háromszék elszigetelt harca, cím alatt.” A cikkíró, Lányi Sándor megjegyzi, hogy a szerző e téma kibontásában a negyedik számmal bezárólag csak a bevezetésig jutott el. A téma

tulajdonképpen kibontása az ötödik számban kezdődött, de „... ki tudja az író befejezte-e a művét? Annyi bizonyos, hogy nyomtatásban nem jelent meg. E krónikaszerű cikkek írójának kezében ügyesen forog a toll, de nem mindenütt a történetíró nyugodtságával, részrehajlatlanságával ír. Mint befejezetlen művel nem foglalkozom.”

A Székely Hírmondóról Réthi Lajos, aki szintén a Nemere újságírója ezt jegyzi meg: „... már az 5. számban jelezve van, hogy az oroszok az ojtói és tömösi szorosokban betörték. A többit tudjuk. Még néhány dicső véres nap a szabadság esthajnalát vérével festette bíbor-színűre a hős székely nép, de végre meg kellett hajolni a tulnyomó erő előtt.” Réthi Lajos mint a Nemere barcasági tudósítója a Székely Hírmondó öt számát Lányi Sándortól kapta kölcsön, ismertetés céljából. Réthi és Lányi között meghitt gyermekkori barátság lehetett, mert előbbi az olvasó tudomására hozza azt az információt is, miszerint „Lányi úr bizonyára oda fogja adományozni ezeket a majdan felállítandó Székely Nemzet Múzeumnak.” Ez a beharangozás valós formában realizálódott-e, nem tudjuk, csak azt, hogy a Székely Hírmondó első négy számának egy-egy eredeti példánya Budapesten ténylegesen megtalálható. Annak ellenére, hogy Háromszék összes egyházi levéltárát átfésültem, az ötödik számot sehol sem találtam meg, ezért a további nyomozást 2019-ben lezártam tekintem.

A szabadságharc idején az Udvarterek Városában nem létezett nyomda. Elődeink Bem-től kértek és kaptak nyomdát, mely kérelem a széles látókörűséget példázza: kiszimatolták, hogy a tábornok hisz a nyomtatott szó erejében. Gött János nyomdai kellékeket küldött a városnak, meg két szakembert is: a lipcsei származású August Nagel nyomdászt és Szabó Mihály „nyomólegényt”. Április végén felállították a nyomdát, május elején megkezdték a munkát, s június hetedikén megjelent az első szám. Rekordteljesítmény a javából! Nyomdát kértek a város derék polgárai, de újságírót már nem, kitermelte a Fennvaló.

A hadilap szerkesztője az indulás pillanatától Fogarasi P. János. Újságíró-szerkesztő elődünkről igen keveset tudunk. 1848-ban Vízakna városának egyik vezető polgára, királybírói minőségben munkálkodott. Ebben a tisztségében vett részt az agyagfalvi gyűlésen (1848. X. 16–18.), ahol hitet tett a szabadságharc ügye mellett. Nem sokkal ezután menekülnie kellett, s Zágón az első állomás, innen már csak egy „lépés” Kézdivásárhely, ahová április végén családotól át is költözött, mivel Csiszár Mózes nyomdabérlő kérésére elvállalta a Székely Hírmondó szerkesztői munkálatait. (Csiszár Mózes a helybeli szücs céh protokollumában szerepel az 1802–1873 közötti években. Lásd bővebben: *Cseri Zoltán: Kihágások, büntetések, társadalmi ellentétek a kézdivásárhelyi szücs céh életében. Aluta 1978–1979. 10–11. évfolyam.*) Csiszár Mózes nevéhez fűződik az „újságírói gárda” verbuválása is. Megnyeri az ügynek Szabó Jánost, Sámuel Miklóst, Nagy Sándort, s valószínű még két-három olyan tollforgatót, akik nevük elhallgatását kérték. Ez utóbbi megállapítás valószínűségét növeli az a konkrétum, hogy a lap szolgálatában a névtelen hírszerzők tudósításait gondolkodás nélkül közölték. Akinek alkalma lenne végigolvasni a Székely Hírmondó korabeli lapszámain, állítom, nem hinnének a szemüknek. Íme egy pár gondolat: „Maholnap a népek és a nemzetek az egyenlőség, szabadság, testvériség szent zászlója alatt összeolvadandók, és az önkormányzat biztos karjain felemelkedendők. Ez az emberiség elrendeltetése...” – vallja Szabó János. Sámuel Miklós írta: „E kor sajátlagos törekvése a nemzetiségek kifejlesztése, a nemzeti önállás és a képviselői rendszer.” Kedves olvasóim, ezek a sorok önmagukért beszélnek. Mi, XXI. századi magyarok, akiknek 170 év múltával is ugyanezekért az eszmékért naponta kell megküzdenünk, nem vagyunk-e modern forradalmárok? Igen, forradalmárok vagyunk itt mindannyian, a vér itt nem válik, nem vált vízzé!

Bitai Bajkó Lajos (1830–1891) őrnagy, majd hadnagy rangfokozatban harcolta végig a magyar szabadságharcot. 1849. június 28-án Bem tábornok hadnaggyá nevezi ki a 83.

honvédszázlój 4. századába, a beszercei hadosztályhoz. A haza nehéz napjaiban 18 vésres csatában volt kész életét és véréit áldozni. 1867-től törvényszéki írnok Miklósvárszék egyesített bíróságánál Baróton. Ezután Háromszék vármegye dulóbiztos és a Rikán belüli Honvédegylet tagja. Naplójában, mely a Kászoni Gáspár-féle gyűjteményben található a Székely Nemzeti Múzeumban, a szabadságharc mozzanatairól számol be hitelesen. Ismereti a *Székely Hírmondó* ötödik számának a *Hírfüzér* rovatát is. Kegyeletsértő eljárás volna részemről, ha megpróbálnám e rovat ízes, szép és csillogó korabeli magyar nyelvezetét egyes fogalmazási zökkenőknél jobbítani, ezért a korabeli híreket az eredeti írásmód szerint közlöm az alábbiakban.

„Tizenkilenc magyar honvédnek, kik Olaszországba foglyul vitettek vala, sikerült Prikál százados és Dobos hadnagy vezetése alatt megszökni. Dobos készítette az útlevelet a Truszki 2. zászlóalj ezredesének aláírása és pecsétje alatt, mellyel Gracig jöttek, onnan a Stajer hegyeken át Fürtenfeldnél honunkba értek. Útjukban, hogy bajba ne jöjjenek, 8 rabvasat vettek, azokat nyolcnak lábára tették s a többi kísézőkül, azokat mint súlyos bűnű rabokat Bécsbe kíséreni állítván, mindenütt feltartóztatás nélkül utazhattak. Ezek azt a hírt hozták, hogy Olaszthonban népfelkelés van, mely május utolján 8 napi és éjjeli folytonos ütközetekben Radeckit megverte s a határszélek felé kergette.”

„S. Sz. Györgyön, N. Enyediek számára adakoztak: B. Szentkereszti Susána, Horváth Albertné egy arany karperec, Lázár Honi Szabó alezredesné 10 frt. Horváth Albert főtiszt 7 frt. Dósa Elek Brassóvidéki kir. biztos, Német László Háromszéki kir. biztos, gróf Bethlen István, Osztermann Vilmos mindenik 4 frt 40 kr. Zuba General, Mihály József, Gyárfás Károly, Gyárfás Samu mindenik 2 frt. Elekes György, Bora Dávid, egy valaki, Fodor hadügyész, Tompa Ferenc mindenik 1 frt 40 kr. Gebhárd Bénéám 1 frt 20 kr. Gróf Kálnoky Imre, Székely László, Kupferstich Jákob, Rohl Károly mindenik 1 frt. Pototzky Jakab, Petrás Ferenc, Hanrich József, Pototzky Antal, Vajna Károly mindenik 30 kr. Makkai Ferenc, Rohland Wilhelm, Gál Károly, Kósa Dávid, Kőrös Mihály mindenik 20 kr. Földvári hadnagy Forró Sándor és egy valaki külön 10 kr.”

„A Fehérvárt zárva tartó – mint a Honvéd írja – az oláhok három felőlről egyszerre támadták meg. A három helyen mintegy 7 ezren lehettek s amint kivenni lehetett, e három táborban 1.200–1.500 fegyveres ember. A csata mindenütt rövid ideig tartott s honvédeink előtt eszeveszetten futott a bátorságát veszített tábor. A három helyen 127 oláh esett el. Futás közben condrajukat, kalapjukat s tarisznyájukat hányták el.”

„Budvár bevételéről még folyvást sok érdekeset beszélnek, a többek közt egy százados imigy szólott vitézeihez: Fiúk! A várba bizonyos, hogy bemegyünk. Csata után egy kovás puskát se lássak nálatok. Az ütközet végeztével, midőn sorba álltak a vitézek, mind gyutacsos puskával – amit a várbeliektől zsákmányoltak – tisztelgének a százados előtt. Egy házból dühösen lödöztek honvédeinkre, de ezek nem tágítván, a betörött kapun szuronyszegezve rohant be egy közhonvéd, egyenesen az udvaron álló tisztnek tartva, kire német nyelven ráivallt: Le a fegyverrel, vagy leszúrlak! A tiszt látván a böszülten közeledőt, ijedtében leejti kardját s pardont kér. Honvédünk felemeli a kardot, vállát megveregeti a tisztnek és mosolyogva mondja: Ügy-e hogy megijedt ön? Ne féljen semmit, itt a szivar, gyújtsunk reá, ilyen az értelmes szurony!”

„Herkolavics őrnagy f. évi május 26. Ó. Orsováról kelt s Bem altábornagyhoz intézett tudósításának kivonata: Cherim pasa, török hadosztály parancsnok tegnap a határra jövén, értekezni kívánt a magyar sereg parancsnokával. Egy pár magyar tiszt a határra sietvén a pasa üdvözlétére újlag biztosították őt jó szomszédi barátságos indulatokról, egyszersmind azon óhajást fejezve ki, miszerint jövőben is minden el fog követtetni a jó egyetértés szilárdítására

s minden körülmények között testvérkezet fogunk egymásnak nyújtani. Mire a pasa azon reményét fejezé ki, miszerint mindig baráti érzélemmel leendünk egymás iránt.”

„Kézdivásárhely, Jun. 20 tegnap este városunkat vészharangkongás és lármadob riaszták fel, ellenség közeledési hír szállongott. Nemzetőreink talpon álltak s Bereck felé siettek. Ma futár jött Brassóból, mely az ellenségnek tegnap Felsőtömösbe berontásáról s arról, hogy onnan őt a miénkek visszanyomták s Felsőtömöst felégették – hírt hozott. Délben a nép közt levő hír Brassónak ellenség által megszállásáról kerengett, de estve felé érkezett sürgöny csak Töröcsvárnál ütközet kezdetéről értesített, melynek mi eredménye lőn, nem tudjuk. Gál Sándor ezredes úr körünkben van, célirányosan intézi rendelkezéseit és sürgönyileg minden felé. Ojtozba tekintélyes erő ment nemzetőrségből.”

„Jun. 21. Ma reggel fegyveres honvéd sereg, lovasság és ágyúerő indul Ojtozba hős erélyű ezredesünk személyes vezérlete alatt. Ne szálljon remegés kebeledbe székely nép, összetartás, bátorság és erélyes elszántság s azon biztató öntudat, hogy hazáért, szabadságodért, önmagadért és véreidért küzdesz, emelik erős karjaidat véredet szomjazó ellenségeid ellen. Isten áll igaz ügyünk mellett s nem hagyja a magyart.”

Salamon Ferenc

HÍREK

Tovább fejlesztik a Kállay-kúriát. Megkezdődött a nyíregyházi Kállay-kúria fejlesztésének második üteme. A 400 millió forint értékű beruházás során a Kállay Miklós egykori miniszterelnök rezidenciája melletti épületet újítyják fel. Az 1906-ban neoklasszicista stílusban épült, háromezer négyzetméteres kúriában lakott Szabolcs megyei főispánként Kállay Miklós, aki 1942 és 1944 között az ország miniszterelnöke volt. A munkálatok során a korábban a hadkiegészítő parancsnokság által használt, 1959-ben épített toldaléképület egy részét – az ingatlanon található más melléképületekkel együtt – elbontják, emellett korabeli fotók alapján visszaépítik a történelmi főépülethez a nyugati oldalon korábban lebontott nyitott árkádós épületrészt. Az emeletes, jelenleg üresen álló ingatlanban kiállító- és konferenciatermet, valamint multifunkciós teret alakítanak ki. Ott kap majd helyet egy állandó várostörténelmi kiállítás is, amely interaktív módon mutatja majd be Nyíregyháza fejlődésének történelmét a kezdetektől az 1990-es évekig. (MTI, 2019. aug. 7.)

*

Első világháborús emlékek a skanzenben. Az adott település első világháborús emlékeit mutatták be az ország különböző pontjairól érkező tájházak 2019. augusztus 31-én a szentendrei Szabadtéri Néprajzi Múzeumban az *Élet a fronton túl* tematikus évhez kapcsolódva. Az érdeklődőket kiállítások, világháborús katonadalok és verbunkok várták, megismerhették az akkori viseletet és öltözködést, „szükségételeket” kóstolhattak, katonai kitűzöt, regrutaszalagot, pénznyakéket és dísztányért készíthettek háborús minták felhasználásával, valamint *Tájházaink I. világháborús emlékei* címmel előadásokat hallgathattak. A programokat népdaltanítás, táncbemutató és -tanítás, citerázás, harmonikázás, közös éneklés, népviseleti ruhapróba és népi ügyességi játékok bemutatása színesítette. (MTI)



A Bagaméri Kör két évtizede

Egyesületünk Bagaméri Kör néven közművelődési – benne hagyománykutató és -ápoló céllal – nemzeti ünnepünkön, 1998. március 15-én, az 1848/49-es forradalom és szabadságharc kezdetének 150. évfordulóján alakult. A 24 alapító tag dr. Ruszoly József (1940–2017) jogtörténész egyetemi tanárt ügyvezető elnöknek választotta meg, s megbízta az alapszabály kidolgozásával. Az egyesület közgyűlése 1999. január 16-án fogadta el az alapszabályt, s megválasztotta a hét fős elnökséget. Az egyesület elnöke Ruszoly Barnabás (1943) polgármester lett. A megyei bíróság a Bagaméri Kört 1999. március 29-én vette nyilvántartásba.

Tagságunk létszáma változó volt, ma még mindig 30–35-en vagyunk. Egyik fele bagaméri lakos, a másik Bagamérból elszármazott. Korösszetételünk inkább korosodó, sőt, idősek növekvő számára vall. Eljár az idő. Kezdetől fogva sajnálatosan hiányoznak az iskolás fiatalok, s a továbbtanulók. Ezt az égető gondot elsősorban az iskola oldhatná meg, történetesen egy (hely)történeti szakkörrel. Támogatnánk.

Az óvodai háttérrel alakult és tevékenykedő hagyományörző munkaközösség a régi hagyományos ételek bemutatóival, kiállításaisal, táborozásaival, kirándulásaival, megemlékezések tartásával mindig fontos szerepet játszott az egyesületi, sőt, községi életünkben. Kupás Pálné és Dienes Ferencné után Somogyi László Gábor művészeti tanár vette át a közösség vezetését. E közösség külső tagokat – sütő-főző asszonyokat – is kapcsol egyesületünkhöz.

A helytörténeti kutatás és publikálás kezdettől fogva lételeme volt egyesületünknek. A 24 évet megélt folyóiratunkat, a *Bagaméri Krónikát*, melyet mostanában, ha összevont évfolyamfüzetekkel is, a 25. évfolyamig kívánjuk folytatni. Ha Isten éltet bennünket. Falunk első említésének (1281) 725. évfordulójára adtuk ki Ruszoly József *Bagamér múltjából* (2006), s Ruszoly Barnabás *Bagamér közelmúltjából* (2006) c. gyűjteményes köteteit.

Falumúzeumunk az egykori református rektoriskolában jött létre (1996), majd a Zúdor Nagy-féle házba költözött (2002). Egy évtizedig tartott az állagmegóvása és a melléképületekkel való bővítése, s csak nőtt és nőtt a megmentésre méltó tárgyak – köztük a pótolhatatlan gazdálkodási eszközök – mennyisége. Tájház és falumúzeumunkat 2016. május 29-én avattuk újra. A múzeum mint községi tulajdon jó karbantartásáról való gondoskodás a helyi képviselő-testületnek (is) a törvényes kötelessége. A múzeum fenntartása fontos feladat falunk hagyományörzésében.

Remélem, hogy a 20 éves egyesületünk tevékenysége töretlenül tovább folytatódik, s lesznek majd nyomdokainkba lépő bagamériak. Úgy legyen!

Ruszoly Barnabás



Emlékezés 1848–1849-re egy horvátországi magyar faluban, Csúzán

Egy oklevél már 1301-ben Csúzai Pál nevét említi. A Szent Mártonnak szentelt templom papja nagy adót fizetett. Ez azt bizonyítja, hogy Csúza közepesen nagy település volt. Feltehetően Perényi Pál siklósi uradalmához tartozott. A törökök 1526-ban a számukra győztes mohácsi csata után nem a megáradt Csele-patak felé igyekeztek fosztogatva haladni, hanem Buda felé indultak. Így a teljesen magyarlakta Csúza megmenekült. Lóneveléssel foglalkoztak és igen jó vörösbort állítottak elő.

Megmaradt 1554-ből a török uralom alatti adófizetés irata. Ez 21 adófizető magyar családfő nevét sorolja fel. A fennmaradt okmányok szerint a háborús viszonyok miatt az ezerhatszázas években a lakosság elmenekült, az állatokat a rácok elhajtották. A visszatért lakosság búzatermeléssel foglalkozott. Csúza már ekkor, a XVIII. században az elsők között fogadta el a reformációt. Református lakói voltak. A XIX. században megjelentek a római katolikusok is. Néhány görögkeleti és zsidó lakossal együtt – a püspökség összeírása szerint – 880 lakos élt Csúzán. A huszadik század elején néhány más nemzetiségű is élt a magyar helységben.

2019. március 15-én abban az örömben volt részem, hogy Csúzán vehettem részt az ünnepségen. A nagy tudású, népszerű Varga György református lelkész elvezetett a szomszédos falu, Vörösmart temetőjébe két síremlékhez. Apostol János tanító részt vett az 1848–49-es szabadságharcban. Síremlékét nemzeti színű szalaggal látták el. Közeliében nyugszik Béni Izsák Ferenc kereskedő, aki Turinban meglátogatta Kossuth Lajost. Csúza református gyülekezete nagy szeretettel és tisztelettel emlékezik Ács Gedeonra, Kossuth papjára, aki a falu lelkésze volt 28 éven át. Ács Gedeon a szabadságharc alatt tábori lelkész volt, Törökországba, majd Amerikába ment. Ott kapott Kossuthtól ajánló-

levelet. Később hazatért. A csúzai gyülekezeti teremben több kép van Ács Gedeonról. Hatalmas utazóbőröndjét is megőrizték. A lelkész olvasóegyesületet is alapított. Ezt a hagyományt buzgón folytatja ma is a Jókai Mór Művelődési Egyesület.

Csúzán, a lelkészlak udvarán a falu egyik nevezetességét, bográcsos halpaprikást készített nagy szakértelemmel több helybeli horgász és látogató a lelkész vezetésével. Ezeknek a halaknak – úgy mondták – *csontjuk* van, nem szálkájuk, mint akárki mondaná.

Négy órakor kezdődött az ünnepség. A gyülekezés a Művelődési Ház előtt volt. Csúza központi helyet foglal el. Más helyekről is idejönnek ünnepelni. Eszékről a magyar konzul, a Horvátországi Magyarok Demokratikus Közössége és a szomszédos falvak és városok képviseltették magukat. Egy népviseletben lévő csúzai lány tálkán kínálta a nemzeti színű kokárdát. Felkokárdázták magukat, és gyönyörű élő koszorúkkal a Bocskai-ruhás lelkész vezetésével indultak a temető felé, a magasan nyugvó Ács Gedeon sírjához, amelyet a felirat szerint „a ke-

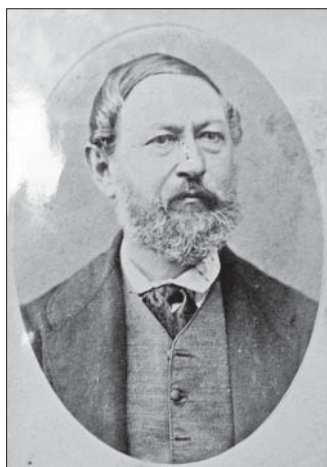

Ács Gedeon

gyelet” emelt. A sír mellett a csúzai vegyeskórus szép egyházi éneket dalolt. Aztán azt a jellemzést olvasta fel Ács Gedeonról a lelkész, amelyet Kossuth Lajos adott róla.

A sírral átellenben felirat emlékezik a falu szeretett és tisztelt lelkészéről. Csúza, Veresmart, Pélmonostor és az eszéki konzul, különböző horvátországi és több magyarországi helység képviselője főhajtással elhelyezte koszorúját a lelkész sírjára. Elborították a koszorúk a sírt. Végül kórus és az ünneplő tömeg elénekelte a *Himnusz*t, majd a Művelődési Házba vonult.

A délvidéki háború során ledöntötték Csúza Kossuth-szobrát. A csúzaiak nem hagyták magukat Kossuth-szobor nélkül. A Művelődési Ház első emeletén szép Kossuth-mellszobrot helyeztek el. A helyi szónok itt emlékezett meg a szabadságharcról és vezetőjéről. A földszinten tágas nézőtér és színpad várta az ünneplőket. A kórus a színpadon elénekelte a horvát és aztán minden jelenlevő a magyar himnusz. Magyar néptáncokat adott elő Csúza Csárdás tánckara és egy történetet 1848-ból, amikor a templom harangját is levették, hogy ágyút öntsenek belőlük. A közönség lelkesen tapsolta meg a művészi előadást. Legnagyobb sikerük a kisgyerekek által előadott énekszámoknak volt.

A szépséges műsor után a nézőteret pillanatok alatt átalakították: gazdagon megterített asztalok vártak a közönségre.

Berényi Zsuzsanna Ágnes

Balázs Géza hatvanéves

Pusztán ránézés alapján senki sem gondolná, hogy október 31-én már betölti 60. életévét. Homlokán s szája körül ugyan itt-ott fölfedezhetők életkorának letagadhatatlan redői, mozgása azonban eleven, ruganyos, nyilvános előadás közben is elég gyakran felvillanó mosoly pedig fiatalos, szinte csibészes. Ez a mosolya számomra ugyanolyan, mint amelyet bő három és fél évtizeddel ezelőtt láttam rajta, emlékezetem szerint az ELTE-n, Fábian Pál professzor szobája környékén.

A sors különös fintora, hogy édesapját, P. Balázs Jánost még nála is sokkal előbb, legalább két évtizeddel korábbról ismertem, már Géza születése előtt is. A diplomám megszerzése s az akkori tudósképzés szovjet mintájú formájának, az aspirantúrának elvégzése után azonnal a Nyelv-tudományi Intézetbe kerültem, s ha nem is azonnal, de néhány hónap elteltével valamilyen nyelvészeti kérdés kapcsán beszédbe is elegyedtünk egymással. Ebből később jó kollegiális barátság született. Ha a Szalay utcai minisztériumi épület hosszú folyosóin összefutottunk, mindig váltottunk is egymással néhány kedves szót, kölcsönösen érdeklődtünk egymás munkái iránt, s nemegyszer együtt is ebédeltünk. Még azt is tőle tudtam meg, hogy családnevében a P betű pozsonyi születését jelenti, s azért használja, mert az intézetbe való bekerülésekor egy Balázs János már dolgozott ott.



Balázs Géza

A két nővére és egy bátyja után a család negyedik gyermekeként született Géza a kőbányai I. László Gimnázium német tagozatán érettségizett, majd letöltve az előfelvételis katonaságot az ELTE BTK magyar–népművelés szakán kezdte meg tanulmányait, s ehhez egy év eltelte után fölvette még a néprajz szakot is. A magyar–népművelés szak abszolválása után már kapott egy ösztöndíjat, s mire a néprajz szakot is elvégezte, már tanársegédi állást kínált neki az ELTE.

Az egyetemi rangok és a tudományos címek tekintetében egyaránt gyorsan haladt. Íme: 1985-től tanársegéd, 1987-től egyetemi doktor, 1990-től adjunktus, 1994-től docens, 2000-től habilitált doktor, 2002-től főiskolai tanszékvezető, 2003-tól az ELTE Mai Magyar Nyelvi Tanszékének vezetője. E sorok olvasója idáig érve úgy gondolhatja, hogy már végére is ért a felsorolásnak, mivel az ilyen vagy olyan tudomány doktora címen kívül, amelyet Géza nem mondhat a magáénak, más felsorolnivaló már nem is igen van. Ám az ő esetében mégsem állhatunk meg, mert még több ide kíváncozó elmondandó is akad, s vétek volna ezeket nem említeni.

Mindenekelőtt azt szeretném világossá tenni, hogy Géza a maga jó értelemben vett nyughatatlan, a meglévőkhöz még továbbiakat is mindig hozzátenni akaró lelkialkata folytán az egy bekezdéssel előbb bemutatott kis egyesített lista megfelelő helyeire vagy helyeihez többletként még továbbiakat is kapcsolt. Ezek a következők: 1987 és 1993 között az ELTE Tanárképző Főiskolai Kar Gödöllői Képzési helyén is tanított, sőt, ennek a részlegnek vezetője is volt, 1993-ban, 1994-ben és 1995-ben az Amszterdami Egyetem vendégtanára; 1996–2000-ig dékánhelyettes (is); 2002-től a Berzsényi Dániel Főiskola Alkalmazott Nyelvészeti Tanszékének vezetője, a Bolyai Önképző Műhely tanára; 2005–2006-ban a Berzsényi Dániel Főiskola rektorhelyettese (is).

Ezek tehát a többletek. De még ezeknél is fontosabbak azok a – keresem a jó szót – cselekedetei, elképzelései, újításai, amelyeknek mindmáig meglévő eredménye két olyan organizáció, amely az ő kivételes kezdeményezőkétségének köszönhető. Ő alapította 2000-ben a Magyar Nyelvstratégiai Kutatócsoportot, és 2006-tól az ő nevéhez fűződik a Magyar Nyelvi Szolgáltató Iroda létrehozása. Ez utóbbinak a helyesírási és nyelvhelyességi kérdésekre adott válaszaiból az *Édes Anyanyelvünk* folyóirat immár évek óta minden számában közzétesz egy oldalnyi terjedelmű választ, az iroda www.e-nyelv.hu honlapján pedig ma már több mint 23 000 korábbi kérdés-válasz tekinthető meg.

Ennek a nyughatatlanságának, mindig újat akarásának, felfokozott alkotásigényének bizonyítására még több példát kapunk, ha művei listáját is a kezünkbe vesszük. Pusztán a múlt év végéig 160 olyan könyve, önálló műve látott napvilágot, amelynek Balázs Géza vagy szerzője, vagy társszerzője, szerkesztője, társszerkesztője. Sok jeles tudósnek egész életében nem jelenik meg ennyi műve! Ha tovább is folytatjuk a vizsgálódást, akkor azt is megállapíthatjuk, hogy érdeklődési területe is igen széles. Szerencsénkre a Wikipédia fel is sorolja kutatási témáit. „*A magyar nyelv és folklór, nyelvpolitika, nyelvstratégia, nyelvművelés, antropológiai nyelvészet, szövegtan, pragmatika, internetnyelvészet, hálózat kutatás, a magyar pálinka művelődéstörténete.*” Műveinek gazdag címjegyzékéből ki is választok s szemléltetésül felsorolok néhány tág értelemben vett nyelvészeti, majd – ha már a *Honismeretben* köszöntöm őt – egy-két néprajzi munkát, a megjelenés helyét, amely többnyire Budapest, elhagyva.

Magyar nyelvkultúra az ezredfordulón. A–Z, 1998; *Médianyelv. Az igényes sajtó/média nyelve.* Magyar Rádió, 2000; *Magyar nyelvstratégia.* Magyar Tudományos Akadémia, 2001; *A magyar nyelv jelene és jövője.* I–II. MTA Társadalomkutató Központ, 2004; „*A magyar nyelv elé mozdításáról...*”. *Vitairat a nyelvművelésért.* Akadémiai Kiadó, 2005; *Magyar*

nyelvhasználati szótár. Szerk. Balázs Géza és Zimányi Árpád. Pauz-Westermann Kiadó, 2006; Szövegantropológia. Szövegek többirányú megközelítése. Berzsenyi Dániel Főiskola-Inter Kht., 2007; Antroposzemiotika. Életünk feltűnő jelei. MSZT, 2015; Nyelvi barangolások. Kilencvenkilenc úti cél. Cédrus Művészeti Alapítvány-Napkút Kiadó, 2016; Az álom nyelve. Álomesemény, álomemlék, álo melbeszélés, álo mértelmezés. Antropológiai nyelvészeti tanulmány. Inter/IKU, 2017; A fenntartható magyar nyelv. Nyelvépítéssel – nyelvösszeomlás – nyelvstratégia. Inter/IKU, 2018; Folklor, életrend, tudománytörténet. Tanulmányok Dömötör Tekla 70. születésnapjára. Szerk. Balázs Géza és Hála József. MTA NKCS, 1984; Magyar néphagyomány – európai néphagyomány. A Magyar Néprajzi Társaság 100. és a szervezett néprajzi gyűjtőmozgalom 50. évfordulója alkalmából rendezett emlékülés előadásai. Szerk. Balázs Géza. Magyar Néprajzi Társaság–KLTE Néprajzi Tanszék, 1991; SMS-nyelv és folklor. Magyar Szemiotikai Társaság–Inter Kft., 2011.

Balázs Géza kutatási témáinak a Wikipédia által adott s általam idézett felsorolásában feltűnhetett ez is: „a magyar pálinka művelődéstörténete”. Igen, az is hozzátartozik a habitusához, az egyéniségéhez, hogy amúgy is roppant széles szakmai érdeklődési területéhez még ilyen különálló, szigetszerű góccok is csatlakoznak. Közülük csakugyan a pálinka téma körét illeti meg az első hely, azért, mert négy könyve is ezzel foglalkozik: *A magyar pálinka*. Aula, 1998; *Pálinka a közös nyelvünk*. Állami Nyomda, 2003; *Pálinka, a hungarikum*. Állami Nyomda, 2004, valamint ugyanez angolul is: *Pálinka, hungaricum. The Hungarian Specialty*. Állami Nyomda, 2004. De nem ez az egyetlen „gócc”. Nem sokkal marad el ettől – ha egyáltalán elmarad! – az az utazási szenvedélye, hogy a maja piramisok látványától megihletődve úgy másfél évtizede foglalkoztatni kezdte őt a kultúrák-civilizációk sorsa, felfutása és összeomlása. Számos kevésbé ismert országot keresett fel ezért – némelyiket többször is –, s a szó szoros értelmében körbejárta a Földet. Ezt szemléltető könyve: Balázs Géza&Takács Róbert: *Körbejárt Föld. Kulturális utazások a napsütötte sávban*. ASZ–MNYKNT–Inter, 2017.

Sok mindent lehetne, sőt, kellene még elmondani Balázs Gézáról – felsorolni nyelvművelő műsorait, adásait, amelyeknek összesített száma a 3000-et is meghaladja; legalább megemlíteni, hogy könyvein kívül, amelyekről már volt szó, 1200-nál is több tanulmány-nak, meg kisebb cikknek is a szerzője; felhívni a figyelmet arra, hogy színes és tanulságos előadásaival is gyakran találkozhatnak az ezek iránt érdeklődők – de én ezek részletezése helyett már csupán együttesen szólok arról a nagyon jelentős tudományos ismeretterjesztő, társadalmi tevékenységéről, amelyet a Magyar Nyelv és Kultúra Nemzetközi Társaságának elnökeként és az Anyanyelv- és Szóhasználati Szövetségének alelnökeként végez. Mindkét társadalmi megbízatása olyan, hogy lelkiismeretes teljesítéséhez igen sok szervezés, tervezés, egyeztetés, utazás, különféle rendezvényeken, konferenciákon való személyes részvétel szükséges. Korábban én is végeztem hasonló tevékenységet, így jól tudom, hogy ez milyen nagy megterhelés. Balázs Géza azonban, nem tudom, hogyan és honnan merítve erőt hozzá, de ezt a feladatkört is évek óta nagyszerűen ellátja.

Bár az eddig bizonyítottan legidősebb ember, egy francia nő 122 évig élt, egy amerikai tudóscsoport még most is 115 évben jelöli meg az emberi életkor felső határát. Én nem kívánok velük vitába szállni, inkább még engedek az általuk megjelölt életkorból. Azt kívánom kedves kollégámnak, sőt, már inkább barátomnak, Balázs Gézának, hogy a most betöltött 60 év után tegyen ehhez hozzá még kerek 50-et erőben, egészségben – és békeségben!

Grétsy László



In memoriam

Labádi Lajos emlékére

Ismét eltávozott valaki közülünk. Labádi Lajos főlevéltáros, főtanácsos, a Szentés Városi Levéltár nyugalmazott igazgatója 2019. június 15-én, 66 éves korában elhunyt. Halálával súlyos veszteség érte a magyar levéltáros-történész társadalmat és a honismereti mozgalmat. Tagja volt a Csongrád Megyei Honismereti Egyesületnek, közénk tartozott, közülünk ment el. Néhányunkhoz személyesen is közel állt, magamat több évtizede tudhattam barátjának, elsősorban a főiskolán eltöltött közös éveknek köszönhetően. Később a főiskolás évekből kinőtt, Nagy István tanárunk által összefogott baráti kör, illetve helytörténeti-honismereti együttműködésünk jelentette a kohéziót köztünk. Nehéz föl- és elfogadni a múlt időt, a „*nincs többé*” komor valóságát, a rideg tény azonban befejezett sorssal szembe-sít. A hír vétele utáni első gondolatok fájdalmas kételyekbe torkollottak, hisz a haláleset váratlanul ért. Tudtuk, hogy egy ideje szívbetegségének árnyékában élt, de nem akartuk komolyan venni. Szemünk előtt zajló alkotómunkája, állandó tettekreklésége még a hosszabb együttműködés reményét keltette. A halálát megelőző pár napon is az őszi, Nagy István, egykori tanárunk emlékére szerveződő találkozó kapcsán került szóba a neve. Mindhiába.

Így a sors visszavonhatatlan döntése immár kettős emlékeztetvé avatja őszi együttlétünket: egykori tanárunk mellett egykori diáktársunk emlékének is adózni fogunk. A gyász, a megrendülés elsősorban az emlékezet érzését hívja elő az emberben, ugyanakkor fájó alkalmat ad egy már véglegesen lezárt életút fontosabb állomásainak áttekintésére, az életmű főbb eredményeinek ismertetésére.

1953-ban született Szentésen. 1972-ben ugyanott érettsé-gizett a Horváth Mihály Gimnáziumban. 1977-ben magyar-történelem szakos tanári diplomát szerzett a szegedi Juhász Gyula Tanárképző Főiskolán. 1982-ban levéltárosi oklevelet kapott az ELTE Bölcsészettudományi Karának levéltár szakán. Tanulmányainak befejezése után városának levéltárában helyezkedett el, s megkezdte hosszú szakmai pályafutását. A Csongrád Megyei Levéltár Szentési Levéltárának munkatár-sa volt 1977-től, levéltárosa 1982-től, főlevéltárosa 1987-től. Az igazgatói tisztelet 1995-2010 között töltötte be.

Főbb kutatási korszakai voltak a neoabszolutizmus, a du-alizmus, illetve a Horthy-korszak. Érdeklődési körébe tarto-zott a közigazgatás- és politikatörténetet, sajtó- és építészet-

történet, heraldika és biográfia. Jelentősebb közéleti megbecsültségét, illetve aktivitását mutatja a különböző egyesületekben betöltött tagsági, illetve vezetői funkciója. A Magyar Levéltárosok Egyesületében 1997–2002 között az Alföldi Szekció vezetője, 1988-tól a Hajnal István Kör tagja, 1995-től az Oppidum Csongrád Alapítvány Kuratórium elnöke, 2003-tól a Szentés Városért Közalapítvány Kuratóriumának elnöke, 1994-től a Csongrád Megyei Honismereti Egyesület tagja.

Munkásságának nagy szeletét teszi ki Szentés múltjának föltárása. A Honismereti Szö-vetség *Honismereti Munkáért Emlékéremmel* ismerte el tudományos szintű helytörténeti



Labádi Lajos

összegzéseit. Közülük is kiemelendő a *Szentes címertörténete*, 1989; *Szentes rövid története*, 1996; *Szentes története évszámokban*, 2003; *Szentes – Városismertető album* (magyar, angol, német, francia nyelven) 2004; *Szentes régi képes levelezőlapokon* (1998). Nagyszabású kutatható adatbázist hozott létre a *Csongrád a szentesi lapokban (1871–1890)* c. kiadvány-sorozatával, amely tíz kötetben jelent meg 1995–2005 között. Az akár forráskiadványnak is tekinthető cikkgyűjtemény a helytörténeti kutatások fontos kútfőjévé vált.

Munkásságának fő vonása a precíz adatgyűjtés, pontos földolgozás, a tényekre szorítózkodás volt. Legyen könyv, tanulmány vagy tudományos ismeretterjesztő cikk, mindegyiket a hiteles adatközlés és empirikus okmagyarázat jellemzi. Több korszakkal foglalkozott, de mindegyikből elsősorban a közigazgatás és a politikatörténet érdekelte. Témavilágát kezdetben a szentesi nép társadalmi csoportjai, ezen belül is, a hely szelleméből adódóan, különösen a kubikusság sorsa határozta meg.

Első tanulmányát a szentesi kubikosság történetéről írta, amelyet 1974-ben a tanárképző főiskolák történelemszakos hallgatóinak lapja, a *Krónika* jelentette meg. Későbbi írásaiban is (*A szentesi földmunkások „eleven lexikona” [1898–1944]*, 1978; *Vajda Imre*, 1985; *Szentesi életrajzi évfordulók* 1987; 1988; 1989) rendre visszatér a mezőgazdaság kapitalizálódása következtében kialakult új társadalmi réteg kérdésére. Csongrád megye jellemzően „kubikus” településeinek vizsgálata révén jutott arra következtetésre, hogy ez a csoport a falusi földnélküli nincstelenekből rekrutálódott. Megállapítását életrajzi sorozatában személyes életutakon keresztül is alátámasztotta.

Később a polgári közigazgatás irányába fordult figyelme, s a hazai tudományosság szempontjából is jelentősebb alkotásai e kérdéskörben születtek meg. Eredményeit a szakmai közélet visszajelzései (ismertetések, levéltárosi elismerések), illetve a munkái fölhasználásával és részben a szakmai vezetésével született doktori értekezések, egyetemi szakdolgozatok igazolják.

Jelentős szakirodalmat alkotott Csongrád megye és Szentes önkényuralmi időszakának tudományos földolgozásával (*Csongrád megye neoabszolutista közigazgatásának kialakítása [1849–1854]*, 1986; *Szentes város közigazgatása és politikai élete (1848–1918)*, 1995). Jóllehet ezek címük szerint megyei, illetve városi összefoglalók, ám rendkívül széles körű forrásbázisuk, összehasonlító elemzésük általánosabb érvényű következtetéseket is megalapoztak. Bizonyította, miként emelkedik az egykori úrbéres a jobbágyorsból paraszttá, s válik a megyének, de különösen Szentesnek, függetlenségi hagyományokat hordozó társadalmi rétegévé. Számos biográfiában (*Sima Ferenc*, 1984; *Boros Sámuel*, 1986; *Szentes főbírái, polgármesterei, tanácselnökei, országgyűlési képviselői, díszpolgárai*, 1996; *Harruckern János*) és tanulmányban (*Szentes az 1861. évi alkotmányosság idején*, 1988; *Szentes város közigazgatása 1849–1860 között*) közöl új ismereteket az alkotmányos kormányzás visszaállításáért folytatott helyi küzdelem részleteiről.

A dualista kor lokális politikai viszonyainak ábrázolásával ugyancsak sok munkájában foglalkozik. Ezek fő tanulsága, hogy bár a hivatalos szociáldemokrácia az ipari munkások mozgalmát tekintette politikája igazi tárgyának, az Alföldön a valódi munkásképviseletet az agrárszocializmus tűzte zászlajára. Ez következett az 1848 után lezajlott mezővárosi agrárkapitalista fejlődésből, a jobbágyfelszabadítás megyei végrehajtásából – állapítja meg Labádi Lajos.

A levéltárosi műhely, illetve a történelemszociológia kiváló segédletet kapott tőle a *Szentes város árvaszékének iratai; Csongrád megye községeinek iratai*; valamint a *Szentes város levéltára (1703–1950)* c. munkáiban. Ezek levéltárosi szakkiadványok, nélkülük nehezen boldogulnának a Csongrád megye községeinek történetét kutatni akaró szakemberek.

Életművének beszédes bizonyítéka a *Labádi Lajos levéltáros nyomtatásban megjelent munkáinak jegyzéke* címet viselő kiadvány (szerk.: Bodrits István). A publikációs kötet a pótfüzetrel együtt az 1974–2011 közötti időre nézve tekinti át ezt a hatalmas produkciós állományt, amely 1018 nyomtatott tételt rögzít. Műfajra nézve változatos munkaleltárról van szó, újságcikkektől kezdve a tudományos ismeretterjesztő írásokon át, a szaklapokban megjelent tanulmányokig és önálló kötetekig, sokféle témájú és mélységű írás jelent meg tollából. Talán kevésbé közismert, hogy Labádi Lajos jelentős címertani tevékenységet végzett, ő készítette (társszerzőségben) Tömörkény, Nagymágocs, Szegvár, Derekegyház címerét, ami Csongrád megye főntebb vázolt alapos múltismeretéből logikusan következett. Ugyanez magyarázza az építészettörténet megyei emlékeiről írt különböző, az épített kultúrát településfejlődési és művészi szempontból bemutató és értékelő írásait. Közülük is kiemelkedik a *Csongrád megye építészeti emlékei, 2000* című monográfia, amelyet társszerzőként jegyez, és amiben 10 község (többek között: Eperjes, Fábiansbesztyén, Mindszent, Nagytőke, Derekegyház), valamint Szentes város építészeti alkotásait örökítette meg.

Kedves Lajos!

Mostantól elsősorban munkáid beszélnek Rólad. Nagy és értékes szellemi örökség maradt utánad, mondhatni Szentes város és Csongrád megye múltbéli tükrét hagytad ránk. Amikor szűkebb pátriánk múltjának mélyeséges kútjából merítünk, óhatatlanul találkozunk Veled. Számunkra ebben a világban fogsz tovább élni. Nyugodj békében!

Marjanucz László

Nemcsics Antal emlékezete

Szomorúan értesültünk a hírről, hogy 2019. július 12-én, életének 92. évében elhunyt a Pestszentlőrincen élő dr. Nemcsics Antal színtervező, festőművész, környezettervező, egyetemi tanár, a műszaki tudományok doktora, a XVIII. kerület díszpolgára. Színország megteremtője külön figyelmet fordított arra, hogy a színek közötti összefüggéseket ne csak matematikai formulákban, hanem a hétköznapi ember számára is közérthető módon, a művészet nyelvén mondja el. 2019. július 31-én a Pestszentlőrinci temetőben vettek végső búcsút tőle.

Nemcsics Antal 1927. június 9-én született Pápán. Már egészen fiatal korában felfedezte a szín emberre és annak környezetére gyakorolt hatását. Kezdetektől az volt a vágya, hogy a színekkel szebbé, emberibbé, lakhatóbbá tegye világunkat.

1950-ben a Magyar Képzőművészeti Főiskola freskó osztályán diplomázott. 1951-ben feleségül vette volt évfolyamtársát, Takács Magdolna festőművészt. Három fiúgyermekük született. A főiskola elvégzése után egyre több tájképet, csendéletet, portrét és figurális kompozíciót festett, melyek hazai és külföldi kiállításokon egyaránt szerepeltek. Természetelvű képei lehetőséget adtak a színekkel kapcsolatos észrevételeinek pontosítására, illetve a tudományosan megfogalmazott törvényszerűségek igazolására.

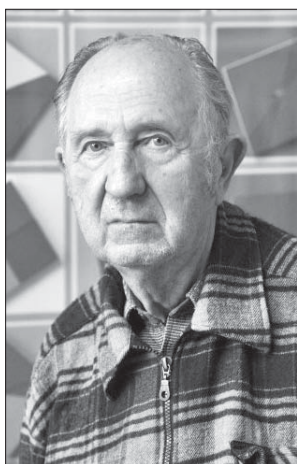

Nemcsics Antal

Első nagy nemzetközi elismerését, a *Giorgione-díjat* 1963-ban az olaszországi Castelfranco Venetoban nyerte el a helyszínen festett temperaképével.

Az ötvenes évektől folyamatosan kapott megbízásokat a háborúban megrongálódott templomok képzőművészeti dekorációinak elkészítésére. Élete során összesen 113 templombelső színikialakítását végezte el. Első munkái közé tartozik a pestszentlőrinci Fogaras utcai ferences kápolna, melynek 1951-ben szekkóval díszítette falait. Egyházművészeti munkásságáért a Vatikáni Államtitkárságtól 1983-ban kapott kitüntetést.

Művészeti alkotótevékenységének elméleti hátterét nemzetközileg is elismert tudományos munkássága adta, amely a színhez és a színes környezettervezéshez kapcsolódik. Kidolgozta a harmóniaküszöbökre épülő, nemzetközileg elfogadott Coloroid színrendszert, a színreferencia indexszámrendszert, a komplex színharmónia-elméletet és a színdinamikai környezetelméletet.

Színekkel kapcsolatos kísérleteit a Budapesti Műszaki Egyetem hallgatóival végezte, ahol 1951-től 50 éven keresztül több építészgenerációt tanított színdinamikai ismeretekre. Több mint 300 könyve, tudományos cikke jelent meg a témában, számos nemzetközi konferencián tartott színelméleti előadást, s több mint 20 különböző nemzetközi tudományos szervezet elnöke, alelnöke vagy tagja volt.

Kutatásainak eredményeit templomok, közintézmények, ipari és közlekedési létesítmények, valamint egész városképi együttesek színterveinek létrehozásában alkalmazta. 1982-ben a budai várnegyed színdinamikai tervét dolgozta ki, melyért nemzetközi színtervezési I. díjban részesítették. Budapest XVIII. kerületében a Ferihegyi repülőtér mellett több lakótelep színekkel való felélesztése fűződik nevéhez. 1998-ban alkotta meg az Alacskai úti lakótelep színdinamikai tervét, majd 2008-ban a Szent Lőrinc-lakótelep, illetve 2010-ben a Havanna-lakótelep egy-egy épülete újult meg az ő színtervei alapján.

A nyolcvanas évektől külön figyelmet fordított arra, hogy a színek közötti összefüggéseket ne csak matematikai formulákban, hanem a hétköznapi ember számára is közérthető módon, a művészet nyelvén mondja el. Létrehozta Színország kapuját, egy 100 db elektromotorral működtetett coloroid színeket megjelenítő mobilt, illetve a Colorium elnevezésű objektet, a Coloroid színrendszer 12 méteres modelljét. Mindkettő szerepelt a 42. velencei Nemzetközi Képzőművészeti Biennálén.

1996-ban megkapta a *Magyar Köztársasági Érdemrend Kiskeresztjét*, majd 2006-ban *Tisztikeresztjét*. Budapest XVIII. kerülete 1996-ban választotta díszpolgárává.

Nemcsics Antal felbecsülhetetlen életműve mögött egy végtelenül szerény ember rejtőzött, akinek embersége, hivatástudata, valamint mély hite példaként állhat mindannyiunk előtt. Munkája iránti szeretetéről árulkodott, hogy még utolsó éveiben is gyermeki örömmel mesélt színekkel kapcsolatos felfedezéseiről. Műtermében olyan különleges szépség és harmónia fogadta az oda belépőt, amely sűrített tapasztalata volt mindannak, amit országos és nemzetközi szinten létrehozott. Vágya, hogy a színekkel szebbé, emberibbé tegye világunkat, teljesült: városnegyedeink, közintézményeink és templomaink közvetítik nap mint nap a színek megújító erejét.

„*Színországba való utazás nemcsak egy ismerős és mégis ismeretlen világba vezet, hanem az alkotással, sőt minden alkotó prototípusával, magával az Alkotóval ismertet meg.*” (Nemcsics Antal)

Szabó Zsófia Lilla



KÖNYVESPOLC

KÖNYVEK ZALÁBÓL

Muravidéki magyar értéktár

A négy fejezet (Épített örökség; Helyi jellegzetességek, étel, ital; Szellemi örökség; Művészeti örökség) szinte lépésről lépésre követi a fejezetcímek által rögzített sajátosságok kialakulását, mai állapotát. Az öfelsege hadüzenetének következményekén aláírt trianoni békeszerződés előtt Zala megye közigazgatási egysége volt az Alsólendvai járás, amely ma Szlovéniához tartozik, de ezer szállal kötődik Zalához. Most ünnepeltük például a két térség közötti nem hivatalos sportkapcsolatok fél évszázadát.

A *Muravidéki magyar értéktár* előszavában Horváth Ferenc, a Muravidéki Magyar Önkormányzati Község tanácsának elnöke azt hangsúlyozta, hogy a Muravidéken is elkezdték a történelmi múlt, a magyar gyökerek fel-tárását.

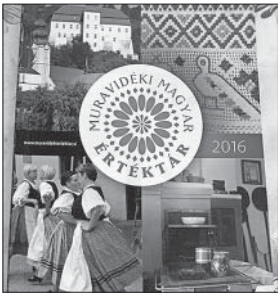

Nos, ezekből a gyökerekből nőtt ki a legnagyobb fa, az 1858. április 16-án Alsó-lendván született Zala György szobrászművész, akinek kiemelkedő alkotása a budapesti Hősök tere. Az ellenkező oldalon, a Gellért-hegyen magasodik a Szabadság-szobor, az ugyancsak zalai születésű Kisfaludi Strobl Zsigmond alkotása. Tehát Budapest élete két zalai mű között zajlik.

De haladjunk a fejezetek sorában.

A Lendva-hegy 266 méter magas pontján áll a városalapító Bánffyak hatalmas kastélya, amelynek helyén a XII. században minden bizonnyal a végvárak sorába tartozó erőd állott. Később a Nádasdyak és az Esterházyak is birtokolták a térséget, amely a különös tájszólásáról ismert Hetés

(helyileg: Hetis) és ahová maga Mátyás király is ellátogatott. A kastély ma a Lendvai Galéria és Múzeum, amely 122 négyzetméteren mutatja a táj történelmét, néprajzát és művészetét. A szlovéniai, magyarországi és osztrák Hetés jellegzetessége a szoknyás harangláb, az épített örökség része – ezt kép mutatja be a könyvben.

Árpád-kori templom is található a Lendvától 15 kilométerre fekvő Bántornyán (szlovén nevén: Turnišče), benne Aquila János 1380–1390 között alkotott freskóival, köztük a Szent László-legendával. Ugyanitt működött a Hetés-szerte híres tökmagütő, amelynek olaját messze földön szerették. A *vágott zsírral* együtt a népételek legkedveltebb „alkatrésze” volt. Ahogyan az újszülöttet ábrázoló lakodalmi kalács, a *fumu*, amely a magyarországi Lenti környékén ugyancsak közismert.

A szellemi örökségek közül a *Honismeret* 2017/6. számában már esett szó *A zalai reformáció kezdetei* című írásban, Zala Györgyöt pedig fõntebb említettük meg. Tehát áttérhetünk a művészeti örökség legjellegzetesebb alkotására, a hetési szõttesre és hímzésre, amelyet a szlovéniai és zalai Hetésben is azonos stílusjegyek jellemeznek, ahogyan a férfi és nõi viseletet és a néptáncot is. A batikolt hímes tojás különös érdekesség.

Természetes módon tartozik a Hetés vidéki értéktárhoz a Kapornaki Helytörténeti és Néprajzi Gyűjtemény a Skerlák-féle házban, amely szemmel láthatóan, kézzel foghatóan idézi elénk a Szlovéniához csatolt őrsegi táj sajátosságait: a *köcsögfát*, a *bor-nás méhe*st, a *faragókamrát*, a *mászókéményes konyhát*.

Falutéka a Válicka-völgyében

Bak község a Balaton melléki Keszthelytől a szlovéniai határig, Récicsig futó 75-ös főközlekedési útvonal mentén fekszik. Ezt a települést mutatja be a Balogné Bacsa

Ibolya és Balogh Éva által szerkesztett és Gombos Zsófia fényképeivel, grafikáival gazdagított füzetszerű kiadvány.

Valamikor a Széchenyiek birtoka volt 6 másik községgel és pusztával együtt. A Pesten hídépítő és Akadémia-alapító István ezt írta az akkori Zaláról: „*Csupa erdő, mocsár, unalmas, tudatlan, de annál pöffeszkedőbb szomszédok.*” Őt idézi a Szentgyörgyvölgyön élő Béres János szobrászművész alkotása, a faluközpontban álló Széchenyi-szobor. Azért is, mert a templomépítés is a nevéhez fűződik, amikor pedig egy tűzvész pusztított el 45 házat, akkor élelmet, épülettűz és téglát küldött Bakra. A falvakban jobbágyság, a pusztákon uradalmi cselédek éltek. Ugyanakkor iskolába is jártak a lurkók: a községházára.

Bakot akkor a pusztával együtt mintegy 400-an népesítették be és egy 1817-es adat szerint 3 nyomásos földművelést alkalmaztak: 2 nyomás az őszi, tavaszi gabonavetés és 1 nyomás pedig a pihentető parlag, amelyet a következőkben vettek művelés alá. Érdekes módon a majorok a földesúr családtagjainak nevét viselték: Hanna, Alice. Az 1930-as években készült fényképek idézik föl az akkor még változatlan községet, pusztákat, sőt, még az egykori téglákat is.

Később takács is került a faluba. Ettől kezdve a Gula-berekben kendert kezdtek el termesztetni, tilolták, gerebenezték, majd rokkán készítettek fonalat az ágyneműhöz, kenyérruhához, törülközőhöz, asztalterítőhöz, sajátos baki szövsmóddal és mintázattal.

Ma már Honi Strázsa néven gyűjtik-örzik a helyi értékeket, ifjúsági táborokat szerveznek, amelyekbe meghívják a Lendva-vidék ifjúságát, főként a Pince nevű faluból, amelynek fényképes ismertetése is helyet kapott a könyvben. A táborokban mindenféle paraszti munkát elvégeznek, és újra átélnek az egykori népi játékok hangulatát: *kotyolnak, betlehemeznek*, egykori ételeket készítenek, minden hónapban szeptembertől márciusig. 1986-ban akadtak rá a Lu-

ca-napi *kotyolás* helyi szövegére Zsuppányi Károly gyűjteményében:

„*Luca, Luca, kitty-kotty,
tojjanak a tiktyuk, ludgyuk,
kendtek asszonyának annyi tojása legyen,
mint égen a csillag,
kedtek dísznajának akkora szalonnája
legyen, mint a mestergerenda,
fejszéliük, furójuk úgy állon a nyelibe,
mint az én szerszámom a helibe.
Luca, Luca kitty-kotty...*”

Ugyanígy őrizték meg és plántálták át a mai napokba az egykori *díznóvágás*, a *gergelyjárás*, a húshagyókeddi *maszkajárás* mozzanatait, mondókáit.

A Makovecz Imre tervezte faluház helyet is ad mindenféle kezdeményezésnek, például a helyi hagyományokat elterjesztő vetélkedőknek is, amelyekhez fölkiutnak minden elérhető.

Készítettek animációs filmet is, amely a világhálón is megtalálható *Hogyan lesz a tojásból csikó?* címmel. A szerkesztők további falutéka-füzetek kiadására készülnek a nemzeti értékek és hungarikumok gyűjtésére kiírt pályázat révén.

(Muravidéki magyar értéktár. Vas Megyei Önkormányzat, [Szombathely], 2016. 48 oldal; *Baloghné Bacsa Ibolya–Balogh Éva* [szerk.]: Falutéka a Válicka-völgyében. Fényképek, grafika: *Gombos Zsófia*. Kistermelők Baráti Egyesülete, Bak, 2017. 26 oldal)

Ferencz Győző



MOZAIKKOCKÁK EGY ÁRPÁD-KORI DRÁVASZÖGI MAGYAR FALU HISTÓRIÁJÁBÓL

2018 végén jelent meg Alsó-Baranyában egy közel 400 oldalas kemény kötésű könyv az ottani magyarság egyik legfontosabb fa-

lujáról. Csúza első említése a XIII. század közepére datálható, azóta is őrzi magyar jellegét, hiszen a már 700 fő alá apadt lakosok közel 95%-ban ma is a nemzetünkhöz tartozóknak vallják magukat. A még monográfiának nem nevezhető, ám annak jelentős építőköveit képező kötet szerkesztői és szerzői közül kiemelkedik Repmann Dékány Zsuzsanna ny. pedagógus, aki több évtizede szenvedélyesen kutatja a település történetét, és szervezi a helyi művelődési életet. Az ő írását közöljük az alábbiakban, amely rávilágít a megjelent könyv keletkezéstörténetére és sokszínű tartalmára. *Székelly András Bertalan*

*

Csúza a Drávaszög egy kicsi faluja, de az 1944–46-os időszakot kivéve mindig élénk társadalmi és kulturális élet folyt a községben. 1991-ben aztán jött az újabb háború, a fiatalok és középkorúak jó része elmenekült, kisebb hányaduk és az öregek maradtak. Keserves évek következtek. Szinte minden hétre jutott temetés. Emlékezni március 15-re is titokban mertünk.

S a hét szűk esztendő után végre hazatérhettek a menekültek. De a hosszú távollét eltávolította egymástól őket, és az itthon maradottakat: kinek volt nehezebb, akik elmentek, vagy akik maradtak? Hogyan lehet visszaállítani a régi rendet?

Aztán szinte váratlanul kapóra jött egy régi évszám. Csúza első írásos említése 1252-ből való. Néhány év múlva a falunk 750 éves évfordulója következett! Olyan ünnepséget szerettünk volna szervezni, amely ismét összehozhatja az embereket! A szervezőbizottság – Dékány Zsuzsanna, Pasza Árpád, Szűcs Jolán és Varga György – ki kellett hogy találjon egy egész évről szóló programot, nevezetesen, hogy 1. hazahívjuk a Csúzáról elszármazottakat; 2. az évforduló jegyében megemlékezünk a.) az olvasóegylet, b.) a tűzoltótestület, c.) a nőszervezet megalakításáról; 3. ökumenikus istentiszteletet tartunk; 4. emléktáblákat emelünk a világháborúk csúzai áldozatai-

nak tiszteletére; 5. kiadunk egy monográfiát Csúzáról.

Itt megakadtunk: ehhez sokkal több idő, sokkal több pénz és olyan emberek kellenének, akik ezt a nagy munkát el tudnák végezni. De esetleg egy füzetet kiadhatnánk a Csúzáról az eddigi megjelent írásokból, s addig még ki is bővíthetnénk ezt az anyagot. Legyen a címe *Csúzai füzet* vagy *Csúzai füzetek I.*, s mintegy sorozatként ötévente megjelentethetnénk egy-egy újabb kiadványt. Így lett 2002-től 2018-ig 4 ilyen füzet. Ebből a 4 füzetből (némi kihagyásokkal és némi bővítéssel) megszületett a *Csúza könyve*.

A csúzai református egyház irattára rendkívül gazdag, s talán a legérdekesebbek a kézzel írott presbiteri jegyzőkönyvek és a gondnokok számadásai. Az egyik legrégebb bejegyzés 1775-ből való, Kurtán Zsigmond lelkész írta be: „*Mikor, mit, mire és hová költöttünk a Tmpl építésében, megtetszik e' szerint: ezer tégláért 12, 148 mérő Mészért 21.1, Az üvegesnek fizettetett 32, Az Áts Mesternek 171.34, A Kőműves Mesternek 410.*”

S hogy az egyházközség és a falu szinte egyet jelentett, ezt az alábbi, Ács Gedeon által 1864-ben írt jegyzőkönyv is bizonyítja: „*Iskolánk megégvén a Gráner György izraelita kereskedő házából kitört tűzben, mely 8 házat és több melléképületet megemésztett, határozottatott, hogy új, emeletes épületet építsünk téglából s cserépre.*” December 19-én: „*A lelkész megkezdte a tanítást az új iskolában, folytatni szándékozik Gergely napig amennyire ideje és egészsége engedi.*”

Mivel az iskola felekezeti intézmény volt, az egyházi jegyzőkönyvekben megtaláljuk az „*academicus rectorok*” névsorát 1802-től 1868-ig. 1802-ben jött a faluba az első állandó tanító, Tóth Ambrus. Utóda Tarr Géza volt, akit 1906-ban a fényképész megörökített a tanítványaival. A legteljesebb és legrészletesebb fejezete könyvünknek éppen ezért a csúzai iskola története. Egészen 2000-ig nemcsak a pedagógusok neveit is-

merjük, hanem szinte mindegyikükről osztálykép is maradt.

A vidék korai polgárosodásának és viszonylagos jólétének az alapja mindig a szőlőtermesztés volt. Erről egy tudományos ígéssel megírt átfogó tanulmányt olvashatunk a könyvben, amit borászaink a legújabb gondjaikkal és eredményeikkel egészítettek ki.

Csúza társadalmi és kulturális élete a XIX. század utolsó évtizedeitől igen élénk volt. 1882-ben megalakult a Csúzai Polgári Olvasóegylet, 1897-ben közadakozásból Kossuth-domborművet emeltek, amelynek a felavatásán Kossuth Ferenc is jelen volt. Ugyanabban az évben megalakult az Önkéntes Tűzoltó Egylet is.

Az olvasókör tevékenysége színjátszással, ünnepélyek és bálók rendezésével bővült, majd az 1950-es években az egylet utóda-ként létrejött a Jókai Mór Kultúregyesület. A színjátszás mellett táncsoport is alakult, később irodalmi esteket, könyvkiállításokat, színházlátogatásokat is szervezett az egyesület.

A tűzoltók mindig készenlétben voltak, de szemléken, versenyeken is részt vettek, azonkívül mindig ők szervezték a május elsejei majálisokat.

Gazdag tartalmakat kínált a Nőszervezet is: kézimunka-kiállítások, faluszépítési akciók, egészségügyi előadások és szűrővizsgálatok megszervezése valamint az asszonyok számára felejthetetlen élményt nyújtó kirándulások belföldön, Magyarországon, Erdélyben, de még Bécsben és Velencében is.

A sportélet is élénk volt, különösen nagy sikereket értek el a csúzai fiatalok az 50-es, 60-as években a kézilabdában.

Mint a legtöbb falu, Csúza is önellátó volt a XX. század második feléig. Nemcsak az ételtermelést, hanem a lakásfenntartásig mindenhez hozzájutott itthon, amire szüksége volt. A faluban volt kőműves, ács, kovács, bognár, pintér, asztalos, pék, varrónő, borbély, sőt, még fényképész is.

A könyvnek igen értékes részeit képezik azok a fejezetek, amelyek a falu szellemi értékeit mutatják be. A település részei a helyi nyelvben élnek, mint a Bagóváros, Vízálló, Börgöngye, Rózsa-dörömb, vagy a falu háttérreszeinek nevei: Csátár (már egy 1252-es oklevélben említődik), Zsíros gyöp, Labodás, Nádlás, Danóci hegy, Cigányok föle stb.

Egy lelkes pedagógus összegyűjtötte a még föllelhető gyerekjátékok, mondókák, kiszámolók, találós kérdések, köszöntők jó részét. Ugyancsak érdekes egy másik írás is, a csúzai anekdoták gyűjteménye.

Egy falu életének, mindennapjainak, ünnepeinek bemutatása sosem lehet teljes. Reméljük, hogy lesz folytatás!

(*Reppmann Dékány Zsuzsanna–Micheli Tünde–Pasza Árpád–Tatai Igor–Varga György* (szerk.): Csúza könyve. Fejezetek egy Árpád-kori magyar falu történetéből. Horvátországi Magyarok Demokratikus Közössége, Bellye, 2018. 391 oldal)

Reppmann Dékány Zsuzsanna

„...GYÚJT RÉGI FÉNYNÉL ÚJ SZÖVÉTNEKET”

Ha bárkinek először látogatok a lakásába, előszeretettel legeltetem tekintetemet a könyvespolcán. A látottakból tudom, vagy inkább érzem meg, hogy kinek a házába, szellemi világába léptem be, mire számíthatok, mit várhatok tőle. A szekszárdi levéltár nyugalmazott munkatársának, a Tolna megyei Egyed Antal Honismereti Egyesület korábbi elnökének új kötetét kézbe véve, jólesően láttam a borítón lévő, s a szerzőt könyvespolcán bogarászva ábrázoló fényképen az ismerős szerzők ismerős könyveit: Babits Mihály, Illyés Gyula, Németh László, Kallós Zoltán, *Romániai magyar irodalmi lexikon...* Ha egyébként nem ismerném, már ezekből megtudhattam, hogy rokon érdeklődésű, honismereti elkötelezettségű értékes olvasmányokkal megalapozó ember kötetét tartom a kezemben, akitől nem

idegen az az értékrend, amit magam is szellemi életünk javának tartok. De hát egyébként is ismerem Kaczián Jánost, akivel nem egy honismereti rendezvényt szerveztünk, s aki azon nem is kevés ismerősöm közé tartozik, akikről nem röstellem bevallani, hogy irigylem őket.

Mert a számomra áttekinthetetlen méretű fővárosban élve mindig némi irigységgel tekintettem azokra, akik tanárként, tanítóként, közgyűjteményi munkatársként, vagy akármiképpen úgy élhettek, élhetnek egy-egy kisebb-nagyobb településen, hogy azt minden tekintetben otthonuknak érezhetik, otthonukként kutathatják, otthonukként szerethetik. Mert Szekszárd és Kaczián János kapcsolata ilyen érzelmi alapokon nyugvó tudásra épül. Bizonyosság rá ez a *Múltidő* címet viselő kötet, amit korlátolt intelligenciájú gépem képes pirossal aláhúzni, mert nem tudja, hogy ez a szó nem jelzős szerkezet, hanem igenis önálló fogalom. Azt jelenti, ami egy települést városi közösségé tesz és megkülönböztet egy ilyen vagy olyan ötletből létrehozott lakóteleptől.

Nem lehetett könnyű dolga a szerzőnek, amikor ezt a 106 kisebb-nagyobb tanulmányt szétosztotta, besorolta a kötetet tagoló három nagy fejezetbe. Mert a fejezetek elvileg logikusan rendeződnek egymás mellé – történelmi események, jeles személyek, helytörténeti adatok –, de maguk az írások nem éppen maguktól állnak be a rendbe. Csaknem mindegyik írás átér, belelóg, átfedi a másik fejezetben lévő, ami nem is csoda, hiszen egy töről fakad szinte valamennyi, arról, amit a szerző nagyon találóan *otthonismeretnek* nevez, önkéntelenül – vagy nagyon is tudatosan – ráismerve a *hon* és az *otthon* szavunk közti szoros nyelvtani és érzelmi rokonságra. De hát a több mint száz írást képtelenség ömlesztve, vagy – mint sok kényelmes szerkesztő – névsorba rakva közölni, s mert okosabb rendszerezést magam sem tudok elképzelni, egyetérték Kaczián hármas tagolásával.

Némi jóindulattal mindhárom fejezet tanulmányaiban felfedezhető némi időrendiség. Mindegyik a középkorral indít: az első a szekszárdi Benedek-rendi apát-ság történetével foglalkozik, a második I. Béla király különböző ábrázolásait veszi számba, a harmadik pedig éppenséggel a IV. századig visszatekintve sorolja a megye területét egykor megülő népeket. De egyik fejezetben sem érvénysül a továbbiak során az időrend. Az elsőben szóba kerül Tolna megye keletkezése, Szekszárd megyeszékhelyé válása s az ehhez tartozó főbb intézmények létrejötte, a különböző társaságok, körök, egyesületek megalakulását gerjesztő társadalmi igények érvényesülése, a méltán rangos borvidék néhány elemének kialakulása. Ezeket a témákat – és még számos más természetűt – a szerző többnyire széles kitekintéssel, a táj, vagy éppen az ország történelmi eseményeihez kapcsolva, abba belehelyezve tárja elénk.

Már ebben a részben is, de a másodikban különösképpen élveztem olvasás közben az úgynevezett „*általános műveltségem*” gyarapodását. Hiszen számos ismerős személyiség kevéssé, vagy egyáltalában nem tudott oldalával találkozunk ebben a fejezetben, természetesen a Szekszárddal és általában a megyével való kapcsolatuk megismerése révén. Olyan közismertek, mint Kossuth Lajos, vagy Kölcsey, Liszt Ferenc, Pollack Mihály életének helyi kötődésük mellett helyet kapnak itt a megye történelmének, kultúrájának jelesei: Béri Balogh Ádám, Garai János, Váradi Antal, vagy a Megyei Honismereti Egyesület névadója, a nagy formátumú helytörténeti felmérést kezdeményező Egyed Antal, aki valami kiderítetlen, vagy kideríthetetlen okból kifolyólag a hangyaszorgalmú anyaggyűjtés után lemondott a kincset érő helyismereti anyag feldolgozásáról. S ha erről az érthetetlen hiátusról maga az Egyed Antal nevét viselő egyesület elnöke, a tudós levéltáros is kénytelen kijelenteni, hogy „*tudományos igényű kezdeményezésének ismeretében*

meglepő tény, hogy adatgyűjtésének hatalmas anyagát egész életében érintetlenül hagyta”, akkor bizony bele kell nyugodnunk, hogy ez a talány a helytörténeti tudomány és honismereti mozgalom talán örök rejtélyeként marad az utókorra.

Már a két elsőt is, de a harmadik fejezetet aztán ízig-vérig honismereti értékűnek tekinthetjük. Történelmünknek azt a hajszálgyökérzetét találjuk meg benne, amire oly gyakran és szívesen utalt egykori elnökünk, Kanyar József, amikor a honismeret és a helytörténet jelentőségét méltatta. Olvashatunk itt a Tolna megyében az elmúlt két évszázad alatt alakult különböző egyesületek és általában a civil szervezetek létrejöttéről, felvirágzásáról, időről időre bekövetkező átmeneti hanyatlásukról, majd az 1949–1950-es évekbeli teljes felszámolásukról. Megismerkedhetünk a Szekszárd és általában Tolna megye életében jelentős gazdasági és kulturális szerepet játszó, a XVIII. század folyamán betelepült németekkel, de némileg hiányolom, hogy a szerző egy gesztus erejéig sem foglalkozik az 1940-es évek második felébe Tolna megyébe menekült bukovinai székelyek szenvedéstörténetének és otthonra találásának izgalmas folyamatával. Több jelentős megyei település dióhéjnyi története mellett tanulságos helytörténeti jelenségről is olvashatunk ebben a fejezetben, mégpedig az 1866-ban az erdélyi Krassó-Szörény megyébe kirajzott félszáz szekszárdi családról, s az általuk létrehozott *Bunyaszekszárd* sorsáról, amiről napjaink szekszárdi helytörténetészei szinte csak véletlenül szereztek tudomást, s valóságos „oknyomozó”, a szájhagyomány segítségét is igénybe vevő helytörténeti kutatómunka eredményeként sikerült újrászóni az évszázada bomló szálakat, hogy – éppen e könyv szerzőjének és a megyei honismereti egyesület által képviselt lokálpatrióta elkötelezettségnek eredményeként – afféle virtuális kapcsolat jöhhessen létre a valamikori kirajzás hűlt helyével, de még élő, s a nemzedékekkel ezelőtt elhagyott

„anyaváros” polgáraival. Ez a felemelő történelmi ragaszkodás szép példája a honismereti gondolkodás kézzelfogható, napjainkat tartalommal megtöltő eredményének.

Ha végezetül valami értékközösséget keresünk a három fejezetbe rendezett 106 honismereti miniatúra között, akkor azt az elismerésre méltó teljesítményt emelném ki, amivel Kaczián Jánosnak egy-egy, évszázadokat átívelő, sok folyóméternyi levéltári anyagra támaszkodó, közösséget ragasztó helyismereti témát sikerült esszenciává párolnia. A leghosszabb írásmű sem több 18 nyomtatott oldalnál, de a legtöbb 4–5 oldalnyi sűrítmény, vagy annyi sem. Lelki szemimmal elképzelem, hogy egy-egy arravaló pedagógus milyen gazdag italt keverhet ezekből a kanálnyi „*múltidő porokból*”, hogy helyi árnyalatokkal ízesítse a gyakran bizony elég száraz és nyögvenyelős tanórákat.

A *Múltidő* második oldalán azt olvashatjuk, hogy a könyv a szerző „*szeretteinek és barátainak készült*”, az utolsó oldalán pedig azt, hogy „*magánkiadás 60 példányban*”. Ami szép gesztus a megyei honismereti egyesület tisztességben megőszült egykori elnökétől, de kötve hiszem, hogy Kaczián Jánosnak – leszámítva a köteles példányokat is – mindössze félszáz szerette, barátja lenne abban a bármilyen kicsiny megyében. Biztos vagyok benne, hogy számos olyan pedagógus, helytörténész, lokálpatrióta és potenciális egyesületi tag él Tolnában és az országban, akik szívesen sorolnák polcaikon a rendszeresen forgatott művek közé. Hátha még azokra is gondolunk, akik valamilyen ok miatt elköltöztek ugyan szülőföldjükről, de léleken nem szakadtak el, s



szívesen lapozgatnának egy ilyen szívmelegítő honismereti kiadványban.

Gondolkodnunk kellene, miként juthatnának hozzá?!

(Kaczián János: Múltidő. Összeszedezett históriák kis gyűjteménye. Magánkiadás, Szekszárd, 2018. 340 oldal)

Halász Péter

KÉNYSZERMIGRÁCIÓS SORS A MÁSODIK VILÁGHÁBORÚ UTÁN

A kétnyelvű könyv olyan magyarországi németek, felvidéki magyarok és matyók élet-történetét mutatja be, akik elszenvedői vagy részesei voltak az 1945 utáni migrációnak. A közös pont életükben Solymár, amely egyeseknek az elhagyott szülőfalut, másoknak

az új hazát jelentette. A szerző Magyarországról elűzött két német nő, egy Csehszlovákiából kitelepített magyar férfi és nő, illetve egy áttelepült mezőkövesdi summás testvérpár eltérő sorsát hasonlítja össze a velük folytatott beszélgetések segítségével. Az interjúkra a 2000-es években került

sor, és amint a szerző írja, nem volt könnyű a beszélgető partnereket megtalálni, részben azért, mert már sokan nem éltek azok közül, akik átéltek ezeket az eseményeket, részben pedig azért, mert a még élők közül többen ennyi évtized után sem akartak a történekről nyilatkozni.

A szerzőt leginkább az érdekelte, hogy ezek az emberek hogyan tekintenek Solymárra mint otthonukra, hazájukra, milyen hazaképpel szolgál számukra, valamint, hogy az egymás mellett élő közösségek identitásai milyen hatással voltak egymásra. Vagyis a történelmi folyamatok személyes olvasatát próbálja meg elemezni.

Az első két nagy fejezetben azt vizsgálja, milyen folyamatok játszódtak le makro- és mikrotörténeti szinten ebben a korszakban. Először tehát a háború utáni kényszerigrációk és népességmozgások történetét tekinti át általánosságban, utána pedig azt, hogy ezek az események hogyan zajlottak le a Pilis völgyében, különös tekintettel Solymárra. Ehhez beható levéltári kutatásokat is végzett.

E régióban a solymári vasútállomás volt a németek 1946-os elűzésének központja. A szerző a magyarországi németek elhurcolásának, illetve jogfosztásának kezdetét már 1944-re teszi, amikor is a német–magyar bilaterális szerződés értelmében lehetővé vált, hogy az SS kényszersorozza a német nemzetiségű férfiakat, illetve ekkor kezdődtek meg az SS által végrehajtott áttelepítések Németországba. A szovjetek bevonulása után pedig következett a „*málenkij robot*”, az internálás, földfosztás, majd a kitelepítés azért, hogy a Buda környéki „*sváb gyűrűt*” szétrobbantsák és így megváltoztassák e terület etnikai arányait és gazdasági jellegét. A kitelepítésekkel egy időben elkezdték a mezőkövesdi summások, a tarpai zsellérek, majd a felvidéki magyarok betelepítését ide. Mezőkövesdről és környékéről azért telepítettek át embereket, mert ott nem tudták kielégíteni a földigényt. Az áttelepítésnek az volt a feltétele, hogy az áttelepítetteknek be kellett lépniük a Magyar Kommunista Pártba.

Ezt követi az interjú rész. A szerző felvázolja az interjúkészítés és az elemzés módszertanát: az „oral history” módszertana nem a múlt magyarázata szempontjából fontos, hanem arra alkalmas, hogy megmutassa, „*hogyan*” történtek az események. Fontos, hogy mi az, amit elmond vagy eltitkol valaki a történetéből. Természetesen alaposan elemzi is az elmondottakat. A szerzőt az is érdekelte, hogy az átélt élmények hogyan változtatták meg az alanyok identitását, hiszen ilyen társadalomtörténeti fordulatok konkrét változásokat hoz-



hatnak az egyének identitásvilágába. Ez a kényszmigrációs időszak mindegyikük esetében fordulópontot jelentett életminőség szempontjából is. A kezdeti időszakban ez az elűzések miatt válságos volt, de idővel a tendencia pozitív irányba tolódott el.

A háború utáni időszak mást jelentett a mezőkövesdieknek és mást a németeknek, illetve a felvidékieknek. Előbbiek számára a békét és a megérdemelt „jutalmat” hozta el, míg utóbbiaknak további megpróbáltatásokat jelentett. A háború után a magyarországi németek és a csehszlovákiai magyarok hatalmi játszmák metszéspontjába kerültek. A felvidékiek számára kisebb volt a bizonytalanság, hiszen tudták, hogy Magyarországra jönnek, de a németek szeme előtt ott lebegett még a „*málenkij robot*” emléke és nem tudták, hová viszik őket, erős volt bennük az ismeretlentől való félelem. Solymár az elűzöttek számára az elvesztett, a felvidékiek számára a meglelt, a matyók számára pedig a megszerzett haza lett. A visszaszökött németek számára pedig a visszaszerzett haza volt, ami persze nem jelentette rögtön a biztonságérzet visszaszerzését is. Sok különbségre derül fény a beszélgetésekből. A felvidékiek a megszokásról, a gyors beilleszkedésről meséltek, a németeket viszont gyakran megvetés fogadta Németországban. A pozsonyi elbeszélő családja beszélt németül, ez elősegítette a beilleszkedést Solymáron. A felvidékiek magukkal vihették ingóságait, vagyontárgyaikat, felszereléseiket, a magyarországi németek viszont nem.

Párhuzamos mikrotársadalmak alakultak ki a faluban, amelyek önmagukat leginkább a másikkal szemben határozták meg. Három „*klikk*” jött tehát létre, amelyek „*fallakkal*” vették körül magukat és ezek csak a hatvanas évektől kezdtek lassan eltűnni. Nem meglepő, hogy az összekeveredett népesség körében számos konfliktus is keletkezett. Később legtöbbször a csalódások miatt (pl. téveszesítés) kialakult az identitáskeresésben a múlt felé fordulás.

Ritter György tudományos igénnyel megírt könyve fontos adalék a háború utáni magyar és német történelem kutatásához. Üdvözlendő, hogy a kötet kétnyelvű, így ezek az eredmények a külföldi szakmai közönség számára is megismerhetővé válnak.

(*Ritter György*: Hazáink. Német és magyar kényszmigrációs sors a második világháború utáni Magyarországon. Heimatländer. Das Schicksal der deutschen und ungarischen Zwangsmigranten nach dem Zweiten Weltkrieg in Ungarn. Napkút Kiadó. Budapest, 2018. 369 oldal)

Lőkös Péter

FRISNYÁK PROFESSZOR ÚR MŰVEINEK JEGYZÉKE

A bibliográfiát – a Magyar Földrajzi Társaság Nyírségi Osztálya felkérésére – dr. Frisnyák Sándor professor emeritus nyolcvanadik születésnapjára állítottam össze.

Az anyaggyűjtést és feldolgozást a teljesség igényével kezdtem, de a munkálatok során erről a szándékomról le kellett mondanom. A könyv- és folyóiratszerkesztés egy részét, továbbá a TIT és a Magyar Földrajzi Társaság Miskolci és Nyíregyházi Osztálya rendezvényeiről, konferenciáiról stb. írt (tudomány- és művelődéstörténeti szempontból értékes információkat közlő) cikkeit a bibliográfiából kihagytam.

Frisnyák Sándor – gyakorlatilag még a pályakezdő éveiben – Miskolcon kezdte el szerkesztői munkásságát: először Peja Győzővel (1907–1983) a *Borsodi Földrajzi Évkönyv*-sorozat első öt kötetét (1958–1964), majd Sárközi Andorral (1919–1968) a *Borsodi Szemle* c. regionális folyóiratot szerkesztette 1960-tól 1964-ig.¹ Nyíregyházán

1 *Hideg Ágnes* (szerk.): Borsodi földrajzi évkönyv repertórium. Miskolc, Borsod-Abaúj-Zemplén Megyei Levéltár, 2001. 127 p.; *Kluger Lászlóné*: A Borsodi Szemle repertórium 1956–1967 (1968). Miskolc, II. Rákóczi Ferenc Könyvtár, 1968. 128 p.

a tanszéképítő és -fejlesztő munkája mellett – főigazgató-helyettesi szerepköréhez kapcsolódóan – a *Nyíregyházi Tanárképző Főiskola Tudományos Közleményeit* szerkesztette (1972–1987). 1973-tól kezdeményezésére az *Acta Academiae Paedagogicae Nyíregyháziensis* már szaktudományi seriesek formájában jelent meg, így az általa szerkesztett Földrajz-sorozat is (1973, 1974, 1975, 1980, 1982, 1986 és 1987). Egyéb szerkesztői tevékenységét a kötetben felsorolt művek között megjelenítettem. Említést érdemel az is, hogy 1981-től 2007-ig tagja volt a *Földrajzi Közlemények* szerkesztőbizottságának, s azóta pedig a folyóirat tudományos tanácsadó testületének tagja.

Frisnyák Sándor publikációit témakörök szerint sorolom fel, egységenként időrendben. A kéziratos munkák közül csak a kandidátusi (1982) és az MTA doktori értekezés téziseit (1998), illetve az utóbbi mellékleteként készült tudományos életrajzot és a műveire történő hivatkozásoklistáját soroltam be. Függeléként közlöm a honi és külföldi konferenciákon tartott előadásait, az adatok hiánya miatt csak 1983-tól napjainkig, továbbá a munkásságáról írt méltatásokat, interjúkat és egyéb írásokat.²

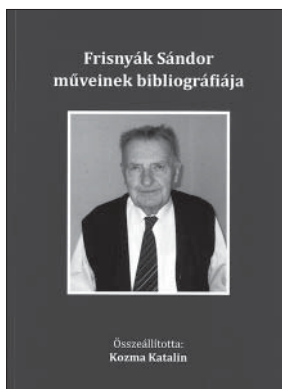

2 A bibliográfia újryomtatását két tényező tette szükségessé. (1) Az első kiadás Frisnyák Sándor 80. születésnapjára rendezett miskolci kiállítás megnyitőünnepségére készült el, amellyel a jelenlévőket megajándékozták. A száz példányban megjelent műből alig néhány maradt, emiatt az egyetemi és főiskolai földrajz tanszéknek és kutatóműhelyeknek nem tudtak tiszteletpéldányt küldeni. (2) Frisnyák professzor a bibliográfia megjelenése óta tovább gazdagította Kárpát-medence történeti földrajzával kapcsolatos tudományos ismereteinket, így néhány korábbi tétel pontosításával és újabb művek adataival kiegészítve adjuk közre a második kiadást. (*Kozma Katalin*)

(Frisnyák Sándor műveinek bibliográfiája. Második, bővített kiadás. Összeállította: *Kozma Katalin*. Nyíregyházi Egyetem Turizmus és Földrajztudományi Intézete, Nyíregyháza, 2019. 112 oldal)

Kozma Katalin

NOSZVAJ KÖZÉPKORI TEPLOMÁNAK FESTETT FAMENNYEZETE

A Dobó István Vármúzeum *Megfejtett múlt* sorozatában egy újabb nagyszerű kötet látott napvilágot. Az egri vár gótikus püspöki palotájának látogatói közül még ma is sokan elcsodálkoznak azon, hogy egy középkori református templom famennyezetével találkozhatnak az egyik teremben. Nagyon sok kérdés vetődik fel az érdeklődőkben, az első persze az, hogy miért itt és nem az eredeti helyén, a noszvajai templomban nézhetjük meg ezt a csodálatos képsorozatot.

Aki járt már itt, vagy olvasott a témával kapcsolatban, az jól tudja, hogy Noszvaj középkori templomát 1928-ban lebontották. A szerző újabb kutatásaival nagyon szemléletesen tárta fel ezt az időszakot: korabeli beszámolók, levelek és a sajtóban megjelent írások alapján követheti végig az olvasó, hogyan is fordulhatott elő a XX. század első felében Magyarországon, hogy egy Árpád-kori templomot egyszerűen elbontották. A műemlékvédelem tudományos alapjait és „működését” Európában fektették le és a XX. század első harmadában hazánkban ennek megfelelően védtek az épített kulturális örökséget. Műemlék épületeinket lajstromozták, és ezen a listán Noszvaj temploma is szerepelt. A bontás ezek szerint csak a szabályok be nem tartásával, az engedélykéresek elmaradásával történhetett meg.

A rombolás híre nem hivatalos csatornán jutott el a Műemlékek Országos Bizottságához, ahonnan rögtön a helyszínre küldték a korszak két legnagyobb szakteknit, a

Möller István műegytemi tanárt és Szmercsányi Miklós nyugalmazott miniszteri tanácsos-művészettörténészt. A bontás adigra azonban már visszafordíthatatlan volt. Az „eset” megbotránkozást keltett és országos sajtóvisszhangot kapott. A műemlékes szakembereknek is köszönhető, hogy belefoglalták az építendő új templomba a középkori templom déli falát, késő gótikus bejáratával együtt. A lebontott részek faragott kövei és a festett famennyezet pedig a területileg illetékes miskolci múzeumba kerültek.

A kutatás középpontjában azonban ezúttal nem a templom, hanem annak mennyezete állt. A reformáció a XVI. században gyorsan terjed Egerben és környékén. A templom a török korban megrongálódhatott, s a helyreállításkor kapott síkfödémeket, melyre a táblákat erősítették. A művészettörténész szerző a táblák elemzésekor három csoportot különített el, ami három mestert és egyúttal keletkezési periódust is jelenthet a XVII. század második felétől 1734-ig. Az egyik tábla szövegében is megörökített „megújítás” az 1734-es évszám, mely Asztalos Imre miskolci asztalosmester nevéhez fűződik. A templomokban dolgozó festőasztalosok munkái hatással voltak a népi bútortartás stílusára is ebben az időszakban, melyet a korszakból múzeumokban fennmaradt példányok is igazoltak a korábbi kutatásaim során (A kutatást az EFOP-3.6.1-16-2016-00001 *Kutatási kapacitások és szolgáltatások komplex fejlesztése az Eszterházy Károly Egyetemen* című projekt támogatja). A szerző is szerepelteti a kötetben Umling Lőrinc nevét, akinek Erdélyben nemcsak festett famennyezetei, hanem bútorai is ismertek.

A noszvaji mennyezetdeszkák szimbólumvilága rendkívül gazdag, több jelentős értekezésben is hivatkoztak rá az elmúlt évtizedekben. Sőt, a Malonyay Dezső szer-

kesztette *A magyar nép művészete* V. kötetében is olvashatunk a noszvaji táblákról és illusztrációt is közöltek róla 1922-ben.

A táblák a megyehatárok átrajzolása után kerültek át 1961-ben Egerbe a Dobó István Vármúzeumba, amikor Noszvaj Borsodtól Heves megyéhez került. Ezt követte egy jelentős restaurálás, mely Kapos Nándornak, a Magyar Képző- és Iparművészeti Főiskola tanszékvezetőjének az irányításával történt. Eredeti helyén a templomban még negyven tábla lehetett, de a restaurálással 34 táblát sikerült bemutathatóvá tenni. Ezek közül a gótikus püspöki palotában 32-öt tudtak a hely adottságainak megfelelően kiállítani, melyet ma is megtekinthetnek az érdeklődők.

Az eredeti sorrendet nem sikerült követni, bár amennyire lehetett, törekedtek erre. A szerző nagyon jól világítja meg a képek jelentőségét, melyeken komplex jelképrendszert láthatunk, ami a korszak embere számára „képirás” volt. Nem pusztán dekorativitás, hanem olyan általános élethelyzetek, mondanivaló ábrázolása, melyek „kielegítették a reformáció népies ízlésvilággal érintkező, jelképekben gondolkodó emberének képigényét”.

A ma emberének már korántsem ennyire egyértelműek ezek a szimbólumok, a kutatók, kutatások segítségével érthetjük meg jelentésvilágukat, és ismerhetjük meg jobban a XVII–XVIII. század emberének gondolkodását, világképét. A kiadvány szerzője több korszakba való betekintésre hívja olvasóit, néhány tucat festett tábla segítségével. Izgalmas utazást tehet, aki vállalkozik az elolvasására.

(*H. Szilasi Ágota*: In Honorem Dei. Noszvaj község egykori középkori református temploma és festett kazettás famennyezete. Dobó István Vármúzeum, Eger, 2019. 96 oldal)

Veres Gábor

HONISMERETI ÉVFORDULÓNAPTÁR, 2020

Adattárunkban az évfordulók a hónapok és a napok sorrendjében, azon belül időrendben található az alábbiak szerint: nap, a születés (x), vagy a halálozás (†) egyezményes jele, év. A csak évhez köthető események összeállításunk élén, a napra nem datálhatóak az adott hónap elején olvashatók.

895. Besenyő támadás Etelközben, Álmos fejedelem halála, Árpád fejedelem a magyar fősereggel átkel a Vereckeai hágón, megkezdődik a honfoglalás.

995. Géza fejedelem megkeresztelkedése.

1345. A tatárok betörnek Erdélybe, a székely sereg visszaveri a támadást és Lackfi András székely ispán vezetésével kiveri Moldvából a tatárokat.

1395. Zsigmond király megütközik a töröcsvári szorosban Vlad havasalföldi vajdával.

1445. Hunyadi János erdélyi vajda törökellenes harcai a Havasalföldön és a Száva torkolata vidékén.

1595. Báthory Zsigmond húszezer székellyel a töröcsvári szoroson át benyomul Havasalföldre, hogy a török ellen megsegítse Vitéz Mihály vajdát, s együttes erővel Gyurgyevónál megverik Szinán nagyvezér seregét.

x 1595. Bojthi Veres Gáspár (Bojt) történétíró, Bethlen Gábor titkára († 1640 k.).

x 1595. Szepsi Csombor Márton (Szepsi) ref. prédikátor, író, tanító († Varannó, 1622).

x 1720. Péterffi István Márton (Csikszentgyörgy) r. k. pap, Ferenc-rendi tartományfőnök († Dész, 1787. márc. 28.).

1745. Redemptio: a jászkunok 580 ezer forintért visszaváltják szabadságukat a Német Lovagrendtől.

x 1745. Bogsch János (Poprád) tanár, kertészeti és méhészeti szakíró († Pozsony, 1821. jan. 21.).

x 1795. Töltényi Szaniszló (Veszprém) író, költő, nővénynemesítő, orvos († Graz, 1852. okt. 5.).

x 1795. Török Ignác (Gödöllő) honvédtábornok, aradi vértanú († Arad, 1849. okt.6.).

x 1820. Mikes Kelemen, gróf (Szék) honvédtiszt, lovassági főparancsnok († Nagyszében, 1849. jan. 21.).

x 1845. Savanyú Jóska (Oroszi) bakonyi betyár († Tót-vázsony, 1907. ápr. 9.).

x 1845. Vasady Gyula (Gyulafehérvár) muzeológus, antikvárius († Sepsiszentgyörgy, 1881. jún. 6.).

x 1845. Weiss Berthold (Pest) gyáriparos, közgazdasági író († Bp., 1915. márc. 11.).

JANUÁR

1620. A pozsonyi országgyűlés felajánlja a koronát Bethlen Gábornak.

4. x 1745. Benkő Ferenc (Magyarláp) mineralógus († Nagyenyed, 1816. dec. 16.).

5. † 1945. Szabó Dezső (Bp.) író, publicista, kritikus (x Kolozsvár, 1879. jún. 10.).

6. x 1895. Diósi Géza (Devecser) irodalomtörténész, piarista szerzetes († Bp., 1963. máj. 11.).

7. x 1795. Cserna János (Zámoly) mezőgazdasági mérnök († Heves, 1890. okt. 25.).

13. x 1895. Fazekas Lajos (Nádudvar) fazekas népművész († Nádudvar, 1959. márc. 11.).

15. 1620. Bethlen Gábor szövetséget köt Frigyes cseh királlyal.

17. x 1745. Trattner Mátyás (Felsőőr) nyomdász, könyvkiadó († Pest, 1828. febr. 16.).

x 1895. Mécs László (Hernádszentiván) premontrei kanonok, költő, szerkesztő († Pannonhalma, 1978. nov. 9.).

18. x 1795. Podhradczky József (Udvard) történétíró († Buda, 1870. aug. 14.).

19. x 1820. Nyulassy Antal Ignác (Székesfehérvár) bencés szerzetes, tanár, költő († Bakonybél, 1900. szept. 18.).

x 1945. Tőzsér József Gyula (Gyergyóalfalu) könyvkereskedő, a Pallas-Akadémia könyvkiadó alapítója († Csíkszereda, † 2013. okt. 7.).

26. x 1920. Vincze Lajos (Erdőgyarak) néprajzkutató († Toledo, 1990. máj. 21.).

28. x 1795. Albach József Szaniszló (Pozsony) ferences szerzetes, természettudós, földrajzi író, teológus († Kismarton, 1853. nov. 12.).

30. x 1920. Járdányi Pál (Bp.) zeneszerző, népzenekutató († Bp., 1966. júl. 29.).

31. x 1895. Feszty Masa Mária (Bp.) festő († Domaháza, 1979. márc. 1.).

FEBRUÁR

2. x 1920. Flikk László (Marosvásárhely) könyvtáros, bibliográfus († Marosvásárhely, 1969. ápr. 27.).

4. x 1920. Katona István (Őcsény) földműves, az 1956-os forradalom és szabadságharc mártírja († Kaposvár, 1957. okt. 17.).

5. x 1795. Szilády Károly (Szalkszentmárton) nyomdász, könyvkiadó († Kecskemét 1871. máj. 26.).

6. x 1895. Dési Huber István (Nagyenyed) festő, grafikus († Budakeszi, 1944. febr. 25.).

11. x 1895. Rédl Rezső (Nagygyónpuszta–Balinka) piarista szerzetes, tanár, botanikus († Veszprém, 1942. dec. 8.).

13. x 1820. Kéler Béla (Bártfa) zeneszerző, karmester († Wiesbaden, 1882. nov. 20.).

1945. Budapest felszabadul a német megszállás alól és a szovjet hadsereg kezére kerül.

15. x 1895. Jausz Béla (Sopron) neveléstörténész, pedagógus († Bp., 1974. nov. 7.).

17. x 1895. Hermann Egyed István (Bátaszék) premontrai kanonok, történész, levéltáros, pedagógus († Bátaszék, 1970. márc. 22.).

23. x 1820. Horváth Árpád (Pest) történész, oklevélkutató († Bp. 1894. okt. 26.).

x 1920. Lakos János (Gyón) földműves, az 1956-os forradalom és szabadságharc mártírja († Bp. 1957. okt. 25.).

24. x 1645. Rákóczi Ferenc I. (Gyulafehérvár) Erdély fejedelme († Zboró, 1676. júl. 8.).

x 1920. Szabó István (Botpalád) földműves, az 1956-os forradalom s szabadságharc mártírja († Pécs, 1957. jún. 27.).

25. x 1820. Vahot Imre (Gyöngyös) szerkesztő, író († Budaújlak, 1879. febr. 11.).

26. x 1920. Kovács Dénes (Tótszentpál) festő, néprajzi író, a Csíki Múzeum igazgatója († Csíkszereda, 1977. szept. 8.).

MÁRCIUS

1795. Megkezdődött a letartóztatott magyar jakobinusok peres eljárása.

1895. Lezárult a per Hódmezővásárhelyen Szántó Kovács János és 26 társa ellen, a kormány feloszlatta a földmunkásköröket.

1. 1920. A nemzetgyűlés kormányzóvá választja Horthy Miklót.

7. 1395. István moldvai vajda elismeri Zsigmond király főségét.

1945. Petru Groza Románia miniszterelnöke levélben kéri Sztálintól, hogy kiterjeszthessék a román közigazgatást Magyarország észak-erdélyi területére; megkapta.

8. † 1945. Sárközi György (Balf) költő, író, műfordító, szerkesztő, a Magyarország Felfedezése sorozat elindítója (x Bp., 1899. jan. 22.).

12. x 1845. Moldován Gergely (Szamosújvár) néprajzkutató, irodalomtörténész († Kolozsvár 1930. júl. 6.).

13. x 1895. Jálics Ernő (Kadarkút) szobrász († Bp. 1964. aug. 11.).

14. x 1920. Manninger István (Bóly) mezőgazdász, növénynevelő († Martonvásár, 1990. nov. 13.).

15. 1945. Az Ideiglenes Kormány rendelete a földosztásról.

16. x 1920. Csenki Sándor (Püspökladány) folklór- és cigánykutató († Dunapataj, 1945. jan. 19.).

19. x 1895. Miklós Ödön (Kötöcs) ref. lelkész, egyháztörténész († Nagycsepely, 1965. aug. 22.).

20. x 1895. Dudich Endre (Nagysalló) zoológus († Bp., 1971. febr. 5.).

24. † 1945. Magyary Zoltán (Héreg) jogász, szociológus (x Tata, 1888. jún. 10.).

25. x 1795. Vásárhelyi Pál (Szepesolaszi) vízépítő mérnök, a Tisza szabályozója († Buda, 1846. ápr. 8.).

ÁPRILIS

1. x 1895. Gáspár Simon Antal (Istensegíts) néprajzi gyűjtő, parasztnéletrajz író († Halásztelek, 1978. febr. 15.).

2. x 1845. Dénes Ferenc (Újterebes) tanár, természetkutató, a Magyarországi Kárpát Egyesület egyik alapítója († Lócse 1914. okt. 15.).

x 1845. Gergely Sámuel (Lukafalva) történész († Hosszúfalu, 1935. márc. 28.).

3. x 1895. Korda Zoltán (Túrkeve) filmrendező († Beverly Hills, USA, 1961. okt. 13.).

9. x 1845. Erkel László (Buda) zongoraművész, karnagy († Pozsony, 1896. dec. 3.).

x 1845. Szathmári György (Alpestes) művelődéspolitikus, író, a dél-erdélyi magyar iskolaügy támogatója († Bp., 1898. jan. 4.).

13. † 1920. Lóczy Lajos (Balatonarács) geológus, földrajztudós (x Pozsony, 1849. nov. 3.).

15. x 1795. Győry Sándor (Tarján) mérnök, matematikus, műszaki író († Pest, 1870. márc. 9.).

20. † 1795. Martinovics Ignác (Buda) r. k. apát, a magyar jakobinus mozgalom vezetője (x Pest, 1755. júl. 22.).

21. x 1895. Pozsgai Pálné Jankovich Erzsébet (Enying) naiv festő, író († Győrsövényháza, 1976. márc. 12.).

x 1895. Somogyvári Gyula (Füles) író, újságíró († Kistarcsa és Bp. között, 1953. febr. 12.).

23. x 1645. Náray György (Felsőpálfa) énekszerző, kanonok († Nagyszombat, 1699. dec. 5.).

24. x 1595. Szelepcsényi György (Nagyszombat) r. k. érsek, egyházi író († Letovice, Morva o., 1685. jan. 14.).

28. x 1845. Bartók György (Málnás) egyházi író, ref. püspök († Kolozsvár, 1907. dec. 19.).

Láczay Szabó László (Sárospatak) szőlőnemesítő és -termesztő († Erdőbénye, 1906. aug. 22.).

x 1920. Mecséri János (Győr) katona, az 1956-os forradalom és szabadságharc mártírja († Bp. 1958. nov. 15.).

30. x 1920. Szakáts Miklós (Érszakácsi) színész († München, 1984. okt. 21.).

MÁJUS

1520. Török betörés Dalmáciába és Boszniába, elfoglalják [Srebrniket](#), Knint.

1. x 1845. Tóth Ferenc, B. (Nagykőrös) mezőgazdász, a homoki szőlőművelés úttörője († Nagykőrös, 1919. márc. 28.).

4. x 1920. Hamza András (Seregélyes) ref. lelkész, szerkesztő, az Amerikai Magyar Református Lelkészegettség elnöke († Manville, USA, 1983. okt. 20.).

13. x 1895. Erdey Ferenc (Módos), r. k. teológus, vallásfilozófus, eszperantista († Bp., 1966. dec. 31.).

15. x 1720. Hell Miksa (Selmecebánya) jezsuita szerzetes, csillagász († Bécs, 1792. ápr. 14.).

17. x 1895. Tóth László (Kecskemét) könyvkiadó, sakkszakíró († Kecskemét, 1964. márc. 9.).

20. 1595. Báthory Zsigmond és Vitéz Mihály szövetséget köt.

1795. A magyar jakobinus mozgalom vezetőinek lefejezése a budai Vérmezőn.

29. x 1895. Vámos Ferenc (Szeged) építész, néprajzi érdeklődésű művészeti író († Bp., 1969. szept. 6.).

30. x 1745. Ráday Gedeon, gróf (Szentpéter) főispáni helytartó, koronaőr, mecénás († Pest, 1801. júl. 10.).

31. 1620. Bethlen Gábor országgyűlést hív össze Besztercebányára, törvényt hoznak a felekezetek egyenjogúsítására, a jezsuiták kitiltására és az egyházi javak kisajátítására a végvárok javára.

JÚNIUS

3. x 1895. Boros Fortunát (Zetelaka) OFM, a ferences rend tartományi főnöke, történész, író, vértanú († Capul Media, 1953. márc. 16.).

4. x 1895. Tóth László (Tápiószele) történész († Szeged, 1958. okt. 12.).

1920. Versaillesban a magyar delegáció aláírja a trianoni békediktátumot.

5. x 1745. Cházár András (Jólész) vármegyei főjegyző, jogi író, gyógypedagógus († Rozsnyó, 1816. jan. 28.).

x 1895. Balogh Ödön (Szászrégen) nyelvész, néprajzkutató († Marosvásárhely, 1972. dec. 31.).

6. x 1845. Maleczky Vilmos (Kuzmiki, Lengyel o.) operaénekes († Bp., 1924. ápr. 29.).

7. x 1845. Asbóth János (Lugoskisfalu) író, néprajzkutató, politikus († Videfalu, 1911. jún. 28.).

9. x 1820. Hunfalvy János (Nagyszalók) földrajztudós, a Magyar Földrajzi Társaság elnöke († Bp., 1888. dec. 6.).

18. x 1985. Székely Lajos (Mecsekszabolcs) bányamérnök, technikatörténész († Bp., 1977. okt. 18.).

20. x 1895. Vitkay Gyula (Torontálvásárhely) zeneszerző, karnagy, orgonaművész († Újvidék, 1973. márc. 23.).

21. x 1820. Pados János (Dunaföldvár) r. k. pap, orvos († Nemestördemic, 1892. jún. 22.).

x 1845. Kiss Áron, Hegymegi (Porcsalma) pedagógus, pedagógiai író, néprajzi gyűjtő († Bp. 1908. okt. 25.).

23. x 1795. Török Ignác (Gödöllő) honvédtábornok, hadmérnök, aradi vértanú († Arad, 1849. okt. 6.).

25. † 1795. Zöld Péter (Csíkrákos) r. k. lelkész, az 1764. évi kényszersorozások elleni székely tiltakozás egyik vezetője, a Moldvába bujdosott székelyek sorsának följegyzője (Csíkmadéfalu, 1727. szept. 21.).

27. x 1745. Kőszeghy László (Szeged) csanádi püspök († Temesvár, 1828. jan. 4.).

28. x 1895. Gerlóczy Gedeon (Bp.) építész, Csontváry hagyatékának megmentője († Bp. 1975. júl. 30.).

x. Merényi Oszkár (Tótsóvár) tanár, irodalomtörténész, Berzsenyi-kutató († Bp., 1981. márc. 19.).

JÚLIUS

2. x 1945. Salamon Anikó (Réty) etnográfus († Kolozsvár, 1981. júl. 1.).

4. x 1845. Szinyei Merse Pál (Szinyeújfalu) festő († Jernye, 1920. febr. 2.).

x 1895. Hlatky Endre (Nagyvárad) szerkesztő, rádióigazgató, sajtófőnök († Róma, 1957. júl. 11.).

5. x 1845. Pallavicini Ede, őrgrof (Sopron) közigazdász, politikus († Fiume, 1914. jan. 19.).

10. x 1795. Nyáray Antal (Györe) költő, író, műfordító († Pest, 1870. máj. 11.).

11. x 1845. Fleischer Antal kémikus, gyógyszerész († Kolozsvár, 1877. nov. 28.).

20. x 1895. Moholy-Nagy László (Bácsborsod) festő, fotóművész, művészeti író († Chicago, 1964. nov. 24.).

x 1895. Zsindelyné Tüdös Klára (Debrecen) ruha- és jelmeztervező, néprajzkutató, az Országos Református Nőszövetség elnöke († Bp., 1980. ápr. 16.).

22. x 1745. Hannulik János Krizosztom (Predmér) piarista szerzetes, költő, teológus († Nagykároly, 1816. szept. 3.).

27. x 1895. Hankó Géza (Temesvár) mérnök, földmérő, térképész († Bp., 1973. jan. 19.).

28. x 1645. Széchenyi Pál (Gyöngyös) r. k. érsek († Sopron, 1710. máj. 22.).

29. 1095. I. (Könyves) Kálmán trónra lépése.

† 1095. I. László, Szent (Nyitra?) lovagkirály (x 1040k. (Lengyel.).

x 1845. Walz Lajos (Gyepüfüzes) kertész, flórakutató († Kolozsvár, 1914. nov. 27.).

AUGUSZTUS

1. x 1820. Micskey Imre (Mezőszentgyörgy) vízépítő mérnök, jelentős szerepe volt a Sárrét öntözésében és a Balaton lecsapolásának megakadályozásában († Cece, 1899. jan. 14.).

x 1895. Andreánszky Gábor, báró (Alsópetény) biológus, paleobotanikus († Bp., 1967. nov. 20.).

6. x 1820. Imre Sándor (Hegyközpályi) nyelvtörténész, irodalomtörténész, folklorista († Hódmezővásárhely, 1900. dec. 21.).

7. x 1920. Radnai György (Szurdokpüspöki) operaénekes († Bp., 1977. ápr. 4.).

8. x 1920. Pojják Tibor geológus, mineralógus-petrográfus (az ásvány- és kőzettan tudósa) († Miskolc, 1983. nov. 29.).

9. x 1795. Dukai Takách Judit (Duka) költő († Sopron, 1856. ápr. 15.).

10. x 1845. Wallandt Ernő főmérnök, a Vaskapu szabályozásának egyik tervezője és vezetője († Orsova, 1912. szept. 27.).

16. 1845. Széchenyi István hozzákezd a Tisza szabályozásához.

17. x 1845. Pártos Gyula (Apatin) építész, a magyar szecesszió egyik úttörője († Bp., 1916. dec. 22.).

22. x 1895. Almásy László Ede (Borostyánkő) Afrika-kutató, felfedező († Salzburg, 1951. márc. 22.).

Kálmán István (Petőhenye) fafaragó népművész († Balatonfenyves, 1979. dec. 5.).

23. x 1920. Grosszmann Frigyes (Bp.) bűvár, az 1956-es forradalom és szabadságharc mártírja († Bp., 1959. okt. 28.).

27. x 1845. Lechner Ödön (Pest) építész († Bp., 1914. jún. 10.).

x 1895. Alföldi András (Pomáz) régész, ókortörténész, numizmatikus (Princeton, USA, 1981. febr. 12.).

28. x 1920. Káldy József (Iharosberény) erdémérnök († Sopron, 1983. febr. 14.).

SZEPTEMBER

1795. József főherceg Magyarország új nádora.

3. x 1820. Lutter Nándor Ferdinánd (Bér) pedagógus, matematikus, tankerületi igazgató, főszerkesztő, kegyesrendi áldozópap († Bp., 1891. dec. 30.).

4. x 1895. Irsy Jenő (Somlójénő) építész, igazgató, szerkesztő, építészeti szakíró († 1981. ápr. 24.).

5. † 1945. Viski Károly (Bp.) etnográfus, igazgató, szerkesztő (x Torda, 1883. ápr. 14.).

9. x 1820. Gubitz András (Jászfákóhalma) kovács, mezőgazdasági gépész, a Gubitz-eké szerkesztője, az OMGE egyik alapítója († Pest, 1869. okt. 16.).

x 1845. Acsády Ignác (Nagykároly) történetíró († Bp., 1906. dec. 17.).

11. x 1795. Kemény József, gróf (Gerend) történész, heraldikus († Gerend, 1855. szept. 12.).

x 1845. Siegmeth Károly (Znaim, Morvao.) vasúti mérnök, turisztikai író, barlangász († Munkács, 1912. ápr. 21.).

12. x 1895. Cseh Andor (Marosludas) r. k. pap, nyelvész, eszperantista († Kerkhoflaan, Hollandia, 1979. márc. 9.).

14. x 1745. Bruna Xavér Ferenc (Zágráb) jezsuita szerzetes, matematikus, csillagász, filozófus, teológus († Pest, 1817. nov. 30.).

16. 1895. Amnesztia a Memorandum perben elítélt román vezetők számára.

17. x 1845. Schuller Alajos (Pest) fizikus, kémikus († Bp., 1920. ápr. 20.).

x 1920. Toki Horváth Gyula (Kaposvár) cigányprimás († München, 1971. okt. 13.).

19. x 1920. Csergő Bálint (Küküllőkeményfalva) néprajzgyűjtő († Gyergyószentmiklós, 2004. jan. 31.).

21. x 1845. Mühle Vilmos (Kóloom) kertész, rózsatermesztő († Temesvár, 1908. szept. 15.).

22. x 1845. Heteyey Sámuel (Egyházashetye) r. k. püspök († Karlsbad, Cseho.), 1903. szept. 1.).

† 1945. Vikár Béla (Dunavecse) etnográfus, műfordító (x Hetes, 1859. ápr. 1.).

26. † 1945. Bartók Béla (New York, USA) zeneszerző, zongoraművész, zenetudós, népzene gyűjtő (x Nagyszentmiklós, 1881. márc. 25.).

29. x 1845. Bartsch Samu (Igló) zoológus († Baja, 1895. jan. 19.).

OKTÓBER

3. x 1820. Mezey Lajos (Nagyvárad) festő, fényképész († Nagyvárad, 1880. júl. 29.).

x 1845. Petrik Géza (Alsószelei) bibliográfus († Bp., 1925. aug. 26.).

4. x 1845. Batka János (Pozsony) levéltáros, művészeti író († Pozsony, 1917. dec. 3.).

6. x 1795. Lahner György (Necpál) honvéd tábornok, aradi vértanú († Arad, 1849. okt. 6.).

x 1845. Pirchala Imre (Buda) nyelvész, irodalomtörténész, tankerületi főigazgató († Bp., 1923. júl. 1.).

12. † 1895. Szarvas Gábor (Bp.) nyelvész (x Ada, 1832. márc. 22.).

15. x 1895. Bura Sándor (Nagyvárad) cigányprímás († Bp., 1956. júl. 1.).

18. x 1820. Pecz Ármin (Pest) kertész, kerttervező († Bp., 1896. ápr. 6.).

20. x 1820. Kazinczy Lajos (Széphalom) honvéd tábornok († Arad, 1849. okt. 25.).

x 1845. Bruck Jakab (Pest) orvos, balneológus, az elsők között foglalkozik Semmelweis tanainak jelentőségével († Bp., 1902. febr. 12.).

29. 1595. Bocskai István győzelme Gyurgyevónál a török felett.

NOVEMBER

1. x 1845. Teleki Sámuel, gróf (Sáromberke) Afrika-kutató, geográfus, felfedező, etnográfus († Bp., 1916. márc. 10.).

x 1895. Izsák Domokos (Csehétfalva) parasztköltő, mesemondó, népművész († Bencéd, 1977. máj. 26.).

9. x 1695. Fischer Dániel (Késmárk) Liptó és Szepes vármegye főorvosa († Debrecen, 1764. szept. 18.).

x 1895. Uray Tivadar (Munkács) színész, a Nemzeti Színház örökös tagja († Bp., 1962. jún. 22.).

10. x 1895. Öveges József (Páka) fizikus, szakíró, pedagógus († Bp., 1979. szept. 4.).

11. x 1820. Várady Gábor (Máramarosziget) honvédtiszt, politikus, ügyvéd († Máramarosziget, 1906. nov. 12.).

13. x 1895. Bernáth Aurél (Marcali) festő, grafikus, tanár († Bp., 1982. márc. 13.).

15. 1945. Megalakul a koalíciós kormány Tildi Zoltán vezetésével.

19. x 1620. Czeglédi István (Berény) ref. prédikátor († Nagyszombat, 1671. jún. 5.).

22. x 1895. Hidvégi János (Csonoplya) orvos, népesedéspolitikus, falukutató († Bp., 1969. dec. 22.).

24. x 1895. Bodroghkőzy Zoltán (Valkány) író, újságíró, szerkesztő († Montreal, Kanada, 1971. okt. 24.).

29. x 1845. Dóczi Lajos, báró (Sopron) író, költő, műfordító († Bp., 1919. aug. 27.).

DECEMBER

3. x 1820. Ellinger József (Óbuda) operaénekes († Újpest, 1891. ápr. 30.).

x 1820. Mikes Kelemen, gróf (Zabola) honvédtiszt, lovassági főparancsnok (Nagyszeben, † 1849. jan. 21.).

4. x 1920. Kovács Dezső (Gyömrő) munkás, az 1956-os forradalom és szabadságharc mártírja († 1958. okt. 7.).

6. x 1745. Benyák Bernát (Komárom) piarista pap, író tanár († Selmecbánya, 1829. márc. 1.).

10. x 1920. Alapi László (Pásztó) kocsikísérő, az 1956-os forradalom és szabadságharc mártírja († Bp., 1957. máj. 6.).

13. † 1820. Széchényi Ferenc, gróf (Bécs) országbíró, könyvtáralapító (x Fertőszéplak, 1754. ápr. 28.).

x 1920. Egerszegi Sándor (Patalom) agrármérnök, a homoktalajok javításának szakértője († Bp., 1974. dec. 30.).

14. x 1795. Bölöni Farkas Sándor (Bölon) gazdasági és politikai író, műfordító, utazó, művelődésszervező († Kolozsvár, 1842. febr. 3.).

16. x 1745. Koller József (Huszt) r. k. nagyprépost, egyháztörténész († Pécs, 1832. szept. 11.).

x 1920. Varga Hajdu István (Barcs) grafikus, festő, pedagógus († Bp., 1981. ápr. 15.).

21. x 1820. Csáky László, gróf (Bécs) politikus († Bp., 1891. jan. 30.).

25. x 1795. Kliegl József (Baja) nyomdász, a nyomdai szedőgép feltalálója, festő († Pest, 1870. jan. 7.).

27. x 1895. Frank Miklós (Bp.) orvos, balneológus († Bp., 1971. ápr. 7.).

28. x 1795. Fábíán Gábor (Vörösberény) író, műfordító († Arad, 1877. dec. 10.).

Összeállította: *Halász Péter*

HÍREK

Dávid Ferenc szobra Kolozsváron. Ma avatják fel Dávid Ferenc püspök (1520?–1579) első egész alakos szobrát, Gergely Zoltán alkotását. A Magyar Unitárius Egyház alapítójának szülővárosában, Kolozsváron állított emléket. Dávid Ferenc eddig legismertebb ábrázolása Körösfői-Kriesch Aladár *A tordai országgyűlés* című festménye, de hiteles portré nem maradt fenn a több mint négy évszázaddal ezelőtt élt egyházfőről. – Az unitáriusok másfél évszázados álma válik valóra azáltal, hogy Kolozsváron, szülővárosában állít szobrot egyházalapító első püspökének, Dávid Ferencnek – mondta lapunknak Rácz Norbert Zsolt, a Kolozsvár-belvárosi Unitárius Egyházközség lelkésze. Úgy véli, a belvárosi unitárius templom és a János Zsigmond Unitárius Kollégium között elhelyezett szobor művészi és szimbolikus jellegével egyaránt gazdagítja a kincses várost. Hozzátette: vannak ugyan kisebb méretű alkotások, amelyek a vallásalapító püspököt ábrázolják, de méltó, hogy végre egy egész alakos szoborral is tiszteljenek az emléke előtt. Az egyház saját területén hozott létre egy kis teret a műalkotásnak. [...] (*Bonczidai Éva: Az igazságot kutató püspök. Magyar Nemzet, 2019. aug. 17. 18. old.*)

*

Erdélyi digitális tudománytár. Romániai magyar sajtótermékeket tartalmazó erdélyi digitális tudománytár vált elérhetővé az interneten kutatók és érdeklődők számára. A Digi-teka.ro projekt célja megőrizni és széles körben elérhetővé tenni a romániai magyar sajtótermékeket és folyóiratokat. A Digitékát az Iskola Alapítvány és a Jakabffy Elemér Alapítvány indította 2018-ban az *1000 év Erdélyben, 100 év Romániában* elnevezésű program részeként. Az erdélyi digitális tudománytár olyan magyar nyelvű napi- és hetilapokat, valamint folyóiratokat akar közkinccsá tenni, amelyek az erdélyi és később a romániai magyarság nyilvánosságát jelentették a XIX. és XX. század folyamán. A Digi-teka.ro honlapon hozzáférhető egyebek mellett az 1926. évi első megjelenésétől a *Korunk* folyóirat, több jelentős irodalmi szemle (*Igaz Szó, Napkelet, Pásztortűz, Utunk*), közéleti és ismeretterjesztő folyóiratok a kommunista időszakból (*A Hét, Művelődés*), valamint napilapok a XX. és XXI. század fordulójáról (*Háromszék, Székely Hírmondó*). (MTI, 2019. szept. 6.)

Megrendelőlap

Megrendelem a Honismeret című folyóiratot példányban.

Az előfizetési csekket az alábbi címre kérem:

Név: irányítószám:

Cím:

Az előfizetés díja egy évre: 2520,-Ft

A megrendelőlapot kérjük a Honismeret Szövetség címére visszaküldeni:

1370 Budapest, Pf. 364. Tel./fax:327-77-61

Dátum:

aláírás



Ács Gedeon sírja Csúzán
(Berényi Zsuzsanna Ágnes és Reppmann Dékány Zsuzsanna cikkéhez)

670 Ft



*A szentbékállai Istvándi-ház vakolatdíszes utcai homlokzata 1825-ből
(Lukács László felvétele)*



*Törpeoszlopos tornác kosáríves árkádsorral és mellvéddel a balatonhenyei
Kenessey-házon (Lukács László felvétele)*